



# Electrolux



**English:** Thank you for choosing an Electrolux vacuum cleaner. To ensure total satisfaction, read this Instruction book carefully. Retain for reference.

---

**Svenska:** Tack för att du valde en dammsugare från Electrolux. För att uppnå bästa städresultat, läs denna instruktionsbok noggrant. Behåll den för framtida bruk.

---

**Deutsch:** Danke, daß Sie sich für einen Electrolux-Staubsauger entschieden haben. Um maximale Zufriedenheit mit Ihrem Staubsauger zu gewährleisten, sollten Sie diese Gebrauchsanleitung sorgfältig durchlesen und als Nachschlagehilfe aufbewahren.

---

**Norsk:** Takk for at du har valgt en Electrolux støvsuger. For å sikre full tilfredshet, les denne Instruksjonsboken grundig. Spar på boken for referanse og la den følge maskinen dersom den skifter eier.

---

**Français:** Nous vous remercions d'avoir choisi un aspirateur Electrolux. Pour garantir une satisfaction totale, lire attentivement ce mode d'emploi. A conserver pour s'y référer.

---

**Suomi:** Kiitämme Electrolux-pölynimurin valinnastasi. Jotta pölynimurisi vastaisi odotuksiasi, lue tämä ohjekirja huolellisesti. Säilytä se tulevan varalle.

---

**Español:** Le agradecemos que haya elegido un aspirador Electrolux. Para su absoluta satisfacción, lea detenidamente este folleto de instrucciones y consérvelo como referencia.

---

**Ελληνικά:** Σας ευχαριστούμε που επιλέξατε την ηλεκτρική σκούπα Electrolux. Για να εξασφαλίσετε πλήρη αποδοτικότητα, διαβάστε αυτό το βιβλιάριο Οδηγίων προσεκτικά. Φυλάξτε το για μελλοντική αναφορά.

---

**Italiano:** Vi ringraziamo di aver scelto un aspirapolvere della Electrolux. Per garantire la massima soddisfazione, leggere attentamente questo libretto di istruzioni. Conservarlo per farvi riferimento.

---

**Türkçe:** Electrolux elektrikli süpürgeyi seçtiğiniz için teşekkür ederiz. Tam olarak memnun kalmanız için, bu açıklama kitapçığını dikkatlice okuyunuz. İlerde yararlanmak için saklayınız.

---

**Português:** Obrigado por escolher o aspirador de pó Electrolux. Para garantir satisfação total, leia este livro de instruções com cuidado. Guarde para referência futura.

---

**Русский:** Благодарим Вас за сделанный Вами выбор и приобретение пылесоса Electrolux. Для достижения наивысшей эффективности работы, внимательно прочитайте данные инструкции. Сохраните эту брошюру для дальнейших справок.

---

**Nederlands:** Hartelijk dank voor het kiezen van een Electrolux stofzuiger. Om geheel aan uw behoeften te voldoen is het raadzaam het instructieboekje grondig door te lezen. Bewaar dit ter referentie.

---

**Magyar:** Köszönjük, hogy Electrolux porszívót választott. Annak érdekében, hogy a készülék az Ön teljes megelégedettségét szolgálja, szíveskedjen figyelmesen elolvasni ezt a használati utasítást. Kérjük, tartsa az utasítást mindig biztos helyen, hogy az a jövőben is kéznél legyen.

---

**Dansk:** Tak fordi De valgte en Electrolux støvsuger. Følg venligst brugsanvisningens råd og anvisninger, for at opnå fuld tilfredshed. Gem brugsanvisningen, den skal følge med støvsugeren, hvis den overdrages til en ny ejer, ligeledes er den rar at have i tvivlstilfælde.

**Limba română:** Vă mulțumim pentru că ați ales un aspirator Electrolux. Pentru a vă asigura de o satisfacție totală privind funcționarea lui, citiți cu atenție acest Manual de Instrucțiuni. Păstrați-l pentru a-l consulta ulterior

**Polski:** Dziękujemy za wybranie Electrolux. Dla zapewnienia całkowitej satysfakcji, należy dokładnie przeczytać ten podręcznik z instrukcjami. Należy go zachować dla informacji.

**Български:** Благодарим Ви, че избрахте прахосмукачка Електролюкс Екселио. За да се гарантира максимална удовлетвореност от работа на уреда, прочетете внимателно тази книжка с инструкции и я запазете за справки в бъдеще.

**Česky:** Děkujeme vám, že jste si zakoupili Electrolux. Abyste mohli být s přístrojem naprosto spokojeni, pozorně si prostudujte tuto příručku. Ušchovejte si ji pro budoucí potřebu.

**Hrvatski:** Hvala vam što ste odabrali jedan od Electroluxovih strojeva za usisavanje prašine. Da biste njime u potpunosti bili zadovoljni pažljivo pročitajte ovu knjižicu i sačuvajte je.

**Srpski:** Hvala što ste izabrali Electrolux. Da biste njime bili u potpunosti zadovoljni, pažljivo pročitajte ovu knjižicu sa uputstvima i zadržite je za slučaj potrebe.

**Eestikeelne väljaanne:** Täname teid selle eest, et valisite i Electrolux. Selleks, et tagada täielikku efektiivsust, tutvuda põhjalikult selle juhendiga. Hoida alles kui teatmikku.

**Latviski:** Pateicamies, ka izvēlējaties Electrolux. Maksimāla efekta sasniegšanai izlasiet rūpīgi šo instrukciju un uzglabājiet to uzziņām.

**Lietuvių k:** Dėkojame, kad pasirinkote Electrolux. Atidžiai perskaitykite instrukcijų knygelę ir išsaugokite ją galimam pasinaudojimui ateityje.

**Slovensky:** Ďakujeme vám za to, že ste sa rozhodli pre Electrolux. Jeho možnosti využijete na maximum, ak si prečítate priložený návod na obsluhu. Ušchovajte si ho pre prípad, že budete potrebovať ďalšie informácie.

**Slovenščina:** Hvala, da ste izbrali Electroluxov sesalnik. Pred uporabo preberite priložena navodila ter seznanite s pravilno in torej najbolj učinkovito uporabo aparata. Navodila shranite, da vam bodo vedno pri roki.

**中文:** 多谢您惠顾 **Electrolux** 吸尘器。请仔细阅读本说明书 以确保您对我们的吸尘器完全满意。请保留本说明书 以备参考 之用。

**한글:** 일렉트로룩스 문도를 구입해 주셔서 감사 드립니다. 완전 만족을 위해 이 사용 안내서를 상세하게 읽어 주십시오. 다음에 참고할 수 있도록 이걸 보관하십시오.

**Bahasa Malaysia:** Terima kasih kerana memilih mesin Electrolux. Untuk menjamin kepuasan sepenuhnya, sila baca buku panduan ini dengan teliti. Simpan untuk rujukan.

**ไทย:** ขอขอบคุณที่เลือกใช้ อีเล็คโตรลักซ์ มอนโต้ เพื่อให้ใช้งานได้อย่างพึงพอใจ กรุณาอ่านคู่มือการใช้นี้ อย่างละเอียด และเก็บไว้อ้างอิงต่อไป

**Tiếng Việt:** Cảm ơn các bạn đã lựa chọn máy hút bụi của Electrolux. Để hoàn toàn thỏa mãn, xin quý vị xem kỹ sách hướng dẫn và giữ lại để tham khảo.



**5505 • 5510 • 5515 • 5520**  
**5522 • 5525 • 5528 • 5530**  
**5533 • 5535 • 5536 • 5540**

English	2
Deutsch	4
Français	6
Español	8
Italiano	10
Português	12
Nederlands	14
Dansk	16
Svenska	18
Norsk	20
Suomi	22
Ελληνικά	24
Türkçe	26
Русский	28
Magyar	30
Limba română	32
Polski	34
Български	36
Česky	38
Hrvatski	40
Srpski	42
Eestikeelne väljaanne	44
Latviski	46
Lietuvių k	48
Slovensky	50
Slovenščina	52
中文	54
한글	56
Bahasa Malaysia	58
ไทย	60
Tiếng Việt	62



Before you start, please refer to the electrical safety instructions on page 63 (U.K. and Ireland only).

**Electrolux supply a range of cleaners with different specifications and accessories. Please refer to your model number whilst reading this booklet.**

**Keep both cover flaps open and cross reference pictures with text where necessary.**



### Tools for your Vacuum Cleaner



Dust bags



Telescopic tube **5510**



Back Saver® tubes **5505/15/20/22/25/28/30/33/35/36/40**



Hose handle



Carpet/hard floor nozzle



Turbo nozzle **5540**



Crevice nozzle



Upholstery nozzle



Dusting brush



Tool holder



### Ensuring your safety

The cleaner is for domestic use only and has been designed to ensure maximum safety and performance. Please follow these simple precautions:



The cleaner is double-insulated so it must not be earthed



The cleaner is only to be used by adults. Young or infirm persons should be supervised to ensure they do not play with the appliance



Always store in a dry place



Do not use to pick up liquids



Avoid sharp objects



Do not pick up hot cinders or lighted cigarette ends



Do not use near flammable gases



Avoid tugging on the mains cable and check cable regularly for damage



**Note: Do not use cleaner with a damaged cable. If damaged the cable should be replaced at an Electrolux Service Centre**



The plug must be removed from the socket-outlet before cleaning or maintaining the appliance



All service and repairs must be carried out by authorised Electrolux service staff



### Getting started

- 1 Check the dust bag is in place.
- 2 Insert hose until catch clicks to engage (press catch to release).
- 3 Attach telescopic tube **5510** to hose handle.
- 4 Attach telescopic tube **5510** to floor nozzle (to disconnect twist and pull apart).
- 5 Extend the cable and connect to mains. The cleaner is fitted with cable rewind. Press foot pedal to rewind (please hold the plug to prevent it striking you).

- 6 Move switch forward **5510/15/20/22/25/28/30/33/35/36/40** to reel cable in/out as required, and back to lock extended cable in place.
- 7 Press on/off foot pedal to activate cleaner.
- 8 To increase/decrease suction, adjust control on cleaner body.
- 9 Suction can also be regulated on hose handle by opening/closing aperture.

















### Using the Back Saver® tubes

The Back Saver® tubes have been designed for use in different positions: General Cleaning & Cleaning Under Low Furniture.

- 10 Before you start please note the position of the tubes and catches as indicated ★ in the diagrams. Attach the larger tube **A** to the hose handle and the smaller tube **B** to the floor nozzle until the catches click to engage. Attach tubes **A+B** together until the catch clicks to engage.
- 11 Use the tubes in this position for general cleaning.
- 12 To change position, push the catch on the smaller tube **B** and turn smaller tube **B** through a half circle until the catch clicks to engage.
- 12a Now simply turn the rotary head of the nozzle through a half circle.
- 13 Use the tubes in this position for cleaning under low furniture.
- 13a This position can also be used for cleaning hard to reach places such as on top of wardrobes and bookshelves.



### Your Vacuum Cleaner features

- A  Mains cable
- B  Cable foot pedal
- C  Suction control regulator
- D  Dust bag full indicator **5505/10/15/20/22/25/28**
- E  HEPA filter indicator **5530/33/35/36/40**
- F  Overheat Indicator: Indicator will 'flash' if cleaner overheats **5530/33/35/36/40**
- G  Dust bag full indicator **5530/33/35/36/40**
- H  Cover release for dust bag/filter compartment
- I  Hose connection
- J  Power outlet (for the use of power driven tools) **5530/33/35/36/40**
- K  Back Saver® carrying handle
- L  Tool holder (for attachment to hose handle)
- M  On/off switch
- N  Temporary parking position for floor nozzle and tubes when in use
- O  Storage slot for floor nozzle and tubes when not in use



### Getting the best results

#### Using Carpet/Hard floor nozzle



**Carpets:** Use floor nozzle with lever in this position. Reduce suction power for loose rugs.



**Hard floors:** Use floor nozzle with lever in this position.

## Using Turbo nozzle 5540

**Precautions:** Only use nozzle on carpets with a pile depth under 15 mm. Do not use on animal skins or rugs with long fringes. To avoid damaging your carpet, do not keep nozzle stationary whilst brush is rotating. Do not pass nozzle over mains cable and switch off nozzle immediately after use.

- 14 Attach turbo nozzle **5540** to tubes.
- 15 Note: Suction can also be regulated on turbo nozzle by opening/closing air vent **5540**.

### Cleaning Turbo nozzle 5540

- 16 Disconnect from mains and remove entangled threads from brush by snipping threads with scissors. Open cover to remove any debris from inside nozzle.

## Dust bag indicator and changing the dust bag

The dust bag should be changed when full. **5505/10/15/20/22/25/28** the dust bag indicator window will turn red when filling and completely red when full. **5530/33/35/36/40** the dust bag indicator window will light up when full. If the dust bag should accidentally get broken in the cleaner, take cleaner to Electrolux Service Centre for cleaning.

 To check the dust bag, the cleaner must be switched on, with all attachments connected and off the floor.

The dust bag full indicator may signify that the bag is blocked (occasionally caused by very fine dust) which will cause loss of suction and may result in overheating. If this occurs change the dust bag even if it is not full.

### To change the dust bag:

- A) Open the cleaner cover.
- B) Pull the sliding tab to remove the dust bag.
- C) Insert new dust bag by sliding the bag slots into the holder. Close cover.

### We recommend the dust bag is changed:

- \* after using a carpet cleaning powder
- \* if there is a bad smell from the cleaner, then you should also change/clean the filter

**Note: Use only Electrolux original dust bags (ref.E54A) and filters:**

**Micro filter (ref. EF17)**

**Washable, reusable HEPA filter (ref. EF25a)**

## Dust bag safety device

To avoid damaging the cleaner, do not use it without a dust bag. A safety device is fitted which prevents the cover closing without a dust bag. Do not attempt to force cover shut.

### Changing/Cleaning the filters

Never use the cleaner without the filters in place. The Motor Protection filter should be changed twice a year for normal usage.

### To change Motor Protection filter:

- D) Open the cleaner cover.
- E) Remove filter and covering strip.
- F) Important: Insert new filter with original covering strip securely in place. Close cover.

The Micro filter **5510/15/20/25/28** should be changed every fifth dust bag.

### To change Micro filter:

- G) Open the filter cover.
- H) Replace filter and close cover ensuring it is properly fastened.

The HEPA filter should be cleaned when the indicator light is on **5530/33/35/36/40** or every fifth dust bag **5522**.

## To clean the HEPA filter:

- I) Open the filter cover and remove filter unit.
- J) Rinse the inside (dirty side) of the filter unit under warm tap water only. **Do not use cleaning agents and avoid touching the delicate filter surface.** Tap the filter frame to remove excess water. Repeat cleaning procedure four times and allow the filter to air dry. The original filtering performance is now restored. Replace the unit back into the cleaner and close cover ensuring it is properly fastened.

## Troubleshooting

- 1. Power:** If the electric power does not come on, disconnect from mains and check plugs, cable and fuses where appropriate.
- 2. Blockage/dirty filters:** The cleaner may switch itself off in event of severe blockage or excessively dirty filters (on **5530/33/35/36/40** overheat indicator will flash). In such cases, disconnect from mains and allow to cool for 30 minutes. Clear blockage and/or replace filter(s) and restart.

The clearing of blocked hoses is not covered by the guarantee. To avoid blockages and maintain suction efficiency, the floor nozzles should be cleaned regularly using the hose handle.

Please see additional Electrolux information towards the back of this booklet.

- 3. Water:** If water is sucked into the cleaner the motor must be changed at an Electrolux Service Centre.

If you have any comments on the cleaner or the Instruction for Use Booklet please e-mail us on: [floorcare@electrolux.se](mailto:floorcare@electrolux.se)

 **ANY PROBLEMS?** Something missing?  
Don't understand the instructions?  
**DON'T TAKE** Need more help?  
**IT BACK TO THE SHOP** 

We are only a telephone call away.  
**CUSTOMER HELPLINE** for the UK

 **Electrolux 08706 055 055**  
Local call cost Australia wide: 1300 369 333

Die Reinigungsgeräte von Electrolux sind mit unterschiedlichen Spezifikationen und Zubehörteilen lieferbar. Beim Lesen dieser Bedienungsanleitung bitte auf die Modellnummer Ihres Geräts achten.

Beim Lesen bitte beide Klappen offen lassen und bei Bedarf – in Ergänzung zum Text – die Zeichnungen anschauen.



### Zubehör für Ihren Staubsauger

- Staubbeutel
- Teleskoprohr **5510**
- Rückenschonendes Rohr **5505/15/20/22/25/28/30/33/35/36/40**
- Schlauchgriff
- Bodendüse für Teppiche und harte Böden
- Turbodüse **5540**
- Fugendüse
- Polsterdüse
- Staubbürste
- Zubehöralter

### Für Ihre Sicherheit

Der Staubsauger ist nur für den privaten Einsatz gedacht und für maximale Sicherheit und Leistung konzipiert. Bitte beachten Sie die folgenden einfachen Sicherheitsvorkehrungen:

- Der Staubsauger ist doppelt isoliert und darf deshalb nicht geerdet werden
- Der Staubsauger ist nur von Erwachsenen zu bedienen
- Stets an einem trockenen Ort aufbewahren
- Nicht zum Aufsaugen von Flüssigkeiten verwenden
- Vermeiden Sie das Aufsaugen scharfer Objekte
- Keine heiße Asche oder glühende Zigaretten aufsaugen
- Nicht in der Nähe entflammbarer Gase verwenden
- Nach Möglichkeit nicht am Hauptkabel zerran, das Kabel regelmäßig auf Schäden hin überprüfen

**Hinweis: Den Staubsauger nicht mit fehlerhaftem Kabel verwenden. Beschädigte Kabel sollten in einer Electrolux Kundendienststelle ausgewechselt werden**

- Vor dem Reinigen oder Warten des Geräts den Stecker aus der Steckdose ziehen
- Alle Wartungs- und Reparaturarbeiten sind von zugelassenen Electrolux Kundendienstmitarbeitern durchzuführen

### Inbetriebnahme

- 1 Prüfen, ob der Staubbeutel eingesetzt ist.
- 2 Schlauch so weit einschieben, bis er hörbar einrastet (zum Lösen Öffnungstaste drücken).
- 3 Teleskoprohr **5510** auf Schlauchgriff stecken.
- 4 Teleskoprohr **5510** auf Bodendüse stecken (zum Lösen Bodendüse drehen und abziehen).
- 5 Kabel ausziehen und Stecker an einer gewöhnlichen Haushaltssteckdose anschließen. Am Staubsauger ist eine automatische Kabelaufwicklung vorgesehen. Zum Aufwickeln des Kabels Fußschalter drücken (bitte den Stecker festhalten, damit er Sie nicht trifft).

- 6 Fußschalter nach vorne schieben **5510/15/20/22/25/28/30/33/35/36/40**, um Kabel nach Bedarf auszufahren oder einzuziehen. Fußschalter zurückschieben, um das ausgefahrene Kabel in Position zu halten.
- 7 Zum Einschalten des Staubsaugers den Ein-/Aus-Fußschalter drücken.
- 8 Zur Erhöhung/Reduzierung der Saugstärke die Saugregler am Staubsaugerkörper einstellen.
- 9 Die Saugstärke kann auch durch Öffnen/Schließen der Öffnung am Schlauchgriff reguliert werden.



### Einsatz der rückenschonenden Rohre

Die rückenschonenden Rohre sind für normale Reinigungsarbeiten und zum Saugen unter niedrigen Möbelstücken gedacht.

- 10 Die Positionen der Rohre und Sperrtasten sind in der Abbildung dargestellt. Längeres Rohr **A** auf Schlauchgriff stecken. Kürzeres Rohr **B** auf Bodendüse stecken, bis das Rohr hörbar einrastet. Rohr **A** und **B** aufeinanderstecken, bis die Rohre hörbar einrasten.
- 11 Rohre in dieser Position für normale Reinigungsarbeiten verwenden.
- 12 Zum Ändern der Position Sperrtaste an kürzerem Rohr **B** drücken. Kürzeres Rohr **B** um 180 Grad drehen, bis das Rohr hörbar einrastet.
- 12a Drehbaren Anschluß der Bodendüse um 180 Grad drehen.
- 13 Rohre in dieser Position zum Saugen unter niedrigen Möbelstücken verwenden.
- 13a In dieser Position kann auch an schwer zugänglichen Stellen wie z. B. auf Schränken oder Bücherregalen gesaugt werden.



### Ausstattung Ihres Staubsaugers

- A** Netzkaabel
- B** Fußpedal zur Kabelautomatik
- C** Saugsteuerung
- D** Anzeige für vollen Staubbeutel **5505/10/15/20/22/25/28**
- E** HEPA-Filteranzeige **5530/33/35/36/40**
- F** Überhitzungsanzeige: Anzeige blinkt, wenn sich der Staubsauger überhitzt **5530/33/35/36/40**.
- G** Anzeige für vollen Staubbeutel **5530/33/35/36/40**
- H** Öffnungstaste für Staubraum/Filterfach
- I** Schlauchanschluß
- J** Anschluß (für den Einsatz von Elektrozubehör **5530/33/35/36/40**)
- K** Rückenschonender® Tragegriff
- L** Zubehöralter (zur Befestigung am Schlauchgriff)
- M** Ein-/Aus-Taste
- N** Temporäre Parkposition für benutzte Bodendüse und Rohre
- O** Aufbewahrungsschlit für Bodendüse und Rohre



### Die besten Ergebnisse erzielen

#### Einsatz der Düse für Teppiche und harte Böden

- Teppiche:** Bodendüse mit Hebel in dieser Stellung verwenden. Bei losen Teppichen Saugstärke reduzieren.
- Harte Böden:** Bodendüse mit Hebel in dieser Stellung verwenden.



## Einsatz der Turbodüse 5540

**Vorsicht:** Düse nur auf Teppichen mit einer Flortiefe von weniger als 15 mm verwenden. Nicht für Tierfelle oder Teppiche mit langen Fransen einsetzen. Um eine Beschädigung des Teppichs zu vermeiden, Düse während der Pinselrotation in Bewegung halten. Düse nicht über Netzkabel führen und nach Gebrauch sofort abschalten.

- 14 Turbodüse 5540 auf Rohre stecken.
- 15 Hinweis: Bei der Turbodüse kann die Saugstärke auch durch Öffnen/Schließen der Entlüftungsklappe reguliert werden 5540.

## Reinigen der Turbodüse 5540

- 16 Stecker aus der Steckdose ziehen und in der Bürste verfangene Fäden mit einer Schere abschneiden. Zum Reinigen in der Düse Abdeckung öffnen.



## Staubbeutelanzeige und Auswechseln des Staubbeutels

Wenn der Staubbeutel voll ist, sollte er ausgewechselt werden. 5505/10/15/20/22/25/28 Die Staubbeutelanzeige wird beim

- Füllen des Staubbeutels allmählich rot und ist bei vollem Staubbeutel ganz rot. 5530/33/35/36/40 Die Staubbeutelanzeige leuchtet bei vollem Staubbeutel auf. Wenn der Staubbeutel im Staubsauger aus Versehen reißt, lassen Sie den Staubsauger in einer Electrolux kundersendienstzentral reinigen



Zum Prüfen des Staubbeutels muß der Staubsauger eingeschaltet sein. Alle Geräteteile müssen angeschlossen sein und dürfen keinen Bodenkontakt haben.

Die Anzeige für einen vollen Staubbeutel kann auch auf einen verstopften Staubbeutel hinweisen (gelegentlich verursacht durch sehr feinen Staub). Eine Verstopfung reduziert die Saugleistung und kann zu Überhitzung führen. In diesem Fall den Staubbeutel auswechseln, auch wenn er noch nicht ganz voll ist.

## Auswechseln des Staubbeutels:

- A) Staubsaugerabdeckung öffnen.
- B) Gleitlasche herausziehen und Staubbeutel entfernen.
- C) Zum Einlegen des neuen Staubbeutels diesen in die Führungshalterung schieben. Abdeckung schließen.

## Wir empfehlen das Auswechseln des Staubbeutels:

- \* nach Verwendung eines Teppichreinigungspulvers
- \* wenn ein vom Staubsauger ausgehender, unangenehmer Geruch feststellbar ist, in diesem Fall sollten Sie auch die Filter auswechseln/reinigen

**Hinweis: Nur Originalstaubbeutel und -filter von Electrolux verwenden.**

**Staubbeutel (E54A)**

**Mikrofilter (EF17)**

**Waschbarer, wiederverwendbarer HEPA-Filter (EF25a).**



## Staubbeutel-Sicherheitsvorrichtung

Um eine Beschädigung des Staubsaugers zu vermeiden, nicht ohne Staubbeutel verwenden. Der vorhandene Sicherheitsmechanismus verhindert ein Schließen der Abdeckung ohne eingelegten Staubbeutel. Nicht versuchen, die Abdeckung mit Gewalt zu schließen.

## Auswechseln/Reinigen der Filter

Den Staubsauger nie ohne Filter benutzen. Der Motorschutzfilter sollte bei normalem Gebrauch ca. zweimal im Jahr ausgewechselt werden.

## Auswechseln des Motorschutzfilters:

- D) Abdeckung öffnen.
- E) Filter samt Deckstreifen entnehmen.
- F) Wichtig: Neuen Filter mit originalelem Deckstreifen einsetzen. Abdeckung schließen.

Der Mikrofilter 5510/15/20/25/28 sollte jeweils nach fünf Staubbeuteln ausgewechselt werden.

## Auswechseln des Mikrofilters:

- G) Filterabdeckung öffnen.
- H) Filter entnehmen und neuen Filter einsetzen. Abdeckung wieder fest schließen.

Der HEPA-Filter sollte bei Aufleuchten der Anzeige gereinigt werden 5530/33/35/36/40.



## Reinigen des HEPA-Filters:

- I) Filterabdeckung öffnen und Filterteil entnehmen.
- J) (Verschmutzte) Filterinnenseite nur mit warmem, fließendem Wasser ausspülen. **Keine Reinigungsmittel verwenden und die empfindliche Filterfläche nach Möglichkeit nicht berühren.** Zum Entfernen von Wasserresten leicht gegen den Filterrahmen klopfen. Reinigungsvorgang viermal wiederholen. Filter an der Luft trocknen lassen. Die ursprüngliche Filterleistung wird damit wiederhergestellt. Filterteil wieder in den Staubsauger einsetzen und Abdeckung schließen.



## Fehlersuche und -behebung

**1. Strom:** Sollte keine Stromzufuhr vorhanden sein, Netzstecker ziehen und entsprechende Stecker, Kabel und Sicherungen überprüfen.

**2. Verstopfung/verschmutzte filter:** Der Staubsauger kann sich bei einer schweren Verstopfung oder übermäßiger Filterverstopfung selbst ausschalten (bei den Modellen 5530/33/35/36/40 blinkt die Überhitzungsanzeige auf). In diesen Fällen Staubsaugerstecker aus der Steckdose ziehen und Gerät 30 Minuten abkühlen lassen. Verstopfung entfernen bzw. Filter auswechseln und Staubsauger wieder einschalten.

Das Säubern verstopfter Schläuche ist nicht durch die Garantieleistung gedeckt. Um Verstopfungen zu vermeiden und eine wirksame Saugleistung zu gewährleisten, sollten die Bodendüsen regelmäßig mit Hilfe des Schlauchgriffs abgesaugt werden.

Bitte auch die zusätzlichen Electrolux-Informationen weiter hinten in dieser Anleitung lesen.

**3. Wasser:** Wenn Wasser in den Staubsauger aufgesaugt wird, muß der Motor in einer Electrolux-Kundendienststelle ausgewechselt werden.

Falls Sie Anmerkungen zu dem Gerät oder der Bedienungsanleitung haben, wenden Sie sich bitte an unsere E-Mail-Adresse: floorcare@electrolux.se

Electrolux propose une gamme d'aspirateurs possédant des caractéristiques et des accessoires différents. Veuillez vous reporter au numéro du modèle lorsque vous lisez cette brochure.

Veuillez laisser les deux rabats ouverts afin de pouvoir vous reporter aux illustrations pendant la lecture de ce mode d'emploi.



## Les accessoires de votre aspirateur



Sacs à poussière



Tube télescopique 5510



Tube spécial 'protection du dos'

5505A/15/20/22/25/28/30/33/35/36/40



Poignée



Suceur tapis/sols durs



Turbo brosse 5540



Suceur long



Petit suceur



Brosse meubles



Porte-accessoires



## Assurer votre sécurité

L'aspirateur est réservé uniquement à l'utilisation domestique et a été conçu pour assurer une sécurité et des performances maximales. Veuillez suivre ces simples précautions:



L'aspirateur a une double isolation et ne doit donc pas être relié à la terre



L'aspirateur ne doit être utilisé que par des adultes



Toujours ranger l'aspirateur dans un endroit sec



Ne pas aspirer de liquides



Ne pas aspirer d'objets pointus



Ne pas aspirer de braises chaudes ou de mégots incandescents



Ne jamais aspirer à proximité de gaz inflammables



Éviter de tirer sur le cordon d'alimentation et vérifier régulièrement qu'il ne soit pas endommagé



**A noter: Ne pas utiliser votre aspirateur avec un cordon endommagé. Si le cordon est endommagé, il doit être remplacé par un centre service agréé Electrolux**



Débrancher l'appareil avant toute opération d'entretien



Toutes les révisions et réparations doivent être effectuées par le personnel des centres services agréés Electrolux



## Mise en marche

- Vérifier que le sac à poussière est en place.
- Insérer le tuyau flexible jusqu'à ce que le cliquet s'enclenche (appuyer sur le cliquet vers l'intérieur pour le dégager).
- Mod 5510: Raccorder le tube télescopique sur la poignée du flexible.
- Mod 5510: Raccorder le tube télescopique sur le suceur sols (pour démonter, tourner en tirant).
- Mod 5505A: Tirer sur le cordon d'alimentation et le brancher sur le secteur. L'aspirateur est équipé d'un enrouleur pour le cordon. Appuyer sur la pédale pour enrouler le cordon (veuillez tenir la prise pour éviter qu'elle ne vous heurte).
- Mod 5510/15/20/22/25/28/30/33/35/36/40: Pousser l'interrupteur vers l'avant sur les modèles afin d'enrouler ou dérouler le cordon si nécessaire et pousser l'interrupteur vers l'arrière afin de verrouiller le cordon en position étirée.

- Appuyer sur la pédale marche/arrêt pour la mise en marche de l'aspirateur.
- Pour augmenter ou réduire l'aspiration, régler le variateur de puissance sur le corps de l'aspirateur.
- L'aspiration peut également être modulée en ouvrant/fermant le régulateur se trouvant sur la poignée du flexible.



## Utiliser les tubes spéciaux 'protection du dos'

Les tubes spéciaux 'protection du dos' ont été conçus pour être utilisés dans différentes positions : nettoyage général et nettoyage sous les meubles bas.

- Avant de commencer, veuillez noter la position des tubes et des cliquets indiqués par ★ dans les illustrations.  
Raccorder le tube A (le plus grand) sur la poignée du flexible et le tube B (le plus petit) sur le suceur sols jusqu'à ce que le cliquet s'enclenche.  
Raccorder les tubes A et B ensemble jusqu'à ce que le cliquet s'enclenche.
- Utiliser les tubes dans cette position pour le nettoyage général.
- Pour changer de position, appuyer sur le cliquet vers l'intérieur sur le petit tube B et faire tourner le petit tube B d'un demi-tour jusqu'à ce que le cliquet s'enclenche.
- 12a Puis faire simplement tourner la tête rotative du suceur d'un demi-tour.
- Utiliser les tubes dans cette position pour aspirer sous les meubles bas.
- 13a Cette position peut aussi être utilisée pour aspirer dans les endroits difficiles à atteindre tels que le dessus des armoires et des étagères.



## Votre aspirateur possède les caractéristiques suivantes

- A Cordon d'alimentation
- B Pédale d'enrouleur de câble
- C Régulateur d'aspiration
- D Indicateur de remplissage du sac à poussière des modèles 5505A/10/15/20/22/25/28
- E Indicateur de colmatage du microfiltre HEPA lavable des modèles 5530/33/35/36/40
- F Indicateur Surchauffe : L'indicateur clignote si l'aspirateur est en surchauffe des modèles 5530/33/35/36/40.
- G Indicateur de remplissage du sac à poussière des modèles 5530/33/35/36/40
- H Cliquet de dégagement du couvercle du compartiment du sac à poussière/filtre
- I Raccord pour tuyau flexible
- J Prise pour brosse électrique des modèles 5530/33/35/36/40
- K Poignée de transport spéciale 'protection du dos'
- L Porte-accessoires
- M Interrupteur marche/arrêt
- N Position 'parking' pour suceur sols et tubes lors de l'utilisation
- O Position 'parking' vertical pour le rangement



## Comment obtenir les meilleurs résultats

### Utiliser le suceur tapis/sols durs



**Moquettes:** Utiliser le suceur sols avec le levier dans cette position. Réduire la puissance d'aspiration pour les tapis.



**Sols durs:** Utiliser le suceur sols avec le levier dans cette position.



### 5540: Comment utiliser la turbobrosse

**Précautions:** Utiliser seulement la turbobrosse sur des moquettes d'une épaisseur inférieure à 15 mm. Ne pas utiliser sur les peaux ou tapis à poils longs. Pour éviter d'endommager la moquette, ne pas laisser la turbobrosse sur un même endroit lorsque la brosse tourne. Ne pas faire passer la turbobrosse sur le cordon d'alimentation et l'arrêter immédiatement après utilisation.

- 14 Raccorder la turbobrosse sur le tubes
- 15 Note : L'aspiration peut également être réglée à partir de la turbobrosse en ouvrant/fermant la grille d'aération.

### Nettoyage de la turbobrosse

- 16 Débrancher du secteur et retirer les fils emmêlés en les coupant avec des ciseaux en utilisant la rainure se trouvant sur la brosse. Pour nettoyer l'intérieur de la brosse, ouvrir le couvercle.



### Indicateur de remplissage du sac à poussière et comment changer le sac à poussière

Le sac à poussière doit être changé lorsqu'il est plein. Pour les modèles **5505A/10/15/20/22/25/28** la fenêtre de l'indicateur de remplissage du sac à poussière deviendra rouge à mesure qu'il se remplit. Et pour les modèles **5530/33/35/36/40** la fenêtre de l'indicateur de remplissage du sac à poussière s'allume lorsque le sac est plein. Si le sac à poussière se rompt accidentellement à l'intérieur de l'aspirateur, il faut le faire nettoyer dans un centre service agréé Electrolux.



Pour vérifier le sac à poussière, l'appareil doit être branché, avec les accessoires raccordés et non en contact avec le sol.

L'indicateur de remplissage du sac à poussière peut indiquer que le sac est colmaté (de temps à autre ceci est causé par de la poussière très fine) ce qui entraîne une perte d'aspiration et peut provoquer une surchauffe. Si ceci se produit, il convient de changer le sac à poussière même s'il n'est pas plein.

### Pour changer le sac à poussière:

- A) Ouvrir le couvercle de l'aspirateur.
- B) Tirer sur la patte glissante pour enlever le sac à poussière.
- C) Mettre en place le sac neuf en faisant glisser les ergots dans le support prévu à cet effet. Fermer le couvercle.

### Nous recommandons de changer le sac à poussière:

- \* après l'utilisation d'une poudre de nettoyage pour moquette
- \* si une mauvaise odeur émane de l'aspirateur, alors vous devez aussi changer/nettoyer les filtres

**Note: N'utiliser que des sacs à poussière et des filtres originaux Electrolux:**

**Sac à poussière (réf E54A)**

**Microfiltre (réf. EF17)**

**Filtre HEPA lavable et réutilisable (réf EF25a).**



### Sécurité de présence du sac à poussière

Afin d'éviter d'endommager l'aspirateur, ne jamais l'utiliser sans sac à poussière. Il est muni d'un dispositif de sécurité pour empêcher que le couvercle ne se referme sans sac à poussière. Ne jamais essayer de fermer le couvercle en forçant.

### Changer/Nettoyer les filtres

Ne jamais utiliser l'aspirateur sans que les filtres de protection soient en place. Il convient de changer le filtre de protection moteur deux fois par an en moyenne pour une utilisation normale.

### Pour changer le filtre de protection du moteur:

- D) Ouvrir le couvercle.
- E) Retirer le filtre et la bande de recouvrement.
- F) Important: Installer le nouveau filtre avec une bande de recouvrement originale bien en place. Refermer le couvercle.

Le microfiltre pour les modèles **5510/15/20/25/28** doit être changé tous les cinq sacs à poussière.

### Pour changer le microfiltre:

- G) Ouvrir le couvercle du filtre.
- H) Remplacer le filtre, fermer le couvercle et s'assurer qu'il est bien fermé.

Le filtre HEPA doit être nettoyé lorsque le voyant lumineux s'allume pour les modèles **5530/33/35/36/40**.



### Pour nettoyer le filtre HEPA:

- I) Ouvrir le couvercle et retirer le filtre.
- J) Rincer l'intérieur du filtre (côté sale) uniquement à l'eau du robinet. **S'abstenir d'employer des produits de nettoyage et éviter de toucher la surface délicate du filtre.** Tapoter le cadre du filtre pour enlever l'eau superflue. Répéter le nettoyage quatre fois et laisser sécher le filtre à l'air. Celui-ci a maintenant retrouvé sa capacité de filtrage originale. Le remettre dans l'aspirateur et fermer le couvercle.



## Gestion des pannes

**1. Alimentation:** Si le courant électrique n'arrive pas, débrancher l'appareil et vérifier les prises, le câble et les fusibles si nécessaire.

**2. Blocages/filtres sales:** L'aspirateur peut s'arrêter en cas de blocage grave ou si un ou des filtre(s) est/sont excessivement sale(s) (**5530/33/35/36/40** l'indicateur de surchauffe s'allume). Dans de tels cas, débrancher l'appareil et laisser refroidir pendant 30 minutes. Enlever ce qui cause le blocage et/ou remplacer le(s) filtre(s) et remettre l'appareil en marche. Veiller à ce que la grille de sortie d'air ne soit pas bloquée ou obstruée lors du nettoyage des escaliers ou d'espaces étroits.

Le débouchage des tuyaux flexibles bloqués n'est pas couvert par la garantie. Afin d'éviter les blocages et maintenir l'efficacité de l'aspiration, le suceur combiné doit être régulièrement nettoyé en utilisant la poignée du tuyau flexible.

Veillez également vous reporter à la fin de cette brochure pour plus d'informations sur Electrolux.

**3. Eau:** Si de l'eau est aspirée dans l'aspirateur, il est nécessaire de changer le moteur dans un centre service agréé Electrolux. Ce changement du moteur n'est pas pris en charge dans le cadre de la garantie Electrolux.

Si vous avez des remarques concernant cet aspirateur ou ce mode d'emploi, vous pouvez nous les envoyer par Internet à: [floorcare@electrolux.se](mailto:floorcare@electrolux.se)

Electrolux ofrece una gama de aspiradores con diferentes características y accesorios. Remítase al número del modelo de su aspirador al leer este libro de instrucciones.

Mantenga ambas tapas abiertas y remítase a los dibujos y al texto a la vez cuando sea necesario.



### Accesorios para su aspirador



Bolsas de recogida de polvo



Tubo telescópico **5510**



Tubo extra largo para evitar doblar la espalda  
**5505/15/20/22/25/28/30/33/35/36/40**



Mango del tubo flexible



Ventosa para moqueta/suelos duros



Ventosa turbo **5540**



Ventosa para rincones



Ventosa para tapicerías



Cepillo para el polvo



Receptáculo para accesorios



### Para garantizar su seguridad

El aspirador es sólo para uso doméstico y ha sido diseñado para garantizar la máxima seguridad y el mayor rendimiento. Le rogamos que siga estas sencillas precauciones:



El aspirador lleva doble aislamiento y el enchufe no debe conectarse a tierra



El aspirador debe ser utilizado por sólo personas adultas



Siempre se deberá almacenar en un lugar seco



No se debe utilizar para aspirar líquidos



Evite los objetos afilados



No se debe aspirar cenizas calientes ni colillas encendidas



No se debe utilizar cerca de gases inflamables



Evite dar tirones al cable de alimentación, el cual debe ser revisado, regularmente para comprobar que no esté dañado



**Nota: no utilizar el aspirador si el cable está dañado.**

**De ser este el caso, el cable se deberá sustituir en un centro de servicio de Electrolux**



Antes de efectuar labores de limpieza o mantenimiento del aspirador, éste se deberá desenchufar de la toma de red



La totalidad de los servicios y reparaciones los efectuarán personal autorizado del Servicio Técnico Electrolux



### Preparación antes de la puesta en marcha

- 1 Compruebe que la bolsa de recogida de polvo está bien colocada.
- 2 Introduzca el tubo flexible hasta enganchar el pasador (para separarlo, presione el pasador hacia dentro).
- 3 Acople el tubo telescópico **5510** al mango del tubo flexible.
- 4 Acople el tubo telescópico **5510** a la boquilla para suelo (para sacarlo, gire y tire por separarlos).
- 5 Saque el cable y conéctelo a la toma de corriente. El aspirador incluye un mecanismo de enrollamiento de cable. Apriete el pedal para enrollar el cable (sujete el enchufe para evitar que le golpee).
- 6 Desplace el interruptor hacia delante  
**5510/15/20/22/25/28/30/33/35/36/40** para enrollar o desenrollar el cable, y desplace el interruptor hacia atrás para bloquearlo en posición.
- 7 Apriete el interruptor de encendido/apagado para encender el aspirador.

- 8 Para aumentar o reducir el poder de succión ajuste el control del aspirador.
- 9 La succión se puede regular con el mango del tubo flexible, abriendo y cerrando la abertura.



### Utilización de los tubos Back Saver®

Los tubos Back Saver® se han diseñado para utilizar en dos posiciones distintas: posición para limpieza general y posición para limpieza debajo de muebles difíciles.

- 10 Antes de empezar, coloque los tubos y los pasadores como se indica en ★ los diagramas. Introduzca el tubo más largo (**A**) en el mango del tubo flexible y el tubo más corto (**B**) en la boquilla de suelo. Empuje hasta que estén correctamente acoplados (oír un clic). Acople los tubos (**A** y **B**) y empuje hasta que los pasadores se coloquen en posición (oír un clic).
- 11 Utilice los tubos en esta posición para las funciones de limpieza general.
- 12 Para cambiar de posición, desplace el pasador del tubo más corto (**B**) y gírelo 180° para acoplar los pasadores.
- 12a A continuación, gire la cabeza giratoria de la boquilla 180°.
- 13 Utilice los tubos en esta posición para limpiar por debajo de muebles difíciles.
- 13a Esta posición también se puede utilizar para limpiar lugares de difícil alcance, como la parte más alta de los armarios y estanterías.



### Características del aspirador

- A Cable de suministro principal
- B Pedal de rebobinado de cable
- C Regulador de potencia de aspiración
- D Indicador de bolsa de recogida de polvo llena  
**5505/10/15/20/22/25/28**
- E Indicador de filtro HEPA **5530/33/35/36/40**
- F Indicador de reposo/recalentamiento: se ilumina cuando el aspirador está en reposo y se ilumina intermitentemente cuando se recalienta **5530/33/35/36/40**.
- G Indicador de bolsa de recogida de polvo llena **5530/33/35/36/40**
- H Cierre de tapa del compartimento de bolsa de recogida de polvo/filtro
- I Conexión de tubo flexible
- J Toma de corriente (para el uso de herramientas motorizadas en **5530/33/35/36/40**)
- K Asa de transporte del tubo extra largo para evitar doblar la espalda
- L Portaherramientas (para el acople al mando del tubo flexible)
- M Interruptor de encendido/apagado
- N Posición de estacionamiento temporal para la boquilla del suelo y los tubos durante el funcionamiento.
- O Espacio de almacenamiento para la boquilla del suelo y los tubos cuando el aspirador no está en uso.



### Como obtener el mejor resultado

Utilizando la ventosa de moqueta/suelos duros



**Moquetas:** utilice la ventosa de suelo con la palanca en esta posición. Para alfombras sueltas reduzca la potencia de aspiración.



**Suelos duros:** utilice la ventosa de suelos con la palanca en dicha posición.



## Utilizando la boquilla turbo de 5540

**Precauciones:** sólo se debe utilizar en moquetas con una profundidad de pelo de menos de 15 mm. No se debe utilizar en pieles de animales o alfombras con flequillos largos. Para evitar dañar la moqueta no se debe mantener la boquilla estacionaria mientras que el cepillo esté girando. No se debe pasar la boquilla por encima del cable de red y se debe desconectar la ventosa inmediatamente después de usarla.

- 14 Acople la boquilla turbo **5540** a los tubos.
- 15 Nota: la succión de la boquilla turbo también se puede regular abriendo y cerrando la rejilla del aire **5540**.

### Limpeza de la boquilla turbo 5540

- 16 Desconéctela de la toma de corriente y quite las escobillas enredadas cortándolas con unas tijeras. Abra la cubierta para retirar restos de pelusa del interior de la boquilla.



### Indicador de llenado de bolsa de polvo y sustitución de ésta

La bolsa de recogida del polvo se deberá cambiar cuando esté llena. **5505/10/15/20/22/25/28:** la mirilla del indicador de la bolsa de recogida de polvo se pondrá roja cuando se está llenando y se quedará completamente roja cuando esté totalmente llena. **5530/33/35/36/40:** la mirilla del indicador de la bolsa de recogida de polvo se iluminará cuando esté llena. Si la bolsa de recogida de polvo se rompe dentro del aspirador, lleve el aspirador a un Servicio Técnico Electrolux para su limpieza.



Para revisar la bolsa de recogida de polvo, antes se deberá encender el aspirador con todos los acoples conectados y separado del suelo.

En algunas ocasiones puede que el indicador señale que la bolsa está bloqueada (en algunos casos debido a polvo muy fino) lo que ocasionará pérdida de potencia de succión y podrá dar como resultado que se recaliente el aparato. Si sucediera esto, cámbiele la bolsa aunque no esté llena.

### Modo de cambiar la bolsa de recogida de polvo:

- A) Abra la tapa del aspirador.
- B) Tire de la lengüeta corredera para retirar la bolsa.
- C) Introdúzca la bolsa nueva metiendo las ranuras de la bolsa en el portador. Cierre la tapa.

### Recomendamos cambiar la bolsa de recogida de polvo:

- \* después de utilizar un detergente para moquetas
- \* si el aspirador despiden un olor desagradable, entonces también se deben cambiar/limpiar los filtros

**Nota: utilice exclusivamente bolsas y filtros originales de Electrolux:**

**Bolsa de recogida de polvo (ref. E54A)**

**Microfiltro (ref. EF17)**

**Filtro HEPA lavable y reutilizable (ref EF25a)**



### Dispositivo de seguridad de la bolsa de recogida de polvo

Con el fin de evitar dañar el aspirador, nunca se deberá utilizar sin una bolsa de recogida de polvo. Se incorpora un dispositivo de seguridad que previene que se pueda cerrar la tapa sin una bolsa de recogida de polvo. No se deberá intentar cerrar la tapa forzándola.

### Cambio/limpieza de los filtros

Nunca se deberá utilizar el aspirador sin los filtros colocados en su sitio. El filtro de protección del motor se deberá cambiar dos veces al año bajo condiciones normales de funcionamiento.

### Modo de cambiar el filtro de protección de motor:

- D) Abra la tapa del aspirador.
- E) Retire el filtro y la tira de recubrimiento.
- F) Importante: insérte el filtro nuevo con la tira de recubrimiento original, afianzándolo en su sitio. Cierre la tapa.

El microfiltro de **5510/15/20/25/28** se deberá cambiar cada cinco bolsas de recogida de polvo.

### Modo de cambiar el microfiltro:

- G) Abra la cubierta del filtro.
- H) Cámbiele el filtro y cierre la cubierta asegurándose de que queda bien afianzado.

Limpie el filtro HEPA cuando se ilumine el indicador **5530/33/35/36/40**.



### Modo de limpiar el filtro HEPA:

- I) Abra la cubierta del filtro y sáque la unidad de filtro.
- J) Enjuáguele el interior (el lado sucio) del filtro poniéndolo simplemente debajo del grifo de agua caliente. **No se deberán utilizar detergentes y se evitará tocar la delicada superficie del filtro.** Golpee ligeramente el armazón del filtro para sacudir el exceso de agua. Repita cuatro veces el procedimiento de limpieza y déje el filtro secando al aire. Ahora ya se ha restablecido el rendimiento de filtración original. Colóque de nuevo la unidad en el aspirador y cierre la cubierta, asegurando que quede bien afianzada.



## Reparación de averías

**1. Suministro eléctrico:** si no hay señal de corriente eléctrica, desconéctele el aparato de la red y compruébe el estado de los enchufes, el cable y los fusibles, donde sea conveniente.

**2. Bloqueo/filtros sucios:** El aspirador se podría apagar por sí mismo en los casos en que hubiera un atascamiento serio o los filtros estuvieran demasiado sucios (en **5530/33/35/36/40** el indicador de recalentamiento destellará). En tal caso, desconéctele el aparato de la red y déjelo enfriar durante 30 minutos. Quite la obstrucción y/o cámbiele el/los filtro(s) y póngale de nuevo en marcha.

La limpieza de tubos flexibles atascados no se cubre en la garantía. Para evitar bloqueos y mantener la eficacia de succión, las boquillas para el suelo se deben limpiar con regularidad utilizando el mango del tubo flexible.

Véase también información adicional de Electrolux al final de este libro de instrucciones.

**3. Agua:** si entra agua en la aspiradora se deberá llevar el aparato a un centro del Servicio Técnico Electrolux para cambiar el motor.

Si desea hacer algún comentario acerca del aspirador o del libro de instrucciones, rogamos nos lo envíe por correo electrónico: [floorcare@electrolux.se](mailto:floorcare@electrolux.se)

Electrolux fornisce una gamma di aspirapolvere con diverse caratteristiche e diversi accessori. Fare riferimento al numero del proprio modello mentre leggete questo libretto.

Tenere aperti entrambi i risvolti e riferire le illustrazioni al testo ove necessario.



## Accessori dell'aspirapolvere



Sacchetti per la polvere



Tubo telescopico **5510**



Tubo salvaschiena **5505/15/20/22/25/28/30/33/35/36/40**



Impugnatura del tubo flessibile



Spazzola per tappeti pavimenti duri



Turbospazzola **5540**



Bocchetta per fessure



Bocchetta multiuso (divani-poltrone)



Spazzola a pennello



Porta accessori



## Per la vostra sicurezza

Questo aspirapolvere è solo per uso domestico ed è stato ideato in modo da offrire la massima sicurezza e le migliori prestazioni. Osservare queste semplici precauzioni:



L'aspirapolvere ha un doppio isolamento quindi non deve avere la messa a terra



L'aspirapolvere deve essere usato solo da adulti



Riporre sempre in luogo asciutto



Non usarlo per aspirare liquidi



Evitare oggetti appuntiti



Non aspirare ceneri calde o mozziconi accesi di sigarette



Da non usare vicino a gas infiammabili



Evitare di tirare il cavo elettrico e controllare regolarmente se presenti segni di danneggiamento

**Nota: non usare l'aspirapolvere se il cavo è danneggiato.**



**Se lo fosse, sostituirlo presso un Centro assistenza Electrolux (per l'Italia: Centro assistenza Electrolux Zanussi)**



Prima di procedere alla pulizia o alla manutenzione dell'apparecchio, staccare la spina dalla presa



Ogni genere di manutenzione e di riparazione deve essere eseguita da personale autorizzato per l'assistenza della Electrolux (per l'Italia: personale Electrolux Zanussi)



## Per cominciare

- Controllare che il sacco carta sia stato inserito.
- Inserire il tubo flessibile finché il fermo si blocca con uno scatto. (Per rilasciarlo, premere il fermo).
- Applicare il tubo telescopico **5510** all'impugnatura del tubo flessibile
- Applicare il tubo telescopico **5510** alla spazzola per pavimenti duri (Per lo smontaggio, torcere e staccare).
- Estendere il cavo e collegarlo alla presa dell'elettricità. L'aspirapolvere è dotato di riavvolgimento del cavo. Per riavvolgerlo, premere il pedale (tenere in mano la spina per evitare che colpisca la persona).
- Spostare l'interruttore in avanti **5510/15/20/22/25/28/30/33/35/36/40** per avvolgere o svolgere il cavo secondo le esigenze. Spostare il pedale all'indietro per bloccare il cavo esteso in posizione.

- Per mettere in funzione l'aspirapolvere premere il pedale Acceso/Spento.
- Per aumentare/ridurre l'aspirazione, regolare i comandi sul corpo dell'aspirapolvere.
- Si può regolare l'aspirazione anche aprendo/chiedendo l'apertura sull'impugnatura del tubo flessibile.



## Uso dei tubi salvaschiena

I tubi salvaschiena sono stati ideati per essere utilizzati in diverse posizioni: Pulizia Generale & Pulizia sotto Mobili Bassi.

- Prima di iniziare notare la posizione dei tubi e dei fermi come indicato ★ nei diagrammi. Applicare il tubo più grande **A** all'impugnatura del tubo flessibile e il tubo più piccolo **B** alla spazzola per pavimenti duri finché il fermo si blocca con uno scatto. Applicare il tubo **A+B** insieme finché il fermo si blocca con uno scatto.
- Usare i tubi in questa posizione per eseguire una pulizia generale.
- Per cambiare posizione, spingere il fermo sul tubo più piccolo **B** e ruotare il tubo più piccolo **B** di mezza circonferenza finché il fermo si blocca con uno scatto.
- 12a** Ora basta ruotare la testa rotante della spazzola di mezza circonferenza.
- Usare i tubi in questa posizione per eseguire una pulizia sotto mobili bassi.
- 13a** Questa posizione può anche essere usata per pulire punti difficili da raggiungere come la parte superiore degli armadi e librerie.



## Le caratteristiche dell'aspirapolvere

- A** Cavo elettrico
- B** Pedale per il riavvolgimento del cavo
- C** Regolatore di controllo dell'aspirazione
- D** Indicatore di sacco carta pieno **5505/10/15/20/22/25/28**
- E** Indicatore del microfiltro HEPA **5530/33/35/36/40**
- F** Indicatore di surriscaldamento: l'indicatore lampeggia quando l'aspirapolvere si surriscalda **5530/33/35/36/40**
- G** Indicatore di sacco carta pieno **5530/33/35/36/40**
- H** Coperchio del fermo a scatto per lo scomparto del sacco carta e filtro motore
- I** Attacco del tubo flessibile
- J** Presa di corrente (da usare per gli accessori elettrici) **5530/33/35/36/40**
- K** Maniglia per il trasporto salvaschiena
- L** Porta accessori (da applicare all'impugnatura del tubo flessibile)
- M** Interruttore Acceso/Spento
- N** Posizione di parcheggio temporaneo per la spazzola per pavimenti duri e tubi durante l'uso.
- O** Fessura per riporre la spazzola e tubi



## Per ottenere i migliori risultati

### Uso della spazzola per tappeti/pavimenti duri



**Moquette:** usare la spazzola per pavimenti con la leva in questa posizione. Per i tappeti ridurre la potenza dell'aspirazione.



**Pavimenti normali:** usare la spazzola per pavimenti con la leva in questa posizione.

## 4.5.6 Uso della Turbospazzola 5540

**Precauzioni:** usare la spazzola solo su moquette con uno spessore inferiore a 15 mm. Non usarla su pelli di animali o su tappeti con frange lunghe. Per evitare di danneggiare la moquette, non tenere ferma la spazzola mentre ruota. Non passare la spazzola sopra il cavo elettrico e spegnerla immediatamente dopo l'uso.

- 14 Applicare la turbospazzola **5540** ai tubi.
- 15 Nota: Si può regolare l'aspirazione anche aprendo/chiedendo l'apertura sulla turbospazzola **5540**

### **Pulizia di turbospazzola 5540**

- 16 Scollegarla dall'elettricità e rimuovere i fili impigliati nella spazzola tagliandoli con delle forbici. Per rimuovere i residui all'interno della spazzola, aprire il coperchio.



### **Indicatore di sacchetto pieno e cambio del sacco carta**

Il sacco carta va cambiato quando è pieno. Con i modelli **5505/10/15/20/22/25/28** l'indicatore di sacco carta diventerà gradualmente rosso mentre il sacco carta si riempie e sarà completamente rosso quando il sacco carta è pieno. Con i modelli **5530/33/35/36/40** l'indicatore di sacco carta pieno si accende quando il sacco carta è pieno. Se il sacchetto per la polvere dovesse rompersi accidentalmente all'interno dell'aspirapolvere, portare l'aspirapolvere presso un Centro assistenza Electrolux per farlo pulire (per l'Italia: Centro assistenza Electrolux Zanussi).



Per controllare lo stato di riempimento del sacco carta, l'aspirapolvere deve essere acceso, con tutti gli accessori collegati e sollevati dal pavimento.

L'indicatore di sacco carta pieno può segnalare che il sacco carta è bloccato (occasionalmente a causa di polvere molto fine), situazione che riduce l'aspirazione e può provocare un surriscaldamento. Se ciò dovesse verificarsi, cambiare il sacco carta anche se non fosse pieno.

### **Per cambiare il sacco carta:**

- A) Aprire il coperchio dell'aspirapolvere.
- B) Tirare la linguetta scorrevole per estrarre il sacco carta.
- C) Inserire il sacco carta nuovo facendo scorrere le guide del sacco carta nel supporto. Chiudere il coperchio.

### **Raccomandiamo di cambiare il sacco carta della polvere:**

- \* dopo aver usato un detergente in polvere per la pulizia delle moquettes
- \* se l'aspirapolvere emana un cattivo odore, è necessario anche/pulire i filtri

**Nota: usare solo i sacco carta e i filtri originali Electrolux:**

**Sacchetto (rif. E54A)**

**Microfiltro (rif. EF17)**

**Filtro HEPA lavabile e riutilizzabile (rif. EF25a)**



### **Dispositivo di sicurezza per il sacco carta**

Per evitare di danneggiare l'aspirapolvere, non usarlo senza sacco carta. Esiste un dispositivo di sicurezza che impedisce al coperchio di chiudersi se non c'è un sacco carta. Non cercare di forzare la chiusura del coperchio.

### **Cambio/Pulizia dei filtri**

Non usare mai l'aspirapolvere senza i filtri. Il filtro di protezione del motore va cambiato due volte all'anno di media.

### **Per cambiare il filtro di protezione del motore:**

- D) Aprire il coperchio dell'aspirapolvere.
- E) Estrarre il filtro e la guarnizione.
- F) Importante: inserire il nuovo filtro con la guarnizione originale ben fissata. Chiudere il coperchio.

Il microfiltro **5510/15/20/25/28** va cambiato ogni cinque sacco carta.

### **Per cambiare il Microfiltro:**

- G) Aprire il coperchio del filtro.
- H) Sostituire il filtro e chiudere il coperchio controllando che sia chiuso bene.

Il microfiltro HEPA va pulito quando la luce dell'indicatore è accesa **5530/33/35/36/40**.



### **Per pulire il microfiltro HEPA:**

- I) Aprire il coperchio del filtro ed estrarre il filtro stesso.
- J) Sciacquare l'interno (lato sporco) del filtro solo con acqua tiepida di rubinetto. **Non usare detersivi ed evitare di toccare la delicata superficie del filtro.** Picchiettare sull'intelaiatura del filtro per eliminare l'acqua in eccesso. Ripetere l'operazione di pulizia per quattro volte e lasciare asciugare il filtro all'aria. Si ripristina così la qualità di filtraggio originaria. Rimontare il filtro nell'aspirapolvere e chiudere accuratamente il coperchio.



## **Diagnosi dei guasti**

**1. Elettricità:** se l'apparecchio non si accende, scollegarlo dall'elettricità e controllare prima le prese ed il cavo ed eventualmente i fusibili.

**2. Intasamenti/Filtri sporchi:** L'aspirapolvere si può spegnere da solo in caso di eccessivo intasamento o sporcizia dei filtri (nei modelli **5530/33/35/36/40** l'indicatore di surriscaldamento si mette a lampeggiare). In tali casi, scollegarlo dall'elettricità e lasciarlo raffreddare per 30 minuti. Eliminare l'intasamento e/o sostituire i filtri, quindi riaccendere.

Lo sbloccaggio dei tubi flessibili intasati non è coperto dalla garanzia. Per evitare gli intasamenti e mantenere un'aspirazione efficiente, gli accessori per pavimenti vanno puliti regolarmente usando l'impugnatura del tubo flessibile.

Fare riferimento anche ad ulteriori informazioni sui prodotti Electrolux verso la fine di questo libretto.

**3. Acqua:** se viene aspirata dell'acqua all'interno dell'aspirapolvere il motore deve essere cambiato presso un Centro assistenza Electrolux (per l'Italia: Centro assistenza Electrolux Zanussi).

Eventuali commenti sull'aspirapolvere o sul libretto di Istruzioni per l'uso possono essere indirizzati tramite posta elettronica a: [floorcare@electrolux.se](mailto:floorcare@electrolux.se)

A Electrolux fornece uma gama de aspiradores com especificações e acessórios diferentes. Favor referir ao número do seu modelo enquanto ler este folheto.

Mantenha as duas tampas abertas e compare os desenhos com o texto, quando for necessário.



## Acessórios para o seu Aspirador de Pó



Sacos de pó



Tubo telescópico no modelo **5510**



Tubo para poupar dor nas costas nos modelos **5505/15/20/22/25/28/30/33/35/36/40**



Pega de mangueira nos modelos



Escova para alcatifa/ pavimento duro



Bocal turbo no modelo **5540**



Bocal para fendas



Bocal para estofos nos modelos



Escova para móveis nos modelos



Guarda-acessórios nos modelos



## Certifique-se da sua segurança

O aspirador destina-se apenas a uso doméstico e foi concebido para assegurar a máxima segurança e desempenho. Siga estas precauções simples:



O aspirador tem isolamento duplo, portanto não é necessário estar ligado à terra



O aspirador deve ser utilizado apenas por adultos



Guarde-o sempre num local seco



Não o utilize para aspirar líquidos



Evite objectos afiados



Não aspire cinzas quentes nem pontas de cigarro acesas



Não o utilize junto de gases inflamáveis



Evite puxar o cabo eléctrico e verifique o mesmo com regularidade para detectar quaisquer danos



**Nota: Não utilize o seu aspirador com o cabo danificado.**

**Se este estiver danificado deve ser substituído num Centro de Assistência da Electrolux**



Antes de limpar o aparelho ou executar a sua manutenção, retire a ficha da tomada de rede



Toda a assistência e reparações devem ser efectuadas por técnicos de concessionários autorizados da Electrolux



## Preparação inicial

- 1 Verifique se o saco de pó está no respectivo lugar.
- 2 Introduza o tubo flexível até a patilha encaixar (Prima a patilha para a soltar).
- 3 Instale o tubo telescópico **5510** na pega do tubo flexível.
- 4 Prenda o tubo telescópico **5510** ao bocal de aspiração de pavimentos (para desligar rode o tubo e puxe).
- 5 Puxe o cabo para fora e ligue-o à rede. O aspirador está equipado com um sistema de rebobinagem do cabo. Prima o pedal para rebobinar (Segure na ficha para impedir que bata em si).

- 6 Desloque o interruptor para a frente nos modelos **5510/15/20/22/25/28/30/33/35/36/40** para enrolar o cabo para dentro ou para o puxar para fora, conforme for necessário. Desloque o interruptor para trás para travar o cabo na posição desejada.
- 7 Para ligar o aspirador prima o pedal ligar/desligar (on/off).
- 8 Para aumentar/reduzir a potência de sucção, regule o controlo no corpo do aspirador.
- 9 A sucção também pode ser regulada na pega do tubo flexível abrindo/fechando a abertura.



## Utilização dos tubos Back Saver®

Os tubos Back Saver® foram concebidos para utilização em diferentes posições: Limpeza Geral e Limpeza Debaixo de Móveis Baixos.

- 10 Antes de começar tenha em atenção a posição dos tubos e patilhas, conforme indicado ✱ nos diagramas. Introduza o tubo maior **A** na pega do tubo flexível e o tubo mais pequeno **B** no bocal de aspiração de pavimentos até as patilhas encaixarem. Ligue o tubo **A** ao tubo **B** até as patilhas encaixarem.
- 11 Utilize os tubos nesta posição para limpezas de âmbito geral.
- 12 Para mudar de posição, prima a patilha do tubo mais pequeno **B** e rode-o meia volta até a patilha encaixar.
- 12a. Agora basta dar meia volta à cabeça rotativa do bocal.
- 13 Utilize os tubos nesta posição para limpar debaixo de móveis baixos.
- 13a. Esta posição também pode ser utilizada para limpar locais de difícil acesso, como por exemplo, em cima de roupeiros ou prateleiras.



## As características do seu Aspirador de Pó

- A** Cabo de rede
- B** Pedal para cabo
- C** Regulador do controlo de sucção nos modelos
- D** Indicador do saco de pó cheio nos modelos **5505/10/15/20/22/25/28**
- E** Indicador do filtro HEPA nos modelos **5530/33/35/36/40**
- F** Indicador de Sobreaquecimento: o indicador ficará intermitente se o aspirador sobreaquecer **5530/33/35/36/40**.
- G** Indicador do saco de pó cheio nos modelos **5530/33/35/36/40**
- H** Patilha de soltar a tampa para o compartimento do saco/filtro de pó
- I** Ligação da mangueira
- J** Saída de Potência (para utilização dos acessórios movidos a electricidade nos modelos **5530/33/35/36/40**)
- K** Pega de transporte do tubo de poupar dor nas costas
- L** Guarda-acessórios (para ligar à pega da mangueira)
- M** Interruptor ligar/desligar
- N** Posição de inatividade temporária para o bocal de aspiração de pavimentos e tubos em utilização
- O** Abertura para guardar o bocal de aspiração de pavimentos e tubos quando não estiverem a ser utilizados



## Como conseguir os melhores resultados

### Utilização da escova para alcatifa/pavimento duro



**Alcatifas:** Utilize a escova com a alavanca nesta posição. Reduza a sucção em tapetes soltos.



**Pavimentos duros:** Use a escova com a alavanca nesta posição.

## 4 5 6 Utilização do bocal turbo no modelo 5540

**Cuidado:** Utilize o bocal apenas em alcatifas com pêlos mais curtos do que 15 mm. Não o utilize em pêlos de animal ou tapetes com franjas longas. Para evitar danos na sua alcatifa, não deixe o bocal parado enquanto a escova estiver a rodar. Não passe o bocal sobre o cabo de electricidade e desligue o bocal imediatamente após a utilização.

- 14 Instale o bocal Turbo **5540** nos tubos.
- 15 Nota: A sucção também pode ser regulada no bocal Turbo, abrindo/fechando a abertura para o ar no modelo **5540**.

### Limpeza do bocal Turbo 5540

- 16 Desligue o aparelho da rede e remova os fios emaranhados da escova, enrolando-os numa tesoura. Abra a tampa para retirar resíduos que tenham ficado no interior do bocal.

## Indicador do saco de pó e mudança do saco de pó

O saco de pó deve ser trocado quando estiver cheio. Nos modelos **5505/10/15/20/22/25/28** a janela do indicador do saco de pó ficará gradualmente vermelha à medida que o saco for enchendo e completamente vermelha quando estiver cheia. Nos modelos **5530/33/35/36/40** a janela do indicador do saco de pó ficará activada quando estiver cheia. Se o saco de pó arrebentar acidentalmente dentro do aspirador, leve o aspirador ao Centro de Assistência Electrolux para ser limpo.

 Para verificar se o saco de pó está cheio, o aspirador deve estar ligado, com todos os acessórios montados e afastados do chão.

O indicador de saco de pó cheio pode significar que o saco está bloqueado (ocasionalmente provocado por poeira muito fina) o que causará perda de sucção e que poderá resultar em sobreaquecimento. Se isto ocorrer mude o saco de pó, mesmo que este não esteja cheio.

### Para mudar o saco de pó:

- A) Levante a tampa do aspirador.
- B) Puxe pela aba de deslizar para retirar o saco de pó.
- C) Introduza o saco de pó novo encaixando as ranhuras do saco nos suportes. Feche a tampa.

### Recomendamos a mudança do saco de pó:

- \* depois de utilizar um produto em pó para a limpeza de alcatifas
- \* se o aspirador tiver mau cheiro deverá também limpar/mudar os filtros

**Nota: Use apenas sacos de pó e filtros originais Electrolux.**

**Saco de pó (ref. E54A)**

**FiltroMicro (ref. EF17)**

**Filtro HEPA lavável e reutilizável (ref. EF25a)**

## Dispositivo de segurança do saco de pó

Para evitar danificar o aspirador não o utilize sem um saco de pó. O aparelho tem um dispositivo de segurança instalado que impede a tampa de fechar sem um saco de pó colocado. Não tente fechar a tampa à força.

### Mudança/Limpeza dos filtros.

Nuça utilize o aspirador sem os filtros no lugar respectivo. O filtro de protecção do motor deve ser mudado a uma média de duas vezes por ano.

### Para mudar o filtro de protecção do motor:

- D) Levante a tampa do aspirador.
- E) Retire o filtro e a faixa de cobertura.
- F) Importante: Introduza o filtro novo com a faixa de cobertura original presa no lugar. Feche a tampa.

O Microfiltro dos modelos **5510/15/20/25/28** deve ser mudado de cinco em cinco sacos de pó.

### Para mudar o Microfiltro:

- G) Abra a tampa do filtro.
- H) Substitua o filtro, feche a tampa e certifique para que a mesma esteja correctamente presa.

O filtro HEPA deve ser limpo quando a luz indicadora acender **5530/33/35/36/40**.

## Para limpar o filtro HEPA:

- I) Abra a tampa do filtro e retire a unidade do filtro.
- J) Lave a parte interior (lado sujo) da unidade do filtro apenas com água da torneira. **Não utilize detergentes e evite tocar na superfície delicada do filtro.** Bata de leve no suporte do filtro para retirar o excesso de água. Repita o processo de limpeza quatro vezes e deixe o filtro secar ao ar. O desempenho original do filtro foi assim renovado. Introduza novamente a unidade no aspirador e feche a tampa certificando que fique propriamente presa.

## Identificação e Resolução de Problemas

**1. Ligação:** Se não houver corrente no aparelho, desligue-o da rede e verifique as fichas, cabo e fusíveis onde for apropriado.

**2. Entupimentos/filtros sujos:** O aspirador pode-se desligar por si só se houver um entupimento sério ou se os filtros estiverem excessivamente sujos (o indicador de sobreaquecimento irá brilhar nos modelos **5530/33/35/36/40**). Nessas circunstâncias, desligue da rede e deixe arrefecer por 30 minutos. Desentupa e/ou substitua o(s) filtro(s) e volte a pôr em funcionamento.

A limpeza de mangueiras entupidadas não está coberta pela garantia. Para evitar entupimentos e manter o rendimento da sucção, as escovas devem ser limpas regularmente utilizando a pega da mangueira.

Veja também as informações adicionais de Electrolux perto do final deste folheto.

**3. Água:** Se aspirar água para dentro do aspirador, deve trocar o motor num Centro de Assistência Electrolux.

Envie os comentários sobre o aspirador ou o nosso folheto de instruções de utilização por e-mail para [floorcare@electrolux.se](mailto:floorcare@electrolux.se)

Electrolux heeft een groot assortiment stofzuigers met verschillende specificaties en accessoires. Lees de instructies behorend bij uw modelnummer.

Vouw beide zijflappen open en leg de juiste afbeeldingen naast de tekst.



### Hulpstukken voor uw stofzuiger



Stofzakken



Telescopische zuigbuis 5510



Rugsparende zuigbuis 5505/15/20/22/25/28/30/33/35/36/40



Slanggreep



Mondstuk voor tapijt/harde vloer



Turbomondstuk 5540



Kierenmondstuk



Meubelmondstuk



Stofborstel



Hulpstukhouder



### Veiligheid voorop

Deze stofzuiger is alleen voor huishoudelijk gebruik en werd speciaal ontworpen met het oog op maximale veiligheid en prestatie. Volg a.u.b. de volgende eenvoudige voorzorgsmaatregelen:



De stofzuiger is dubbel geïsoleerd en hoeft daarom niet geaard te worden



De stofzuiger mag alleen door volwassenen gebruikt worden



Altijd in een droge ruimte opbergen



Niet gebruiken om vloeistoffen op te zuigen



Vermijd scherpe voorwerpen



Zuig geen hete as of brandende sigarettenpeuken op



Niet in de buurt van ontvlambare gassen gebruiken



Niet aan het snoer trekken en regelmatig controleren of het snoer beschadigd is



**N.B. Gebruik de stofzuiger niet als het snoer beschadigd is.**



**Is het snoer beschadigd, dan moet het snoer door de ELECTROLUX SERVICE vervangen worden**



Voordat u de stofzuiger schoonmaakt, eerst de stekker uit het stopcontact halen



Alle servicebeurten en reparaties dienen door de ELECTROLUX SERVICE uitgevoerd te worden



### 1 2 3 Voordat u begint

- 1 Controleer of er een stofzak in de stofzuiger zit.
- 2 Duw de zuigbuis op de stofzuiger totdat u een klik hoort (druk op de vergrendeling om de zuigbuis weer los te maken).
- 3 Bevestig de telescopische zuigbuis 5510 aan de slanggreep.
- 4 Bevestig de telescopische zuigbuis 5510 aan het vloermondstuk (om deze te ontkoppelen, draait u en trekt u deze uit elkaar).
- 5 Trek het snoer uit en steek de stekker in het stopcontact. De stofzuiger is uitgerust met een mechanisme dat de kabel automatisch oprolt. Duw op het voetpedaal om de kabel automatisch op te rollen (houd de stekker vast, zodat hij niet tegen u aanslaat).

- 6 Beweeg de schakelaar naar voren 5510/15/20/22/25/28/30/33/35/36/40 om het snoer op of af te rollen en naar achteren om het afgerolde snoer te fixeren.
- 7 Duw op het aan/uit voetpedaal om de stofzuiger aan te zetten.
- 8 U regelt de zuigkracht met de regelaars op de stofzuiger.
- 9 De zuigkracht kan ook geregeld worden door de opening op de slanggreep te openen of te sluiten.



### De Back Saver® zuigbuizen gebruiken

De Back Saver® (rugsparende) zuigbuizen zijn ontworpen om in verschillende posities te gebruiken voor zowel normaal zuigen als zuigen onder laag meubilair.

- 10 Merk de positie van de zuigbuizen en vergrendelingen voordat u begint zoals aangegeven ★ in de schema's. Bevestig de grotere zuigbuis A aan de slanggreep en de kleinere zuigbuis B aan het vloermondstuk totdat u een klik hoort. Bevestig zuigbuis A + B aan elkaar totdat u een klik hoort.
- 11 Gebruik de zuigbuizen in deze positie voor het normaal schoonmaken.
- 12 Om van positie te veranderen, duwt u de vergrendeling op de kleinere zuigbuis B en draait u de kleinere zuigbuis B een halve draai totdat u klik hoort.
- 12a Vervolgens draait u gewoonweg de draaibare kop van het mondstuk een halve draai.
- 13 Gebruik de zuigbuizen in deze positie voor het schoonmaken onder laag meubilair.
- 13a Deze positie kan ook worden gebruikt om moeilijk te bereiken plaatsen schoon te maken zoals boven kasten en boekenkasten.



### De kenmerken van uw stofzuiger

- A Elektriciteits snoer
- B Pedaal voor het automatisch oprollen van het snoer
- C Zuigkrachtregelaar
- D Stofzakindicator 5505/10/15/20/22/25/28
- E HEPA filterindicator 5530/33/35/36/40
- F Oververhittingsindicator: de indicator 'knippert' als de stofzuiger oververhit raakt 5530/33/35/36/40.
- G Stofzakindicator 5530/33/35/36/40
- H Klepvergrendeling voor stofzak/filtruimte
- I Slangverbinding
- J Elektriciteitscontact (voor hulpmiddelen die door elektriciteit worden aangedreven) 5530/33/35/36/40
- K Rugsparende draaghandgreep
- L Houder voor hulpmiddelen (die aan de slanggreep wordt bevestigd)
- M Aan- en uitschakelaar
- N Tijdelijke opbergpositie voor het vloermondstuk en de zuigbuizen tijdens gebruik
- O Opbergpositie voor het vloermondstuk en de zuigbuizen als niet in gebruik



### Voor het beste resultaat

#### Gebruik van het vloermondstuk voor tapijt/harde vloer



**Tapijt:** Gebruik het vloermondstuk met de voetschakelaar in deze positie. Verminder de zuigkracht bij losse kleden.



**Harde vloer:** Gebruik het vloermondstuk met de voetschakelaar in deze positie.

## Het turbomondstuk 5540

**Waarschuwing:** Gebruik het mondstuk alleen voor tapijten met een dikte van minder dan 15 mm. Niet op dierenhuiden of op kleden met lange franje gebruiken. Zorg ervoor dat u uw tapijt niet beschadigt door het mondstuk op één plaats te zetten terwijl de borstel ronddraait. Het mondstuk niet over het snoer laten gaan en het mondstuk onmiddellijk na gebruik weer uitschakelen.

- 14 Bevestig het turbomondstuk **5540** aan de zuigbuisen.
- 15 N.B.: De zuigkracht van het turbomondstuk kan ook worden geregeld door de luchtuitlaat te openen of te sluiten **5540**.

### Het turbomondstuk 5540 reinigen

- 16 Haal de stekker uit het stopcontact en verwijder alle verwarde draadjes uit de borstel door de draadjes met een schaar weg te knippen. Open de klep om vuil te verwijderen aan de binnenkant van het mondstuk.



### De stofzakindicator en het verwisselen van de stofzak

Wanneer de stofzak vol is, moet hij verwisseld worden.

**5505/10/15/20/22/25/28** Het stofzak-indicatorvenster zal tijdens het vullen geleidelijk rood worden en zal helemaal rood zijn als de stofzak vol is. **5530/33/35/36/40** Het stofzak-indicatorvenster gaat branden als de stofzak vol is. Het stofzak indicator venster zal geleidelijk rood kleuren bij het vullen en zal geheel rood zijn als de stofzak vol is.



Als u de stofzak wilt controleren, moet het apparaat aan staan, waarbij alle toebehoren aangesloten zijn en zich niet op de grond bevinden.

De stofzakindicator kan ook aangeven dat de zak geblokkeerd is (soms veroorzaakt door zeer fijne stofdeeltjes), wat verlies aan zuigkracht veroorzaakt en oververhitting tot gevolg kan hebben. Gebeurt dit, verwissel de stofzak dan toch, ook al is hij niet vol.

### De stofzak verwisselen:

- A) Open het deksel.
- B) Trek aan de klep om de stofzak te verwijderen.
- C) Doe de nieuwe stofzak in de stofzuiger door de zaksleuven in de houder te trekken. Doe het deksel weer dicht.

### Wij raden u aan om de stofzak te vervangen:

- \* na het gebruik van een tapijtreiniger
- \* wanneer er een onaangename reuk van de stofzuiger komt, dan moet u ook de filters vervangen/schoonmaken

### N.B.: Gebruik alleen originele stofzakken en filters van Electrolux:

**Stofzak (ref E54A)**

**Microfilter (ref EF17)**

**Wasbaar HEPA- filter dat voor hergebruik geschikt is (ref EF 25a)**



### Stofzakbeveiliging

De stofzuiger nooit zonder stofzak gebruiken om schade te voorkomen. Er is een veiligheidsmechanisme in de stofzuiger ingebouwd, dat voorkomt dat het deksel zonder stofzak kan sluiten. Probeer het deksel niet geforceerd te sluiten.

### De filters vervangen/schoonmaken

De stofzuiger nooit zonder filters gebruiken. Bij normaal gebruik moet het motorbeschermingsfilter tweemaal per jaar vervangen worden.

### Het motorbeschermingsfilter vervangen:

- D) Open het deksel van de stofzuiger.
- E) Verwijder het filter en de beschermende strook.
- F) Belangrijk: Steek het nieuwe filter in de stofzuiger met de beschermende strook goed op zijn plaats. Doe het deksel weer dicht.

Het microfilter **5510/15/20/25/28** moet om de vijf stofzakken vervangen worden.

### Het microfilter vervangen:

- G) Open het filterdeksel.
- H) Vervang het filter en doe het deksel weer dicht. Zorg ervoor dat het deksel goed vast zit.

Het HEPA filter moet schoongemaakt worden als het indicatorlampje aan is **5530/33/35/36/40**.



### Het HEPA filter schoonmaken:

- I) Open het filterdeksel en haal de filtereenheid uit de stofzuiger.
- J) Spoel de binnenzijde (de vuile zijde) van het filter alleen met warm kraanwater af. **Gebruik geen schoonmaakmiddelen en vermijd contact met het gevoelige filteroppervlak.** Tik op het filterframe om overtollig water te verwijderen. Herhaal de schoonmaakprocedure viermaal en laat het filter door de lucht drogen. De oorspronkelijke filterfunctie is nu hersteld. Plaats de eenheid weer terug in de stofzuiger en zorg ervoor dat het deksel goed dicht zit.



## Problemen oplossen

**1. Elektriciteit:** Als er geen stroom komt, haal dan de stekker uit het stopcontact en controleer de stekker, het snoer en de zekeringen.

**2. Blokkades/vuile filters:** De stofzuiger zal automatisch uitschakelen als er een ernstige blokkade optreedt of als uitzonderlijk vuile filters gebruikt worden (de oververhittingsindicator **5530/33/35/36/40** begint te knippen). Als dit gebeurt, haal dan de stekker uit het stopcontact en laat de stofzuiger 30 minuten afkoelen. Verwijder de blokkade en/of vervang de filters en begin opnieuw.

Het schoonmaken van geblokkeerde slangen valt niet onder de garantie. Om blokkades te voorkomen en de zuigkracht te handhaven, dienen de vloermondstukken regelmatig met de slanggreep schoongemaakt te worden.

Lees ook de extra Electrolux informatie achterin dit boekje.

**3. Water:** Als water in de stofzuiger wordt opgezogen, dan moet de motor door de ELECTROLUX SERVICE vervangen worden. Indien u opmerkingen heeft op de stofzuiger of het instructieboekje dan kunt u een e-mail sturen naar: [floorcare@electrolux.se](mailto:floorcare@electrolux.se)

Electrolux har et stort sortiment af støvsugere med forskellige specifikationer og tilbehør. Læg venligst mærke til støvsugerens modelnummer mens De læser denne håndbog.

Hold venligst håndbogens omslag åbent og se på billederne til teksten, når der henvises til dem.



### Tilbehør til støvsugeren



Støvposer



Teleskoprør **5510**



Ryg-skånende rør **5505/15/20/22/25/28/30/33/35/36/40**



Slangehåndtag



Mundstykke til tæpper/hårde gulve



Turbomundstykke **5540**



Fugemundstykke



Møbelmundstykke



Børstemundstykke



Tilbehørholder



### Sikkerhed

Støvsugeren er udelukkende beregnet til husholdningsbrug og er fremstillet til at yde maksimal sikkerhed og effektiv drift. Følg venligst nedennævnte forholdsregler:



Støvsugeren er dobbelt isoleret, og behøver derfor ikke tilsluttes til jord



Støvsugeren må kun bruges af voksne. Børn skal være under opsyn af voksne



Støvsugeren skal altid opbevares tørt



Støvsugeren må ikke bruges til at opsuge vand og andre væsker



Undgå at støvsuge skarpe genstande op



Støvsugeren må ikke bruges til at opsuge varm aske, tændte cigaretskod eller tonerpulver



Støvsugeren må ikke bruges i nærheden af brændbare gasarter



Undgå at trække støvsugeren v.h.a. ledningen. Kontrollér regelmæssigt ledningen for skader



**Bemærk: Støvsugeren må ikke bruges, hvis ledningen er beskadiget. Hvis ledningen er beskadiget, skal den udskiftes hos Electrolux Hvidevare-Service**



Træk stikket ud af stikkontakten inden rengøring og vedligeholdelse af støvsugeren



Service og reparation skal udføres af Electrolux Hvidevare-Service



### Brug af støvsugeren

- Kontroller, at støvposen sidder rigtigt.
- Sæt slangen i, så den klikker på plads. (Tryk på clipsen for at udløse slangen).
- Fastgør teleskoprøret **5510** til slangehåndtaget.
- Fastgør teleskoprøret **5510** til mundstykket. (Drej og træk for at frigøre røret).
- Træk ledningen ud, og sæt stikket i stikkontakten. Støvsugeren er udstyret med ledningsoprulning. Træd på fodpedalen for at rulle ledningen op. NB: Sørg for at holde fast i stikket imens, så det ikke rammer dig.

- Skub kontakten frem **5510/15/20/22/25/28/30/33/35/36/40** for at rulle ledningen ind/ud efter behov. Skub kontakten tilbage for at låse den udtrukne ledning fast.
- Tænd støvsugeren ved at træde på tænd/sluk-fodpedalen.
- Sugeevnen øges/nedsættes med reguleringsanordningen på selve støvsugeren.
- Sugeevnen kan ligeledes reguleres ved at åbne eller lukke åbningen på slangehåndtaget.



### Brug af Back Saver®-rørene

Back Saver®-rørene (rygskånende rør) er udformet, så de kan bruges i forskellige positioner: almindelig rengøring samt rengøring under lave møbler.

- Læg mærke til placeringen af rør og clips som vist i diagrammerne med ✱. Fastgør rør **A** til slangehåndtaget og rør **B** til mundstykket, så de klikker på plads. Sæt derefter rørene sammen, så de klikker på plads.
- Benyt denne rørdstilling ved almindelig rengøring.
- Rørdstillingen ændres ved at trykke clipsen på rør **B** ind og dreje rør **B** en halv omgang, indtil det klikker på plads.
- 12a** Drej mundstykkets hoved en halv omgang.
- Benyt denne rørdstilling ved rengøring under lave møbler.
- 13a** Denne indstilling kan også bruges ved rengøring af steder, der er svære at nå, som fx oven på skabe og reoler.



### Beskrivelse af Deres støvsuger

- A** Strømførende ledning
- B** Fodpedal til tilbagespoling af ledning
- C** Sugestykke justering
- D** Støvpose-indikator **5505/10/15/20/22/25/28**
- E** HEPA filter indikator **5530/33/35/36/40**
- F** Overophedningsindikator: Indikatoren blinker, hvis støvsugeren bliver overophedet **5530/33/35/36/40**.
- G** Støvpose-indikator **5530/33/35/36/40**
- H** Håndtag til åbning af låg til støvpose/filter-rum
- I** Slangens tilkoblingssted
- J** El-udtag (til brugen af motormundstykke **5530/33/35/36/40**)
- K** Ryg-skånende bærehåndtag
- L** Tilbehørholder (til montering på slangehåndtag)
- M** Tænd/sluk-kontakt
- N** Midlertidigt opbevaringssted til mundstykke og rør, når disse er i brug.
- O** Opbevaringssted til mundstykke og rør, når disse ikke er i brug.



### Hvordan man opnår det bedste resultat

#### Brug af mundstykke til tæpper/hårde gulve



**Tæpper:** Brug gulvmundstykket indstillet til tæppestøvsugning. Nedsæt sugestykken ved løse tæpper.



**Hårde gulve:** Brug gulvmundstykket indstillet gulvstøvsugning.



## Brug af Turbomundstykke 5540

**Forholdsregler:** Brug kun mundstykket på tæpper med under 15 mm. Tæppelurv. Undgå at bruge på dyreskind eller tæpper med lange frynser. For at undgå at beskadige tæppet bør mundstykket ikke holdes stille i samme position, mens børsten kører. Mundstykket må ikke føres hen over ledningen, og sluk mundstykket så snart De er færdig med at bruge det.

- 14 Sæt turbomundstykket **5540** på rørene.
- 15 Bemærk: Sugeevnen kan også reguleres på turbomundstykket ved at åbne/lukke ventilationsåbningen **5540**.

## Rengøring af turbomundstykket 5540

- 16 Tag stikket ud af stikkontakten, og fjern indfiltrede tråde fra børsten ved at klippe dem over med en saks. Åbn dækslet for at fjerne eventuelle stumper inden i mundstykket.



## Støvindikator og udskiftning af støvpose

Støvposen skal udskiftes, når den er fyldt.

**5505/10/15/20/22/25/28** støvindikatorens røde bliver mere og

-  mere rød efterhånden som posen fyldes, og ruden bliver helt rød, når posen er fyldt. **5530/33/35/36/40** støvindikatorens røde lyser op, når posen er fyldt. Hvis støvposen revner inde i støvsugeren ved et uheld, skal støvsugeren sendes til rengøring hos Electrolux Hvidevare-Service.



Støvposens fyldningsgrad kontrolleres mens støvsugeren er tændt med alle dele påmonteret og ikke i berøring med gulvet.

Hvis støvindikatoren viser at posen er fyldt og den ikke er det, kan det skyldes at posens fine huller er stoppede (f.eks. af meget fint støv o.l.) dette vil reducere sugeevnen og kan føre til overophedning. Hvis dette forekommer, skal støvposen udskiftes, selvom den ikke er fyldt.

## Udskiftning af støvpose:

- A) Åben støvsugerens låg.
- B) Fjern støvposen ved at trække i posespæreren.
- C) Sæt den nye støvpose i ved at føre posens huller ind i holderen. Luk låget.

## Vi anbefaler, at støvposen udskiftes:

- \* efter brug af tæpperens-pulver. OBS! Da dette kan stoppe de fine huller i posen
- \* hvis støvsugeren lugter, skal De også udskifte/rengøre filtrene

**Bemærk: Brug kun originale Electrolux støvposer og filtre:**

**Støvpose (nr. E54A)**

**Mikrofilter (nr. EF17)**

**Vaskbart HEPA-filter, som kan genbruges (nr. EF25a)**



## Støvposens sikkerhedsindretning

For at undgå at beskadige støvsugeren må den ikke benyttes uden støvpose. Støvsugeren er udstyret med en sikkerhedsindretning, der forhindrer, at låget kan lukkes uden støvpose. Forsøg ikke at tvinge låget i.

## Udskiftning/rengøring af filtrene

Støvsugeren må aldrig bruges, uden at filtrene er på plads. Ved almindelig brug skal motorfilteret og mikrofilteret **5510/15/20/25/28** udskiftes ved hvert femte støvposeskift.

## Udskiftning af motorfilter:

- D) Åben støvsugerens låg.
- E) Fjern filterkassetten.
- F) Vigtigt: Læg nyt filter i den oprindelige kassette, luk den og sæt det på plads igen. Luk låget.

## Udskiftning af mikrofilter:

- G) Åben filterdækslet.
- H) Udskift filteret og luk dækslet, sørg for det er sikkert lukket.

HEPA-filteret bør rengøres, når indikatorlyset tændes **5530/33/35/36/40**.



## Rengøring af HEPA filteret:

- I) Åben filterdækslet og tag filterenheden ud.
- J) Rens kun indersiden (den beskyttede side) af filterenheden under den varme hane. **Der må ikke bruges rengøringsmidler, og undgå at berøre den følsomme filteroverflade.** Bank filterrammen let så De slår overskydende vand af. Gentag rengørings-proceduren fire gange og lad filteret lufttørre. Nu er filterets oprindelige ydeevne genetableret. Sæt filterenheden tilbage i støvsugeren og luk låget, sørg for det er ordentligt fæstnet.



## Problemløsning

**1. Strøm:** Hvis støvsugeren ikke starter, når der tændes for den, trækkes stikket ud af stikkontakten. Kontroller stik, ledning, stikkontakt og, om nødvendigt, sikring.

**2. Blokeringer/beskudte filtre:** Støvsugeren slukker selv, hvis der forekommer en alvorlig blokering, overfyldt pose eller filteret/filtrene er meget beskyttede (på **5530/33/35/36/40** blinker overophednings-indikatoren). I så fald trækkes stikket ud, og støvsugeren køles af i 30 minutter. Fjern blokeringer og/eller udskift filteret/filtrene. Herefter startes støvsugeren igen.

Garantien dækker ikke rensning af blokerede slanger, rør, mundstykke, filtre eller pose. Mundstykkerne bør renses jævnligt med slangens håndtag for at forebygge blokeringer og opretholde god sugestykke.

Læs venligst også de yderligere oplysninger fra Electrolux bagest i denne håndbog.

**3. Vand:** Hvis støvsugeren bruges til at opsuge vand, ødelægges motoren og en udskiftning er nødvendig. Denne skal foretages af Electrolux Hvidevare-Service. Garantien dækker ikke.

Hvis De har nogen kommentarer om støvsugeren eller Brugshåndbogen, bedes De sende os en e-mail på: [floorcare@electrolux.se](mailto:floorcare@electrolux.se)

Electrolux tillhandahåller ett urval dammsugare med olika specifikationer och tillbehör. Jämför med ditt modellnummer när du läser denna broschyr.

Öppna båda flikarna och jämför bilder med text där så erfordras.



### Tillbehör för din dammsugare

- Dampmpåsar
- Teleskoprör **5510**
- Ergonomiskt förlängningsrör  
**5505/15/20/22/25/28/30/33/35/36/40**
- Slanghandtag
- Matt/golvmunstycke
- Turbomunstycke **5540**
- Fogmunstycke
- Möbelmunstycke
- Dammborste
- Tillbehörshållare



### För din säkerhet

Dammsugaren är avsedd endast för hushålls och inomhusbruk. Dammsugaren är utformad för att tillförsäkra maximal säkerhet och prestanda. Var god följ dessa enkla försiktighetsåtgärder:

- Dammsugaren är dubbelisolerad och behöver inte jordas
- Dammsugaren får endast användas av vuxna
- Förvara alltid dammsugaren på torr plats
- Dammsug aldrig våtskor eller i våta utrymmen
- Sug ej upp vassa föremål
- Sug ej upp het aska eller glödande cigarettfimpar
- Använd ej nära brandfarliga gaser
- Dra/lyft ej dammsugaren i elsladden. Kontrollera regelbundet att sladden ej är skadad
- Obs! Använd ej din dammsugare om elsladden är skadad. Om sladden är skadad måste den bytas ut av auktoriserad Electrolux servicepersonal**
- Dra ur stickproppen från vägguttaget före rengöring eller underhåll av dammsugaren
- All service och reparation måste utföras av auktoriserad Electrolux servicepersonal



### Innan du börjar

- 1 Kontrollera att dampmpåsen sitter på plats.
- 2 Sätt i slangen tills haken klickar fast (tryck in haken för att lossa slangen).
- 3 Montera teleskopröret **5510** på slanghandtaget
- 4 Montera teleskopröret **5510** på golvmunstycket (när du vill ta bort det igen vrider du och drar isär).
- 5 Dra ut sladden och anslut till vägguttaget. Dammsugaren är försedd med en sladdvinda. Tryck på fotpedalen för att dra in sladden (håll i kontakten så att den inte träffar dig).
- 6 För fotpedalen framåt **5510/15/20/22/25/28/30/33/35/36/40** för rulla sladden in och ut efter behov. För fotpedalen bakåt för att låsa den utrullade sladden.

- 7 Tryck på på/av-knappen med foten för att starta dammsugaren.
- 8 Justera sugeffekten med sugkontrollen på dammsugaren.
- 9 Sugeffekten kan också justeras på slanghandtaget genom att öppna eller stänga ventilen.



### Användning av Back Saver® rören

Back Saver® rören är konstruerade för användning i olika lägen: Allmän dammsugning och dammsugning under låga möbler.

- 10 Lägg märke till var de olika rören och hakarna skall sitta innan du sätter igång. De är markerade **\*** i diagrammen. Montera det längre röret **A** på slanghandtaget och det kortare röret **B** på golvmunstycket så att hakarna knäpps fast. Montera ihop rör **A+B** så att hakarna knäpps fast.
- 11 Använd rören i detta läge för allmän dammsugning.
- 12 För att ändra läge, tryck in haken på det kortare röret **B** och vrid det ett halvt varv tills låshaken klickar fast.
- 12a Vrid munstycket ett halvt varv.
- 13 Använd rören i det läget för att dammsuga under låga möbler.
- 13a Detta läge kan också användas för att dammsuga på svåråtkomliga ställen t.ex. ovanpå höga skåp och bokhyllor.



### Detaljer på din dammsugare

- A** Elsladd
- B** Sladdvindelpedal
- C** Sugeffektsreglage
- D** Dampmpåsendikator **5505/10/15/20/22/25/28**
- E** HEPA filterindikator **5530/33/35/36/40**
- F** Överhettningssindikator: Indikatorn blinkar om dammsugaren blir överhettad **5530/33/35/36/40**.
- G** Dampmpåsendikator **5530/33/35/36/40**
- H** Låshake för lock till dampmpåse-/filterutrymme
- I** Slanganslutning
- J** Eluttag (för motordrivna tillbehör) **5530/33/35/36/40**
- K** Ergonomiskt bärhandtag
- L** Tillbehörshållare (sätts fast på slanghandtaget)
- M** PÅ/AV-knapp
- N** Parkeringsläge för golvmunstycke och förlängningsrör.
- O** Parkeringsläge för golvmunstycke och förlängningsrör vid förvaring



### Hur man uppnår bästa städresultat

#### Hur man använder golv/mattmunstycket



**Mattor:** Använd golvmunstycket med pedalen i detta läge. Minska sugeffekten för småmattor.



**Hårda golv:** Använd golvmunstycket med pedalen i detta läge.

## 4.5.6 Hur man använder turbomunstycket 5540

**Försiktighetsåtgärder:** Använd endast munstycket på mattor med högst 15 mm lugghöjd. Använd inte på djurskinn eller mattor med långa fransar. För att undvika skador på mattan, låt inte munstycket stå stilla medan borsten roterar. Undvik att köra över elkablar och stäng av munstycket omedelbart efter användning.

- 14 Montera turbomunstycket **5540** på rören.  
15 OBS: Sugeffekten kan också regleras på turbomunstycket genom att ventilen **5540** öppnas eller stängs.

### Rengöring av turbomunstycket 5540

- 16 Dra ut sladden och avlägsna trådar som trasslat fast sig i borsten genom att klippa av dem en med sax. Öppna höljet för att avlägsna eventuellt skräp inuti munstycket.



### Dampmpåsindikator och byte av dampmpåse

Dampmpåsen bör bytas ut när den är full.

- 5505/10/15/20/22/25/28** dampmpåsens indikatorfönster blir gradvis rött medan påsen fylls och helt rött när den är full.  
**5530/33/35/36/40** dampmpåsens indikatorfönster lyser upp när den är full. Om dampmpåsen av misstag skulle gå sönder i dammsugaren, ta dammsugaren till ett av Electrolux auktoriserat serviceställe för rengöring.



Läs av dammindikatorn med munstycket lyft från underlaget.

Om dampmpåsindikatorn visar full påse kan det bero på att påsen är igensatt (orsakas ibland av mycket fint damm) vilket medför minskad sugeffekt och kan ibland resultera i överhettning. Om detta sker måste påsen bytas ut även om den inte verkar full.

### Byte av dampmpåse:

- A) Öppna locket.  
B) Drag i kartongskivan för att ta ur dampmpåsen.  
C) Sätt i en ny påse genom att skjuta kartongskivan rakt ner i sina spår. Stäng locket.

### Vi rekommenderar att dampmpåsen byts ut:

- \* efter användning av mattrengöringspulver
- \* om dammsugaren avger dålig lukt bör du också byta/rengöra filter

### Obs! Använd endast Electrolux originaldampmpåsar och -filter:

**Dampmpåse (ref. E54A)**

**Mikrofilter (ref. EF17)**

**Tvättbart återanvändbart HEPA- filter (ref EF25a)**



### Säkerhetsanordning för dampmpåse:

För att undvika att dammsugaren skadas, får den under inga omständigheter användas utan dampmpåse. En säkerhets spärr förhindrar att locket stängs utan isatt dampmpåse. Försök ej tvinga locket att stänga.

### Byte/Rengöring av filter:

Använd aldrig dammsugaren utan filter på plats. Motorskyddsfiltret bör bytas ut två gånger per år vid normal användning.

### Byte av motorskyddsfiltret:

- D) Öppna locket på dammsugaren.  
E) Avlägsna filtret och filterhållare.  
F) Obs! Montera det nya filtret i filterhållaren, sätt filtret noggrant på plats i dammsugaren. Stäng locket.

Mikrofiltret **5510/15/20/25/28** bör bytas ut vid vart femte påsbyte.

### Byte av mikrofiltret:

- G) Öppna filterlocket.  
H) Sätt i det nya filtret och stäng locket ordentligt.

HEPA filtret skall göras rent när indikatorlampan lyser **5530/33/35/36/40** eller ca två gånger om året **5522**.



### Rengöring av HEPA filtret:

- I) Öppna filterlocket och avlägsna filterenheten.  
J) Skölj insidan (smutsiga sidan) av filterenheten endast med varmt kranvatten. **Använd ej rengöringsmedel och undvik att vidröra den känsliga filterytan.** Knacka på filterramen för att avlägsna vattnet. Upprepa rengöringsprocessen fyra gånger och låt filtret lufttorka. Den ursprungliga filterprestandan är nu återställd. Sätt tillbaka filtret i dammsugaren och stäng locket ordentligt.



### Felsökning

**1. Ström:** Om dammsugaren ej startar, dra ur stickproppen, kontrollera stickpropp, sladd och eventuellt säkringar.

**2. Blockerad luftström och igensatta filter/dammbehållare:** Dammsugaren stannar automatiskt om stopp uppstår i munstycke/rör/slang eller om filtren är igensatta (på **5530/33/35/36/40** blinkar överhettningssindikatorn). Dra ur stickproppen och låt svalna i 30 minuter. Avlägsna eventuellt stopp och/eller byt ut filter/dampmpåse. Starta därefter dammsugaren.

Rengöring av blockerade slangar täcks ej av garantin. För att undvika stopp och bibehålla sugeffekten bör golvmunstyckena rengöras ofta med slanghandtaget.

Se också ytterligare information från Electrolux i slutet av denna broschyr.

**3. Vatten:** Om vatten sugts upp i dammsugaren måste motorn bytas ut på ett Electrolux servicecenter.



### KUNDINFORMATION

Har du några frågor-, eller synpunkter angående din dammsugare, ring gärna: Tel. 020-87 12 12, vardagar 8-11.30, 13-16. Du kan också kontakta oss på: [floorcare@electrolux.se](mailto:floorcare@electrolux.se)

Electrolux leverer et utvalg av støvsugere med forskjellige spesifikasjoner og tilbehør. Vennligst referer til ditt modellnummer mens du leser gjennom denne brosjyren.

Vennligst hold begge klaffene åpne og sammenlign illustrasjoner med tekst der det er nødvendig.



### Tilbehør til din støvsuger



Støvposer



Teleskoprør **5510**



Forlengelsesrør som sparer ryggen  
**5505/15/20/22/25/28/30/33/35/36/40**



Slangehåndtak



Munnstykke for harde gulv og tepper



Turbomunnstykke **5540**



Fugemunnstykke



Møbelmunnstykke



Børstemunnstykke



Holder for tilbehør



### Sikkerhetsforskrifter

Støvsugeren er kun beregnet for bruk i vanlig husholdning og er konstruert slik at den sikrer maksimal ytelse og sikkerhet. Vennligst følg disse enkle instruksjonene:



Støvsugeren er dobbelt isolert og må ikke jordes



Støvsugeren må kun brukes av voksne



Oppbevar alltid støvsugeren på et tørt sted



Bruk ikke støvsugeren til å suge opp væsker



Unngå skarpe gjenstander



Bruk ikke støvsugeren til å suge opp varm aske eller brennende sigarettstumper



Bruk ikke støvsugeren i nærheten av brennbare gasser



Unngå å trekke i ledningen og sjekk ledningen med jevne mellomrom etter tegn på skade



**Merk: Ikke bruk en støvsuger med skadet ledning. Dersom ledningen er skadd, må den skiftes ved et Electrolux autorisert verksted**



Pluggen må fjernes fra stikkontakten før apparatet rengjøres eller vedlikeholdes



All service og reparasjoner må utføres av Electrolux autorisert servicepersonale



### Før du starter støvsugeren for første gang

- 1 Kontroller at støvposen er på plass.
- 2 Sett inn slangen og trykk til den klikker på plass (trykk inn tappen for å frigjøre).
- 3 Fest det teleskopiske røret **5510** til slangehåndtaket
- 4 Fest det teleskopiske røret **5510** til gulvmunnstykket (vri og trekk for å kople fra).
- 5 Trekk strømledningen ut og plugg den inn i et vegguttak. Støvsugeren er utstyrt med innspoling av ledningen. Trykk på fotpedalen for å spole ledningen inn (hold på støpselet for å hindre at det treffer deg).
- 6 Skyv bryteren forover **5510/15/20/22/25/28/30/33/35/36/40** for å spole kabelen inn eller ut etter behov, og bakover for å låse uttrukket kabel i stilling.

- 7 Trykk på av/på-pedalen for å slå støvsugeren på.
- 8 Du øker eller reduserer sugeeffekten ved hjelp av kontrollen på toppen av støvsugeren.
- 9 Sugeeffekten kan også reguleres på slangehåndtaket ved å åpne eller lukke ventilen.



### Bruke Back Saver®-slangene

Back Saver®-slangene er beregnet for bruk i forskjellige arbeidsstillinger: Generell rengjøring, og rengjøring under lave møbler.

- 10 Før du starter, bes du merke deg plasseringen av slangene og festene som vist **\*** i diagrammene. Fest den store slangen **A** til håndtaket, og den mindre slangen **B** til gulvmunnstykket, inntil festene klikker på plass. Sett slangene **A+B** sammen inntil festene klikker på plass.
- 11 Bruk slangene i denne stillingen for alminnelig rengjøring.
- 12 Hvis du vil skifte posisjon, trykker du på tappen på den mindre slangen **B**, og dreier slange **B** rundt en halv omdreining inntil festene klikker på plass.
- 12a Deretter dreier du ganske enkelt munnstykket gjennom en halv omdreining.
- 13 Bruk slangene i denne stillingen for rengjøring under lave møbler.
- 13a Denne stillingen kan dessuten brukes for rengjøring på steder som er vanskelig å komme til, som toppen av garderobereskap og bokhyller.



### Støvsugeren din er utstyrt med

- A** Strømledning
- B** Kabelvinder
- C** Sugeregulering
- D** Indikator for full støvpose **5505/10/15/20/22/25/28**
- E** Indikator for skifte av HEPA filter **5530/33/35/36/40**
- F** Temperaturindikator: Blinker når støvsugeren er for varm **5530/33/35/36/40**
- G** Indikator for full støvpose **5530/33/35/36/40**
- H** Løkk åpner støvpose/filterrom
- I** Slangetilkobling
- J** Strømuttak (for bruk på elektrisk drevet verktøy **5530/33/35/36/40**)
- K** Bærehåndtak for å spare ryggen
- L** Utstyrholder (for feste til slangehåndtaket)
- M** På/Av bryter
- N** Midlertidig parkeringsstilling for gulvmunnstykke og slanger som er i bruk
- O** Parkeringsposisjon for gulvmunnstykke og slanger når ikke i bruk



### Hvordan oppnå de beste resultater

#### Bruk av munnstykke for gulvteppe/hardt gulv



**Gulvtepper:** Bruk gulvmunnstykket med spaken i denne stillingen. Reduser sugekraft for løse tepper



**Harde gulv:** Bruk gulvmunnstykket med spaken i denne stillingen

## 4 5 6 Hvordan bruke turbomunnstykke 5540

**Sikkerhetsanordninger:** Bruk kun munnstykket på gulvtepper med en tykkelse på 15 m m eller mindre. Må ikke brukes på dyrehuder eller tepper med lange frynser. For å unngå å skade gulvteppet ditt bør du ikke holde munnstykket i ro mens børsten roterer. Ikke la munnstykket passere over elektriske ledninger og slå av munnstykket umiddelbart etter bruk.

- 14 Fest turbomunnstykke 5540 til slangene.
- 15 Merk: Sugeeffekten kan også reguleres på turbomunnstykket ved å åpne eller lukke ventilen 5540.

### Rengjøring av turbomunnstykke 5540

- 16 Kople strømmen fra, og fjern oppsamlet hår og tråder fra munnstykket ved å klippe dem løs med en saks. Åpne dekselet for å fjerne oppsamlet smuss dra innsiden av munnstykket.



### Støvposeindikator og hvordan bytte støvpose

Støvposen må byttes når den er full. 5505/10/15/20/22/25/28 støvposeindikatorvinduet vil etterhvert bli rød når posen fylles og helt rødt når den er full. 5530/33/35/36/40 støvposeindikatorvinduet vil lyse støvposen er full. Dersom det, ved et uheld, skulle gå hull i støvposen mens den er inni støvsugeren må den tas till et Electrolux service center for rengjøring.



For å sjekke støvposen, må støvsugeren være slått på med alt tilbehør festet men ikke i berøring med gulvet.

Støvpose full indikatoren kan bety at posen er blokkert (dette kan av og til forårsakes svært fint støv som for eksempel pussesøv) som fører til tap av sugekraft og kan resultere i overoppheting. Dersom dette forekommer, bytt ut støvposen selv om den ikke er full.

### Hvordan bytte ut støvpose:

- A) Åpn lokket på støvsugeren.
- B) Trekk i skyvetappen for å fjerne støvposen.
- C) Sett inn den nye støvposen ved å føre posespaltene inn i poseholderen. Lukk lokket.

### Vi anbefaler at støvposen byttes ut:

- \* etter bruk av tepperenspulver
- \* dersom det lukter vondt av støvsugen, bør du også bytte ut/rensen filterene

### Merk: Bruk kun Electrolux' egne støvposer og filter:

Støvpose (ref. E54A)

Mikrofilter (ref. EF17)

Vaskbart, gjenbrukbart HEPA-filter (ref. EF25a)



### Støvpose sikkerhetsanordning

For å unngå skade støvsugeren må den aldri brukes uten støvpose. En sikkerhetsanordning er montert for å forhindre at lokket kan lukkes uten at støvposen er på plass. Ikke forsøk å tvinge lokket igjen.

### Bytting/Rensing av filtere

Bruk aldri støvsugeren uten filterne. Motorbeskyttelsesfilteret bør byttes ut i gjennomsnitt to ganger pr år ved normalt bruk.

### Hvordan bytte ut motorbeskyttelsesfilter:

- D) Åpn støvsuger lokket.
- E) Fjern filter og dekk-strimmelen.
- F) Viktig: Sett inn ny filter med dekk-strimmelen ordentlig festet. Lukk lokket.

Mikrofilter 5510/15/20/25/28 bør byttes ut for hver femte poseskift.

### Hvordan bytte ut Mikrofilter:

- G) Åpn filterlokket.
- H) Bytt ut filteret og lukk lokket ordentlig.

HEPA-filteret skal rengjøres når indikatorlampen lyser 5530/33/35/36/40.



### Hvordan å rense HEPA filteret:

- I) Åpn filterlokket og fjern filteret.
- J) Skyll innsiden (den tilsmussede siden) til filteret under varmt vann. **Bruk ikke vaskemidler og unngå å berøre den delikate filteroverflater.** Slå i filterrammen for å fjern overflødig vann. Gjenta rengjøringsprosedyren fire ganger og la filteret lufttørke. Den opprinnelige filtreringsytelsen er nå gjenopprettet. Sett enheten tilbake i støvsugeren og lukk lokket ordentlig.



### Problemløsning

**1. Strøm:** Dersom strømmen ikke virker, trekk støpselet ut av stikkkontakten og sjekk kontakt, ledning og sikringer der det er nødvendig.

**2. Blokkeringer/tilsmussede filtre:** Det kan hende at støvsugeren selv slår seg av dersom det har oppstått en alvorlig blokkering eller filterne er kraftig tilsmussede (på 5530/33/35/36/40 vil overopphetingsindikatoren blinke). Ved slike tilfeller, kopl fra strømtilførselen og la støvsugeren kjøle seg ned i 30 minutter. Fjern blokkeringen og/eller bytt ut filter(e) før du setter støvsugeren igang igjen.

Fjerning av blokkeringer i slanger dekkes ikke på garanti. For å unngå blokkeringer og opprettholde sugestyrken på en effektiv måte, bør gulvmunnstykket rengjøres med jevne mellomrom ved hjelp av slangehåndtaket.

Vennligst se tilleggsinformasjon for Electrolux bakerst i denne brosjyren.

**3. Vann:** Dersom vann suges inn i støvsugeren, må motoren byttes ut ved et Electrolux autorisert verksted.

Dersom du har noen kommentarer angående støvsugeren eller bruksanvisningen vennligst send oss en e-mail til: floorcare@electrolux.se

Electrolux-tuotesarjaan kuuluu erityyppisiä ja erilaisia lisälaitteilla varustettuja pölynimureita. Tarkista laitteesi mallinumero tätä opasta lukiessasi.

Pidä ohjeen kummatkin kannet auki ja katso tekstiin liittyviä kuvia tarpeen vaatiessa.



## Pölynimurin suuttimet



Pölypussit



Teleskooppiputki **5510**



Selkää säästävä putki

**5505/15/20/22/25/28/30/33/35/36/40**



Letkun kahva



Matto/lattiasuutin



Turbosuutin **5540**



Rakosuutin



Tekstiilisuiutin



Pölysuutin



Varusteiden säilytystila



## Turvallisuuden varmistamiseksi

Pölynimuri on tarkoitettu ainoastaan kotitalouskäyttöön, ja se on erittäin turvallinen ja tehokas. Noudata näitä yksinkertaisia turvaohjeita:



Pölynimurissa on kaksinkertainen eristys, joten sitä ei saa maadoittaa



Ainoastaan aikuiset saavat käyttää pölynimuria



Säilytä imuri kuivassa paikassa



Älä käytä nesteiden imuroimiseen



Vältä teräviä esineitä



Älä imuroi kuumaa tuhkaa tai palavia savukkeen pätkiä



Älä käytä syttyvien kaasujen läheisyydessä



Älä vedä verkkojohdosta. Tarkista johto säännöllisesti



**Huom: Älä käytä pölynimuria, jos johto on vahingoittunut.**

**Jos johto on vahingoittunut, se tulee vaihtaa uuteen Electrolux-huoltoliikkeessä**



Pistoke täytyy irrottaa pistorasiasta ennen kuin pölynimuria ryhdytään puhdistamaan tai huoltamaan



Kaikki huolto- ja korjaustyöt tulee teettää valtuutetulla Electrolux-huoltohenkilöllä



## Aloitus

- 1 Tarkista, että pölypussi on paikallaan.
- 2 Laita letku paikoilleen, niin että kiinnike napsahtaa paikalleen (irrota painamalla kiinnikettä sisäänpäin).
- 3 Kiinnitä teleskooppiputki **5510** letkun kädensijaan.
- 4 Kiinnitä teleskooppiputki **5510** lattiasuuttimeen (irrota kiertämällä ja vetämällä).
- 5 Vedä johto ulos ja kiinnitä virtalähteeseen. Imurissa on johdon takaisinkelauslaitte. Kelaa johto sisään painamalla jalkapoljinta (pidä kiinni pistotulpasta, jottei se osu sinuun).
- 6 Siirrä kytkintä eteenpäin **5510/15/20/22/25/28/30/33/35/36/40** kelataksesi johdon sisään / päästääkseen sitä ulos tarpeen mukaan, ja taaksepäin lukitaksesi ulosvedetyn johdon paikalleen.

- 7 Käynnistä imuri painamalla käynnistyspoljinta.
- 8 Lisää/vähennä imutehoa imurin rungossa olevan säätimen avulla.
- 9 Imutehoa voidaan säätää myös avaamalla/sulkemalla letkun kädensijassa olevaa aukkoa.



## Back Saver®-putkien käyttö

Selkää säästävät Back Saver®-putket on suunniteltu käytettäväksi eri asennoissa: tavallisessa imuroinnissa ja imuroinnissa matalien huonekalujen alta.

- 10 Ennen kuin aloitat, tarkista, että putket ja kiinnikkeet ovat kaavioiden mukaisilla ★ paikoillaan. Kiinnitä suurempi putki A putken kädensijaan ja pienempi putki B lattiasuuttimeen niin, että se napsahtaa paikalleen. Kiinnitä putket A ja B yhteen niin, että kiinnike napsahtaa paikalleen.
- 11 Käytä putkia tässä asennossa imuroidessasi tavallisesti.
- 12 Halutessasi vaihtaa asentoa paina pienemmässä putkessa B olevaa kiinnikettä ja käännä pienempää putkea B puoli kierrosta, kunnes kiinnike napsahtaa paikalleen.
- 12a Nyt käännä vain suuttimen pyörivää päätä puoli kierrosta.
- 13 Käytä putkia tässä asennossa imuroidessasi matalien huonekalujen alta.
- 13a Tätä asentoa voidaan käyttää myös ahtaiden paikkojen, kuten kaappien ja kirjahyllyjen päällysten, imurointiin.



## Pölynimurin ominaisuudet

- A Verkkojohto
- B Johdon takaisinkelauspoljin
- C Imutehon säädin
- D Pölymäärän ilmaisim **5505/10/15/20/22/25/28**
- E HEPA-suodattimen ilmaisim **5530/33/35/36/40**
- F Ylikuumentumisen ilmaisim: Ilmaisim vilkkuu, jos pölynimuri kuumentune liikaa **5530/33/35/36/40**.
- G Pölypussi täynnä -ilmaisim **5530/33/35/36/40**
- H Pölypussitilan/suodatintilan kannen lukitsin
- I Letkun liitäntä
- J Pistorasia (moottoroituja varusteita varten) **5530/33/35/36/40**
- K Selkää säästävä kantokahva
- L Varusteiden säilytystila (letkun kädensijaan kiinnitystä varten)
- M Käynnistyspainike
- N Väliaikainen lattiasuuttimen ja jatkoputkien säilytyspaikka, silloin kun imuri on käytössä.
- O Säilytystila lattiasuuttimia ja jatkoputkia varten, kun imuri ei ole käytössä.



## Paras tulos

### Matto/lattiasuuttimen käyttö



**Matot:** Käytä lattiasuutinta vivun ollessa tässä asennossa. Vähennä imutehoa irtomattoja imuroidessasi.



**Kovat lattiat:** Käytä lattiasuutinta vivun ollessa tässä asennossa.

## 4 5 6 Turbosuuttimen 5540 tai moottoroidun

**Varoitoimenpiteet:** Imuroi ainoastaan mattoja, joiden nukka ei ole 15 mm pitempää. Älä imuroi eläintaljoja tai mattoja, joissa on pitkiä hapsuja. Jotta et vahingoittaisi mattoa, älä pidä suutinta paikallaan harjasten pyöriessä. Älä laita suutinta verkkojohdon päälle ja sammuta suutin heti käytön jälkeen.

- 14 Kiinnitä turbosuutin **5540** putkiin.  
 15 Huomaa: Turbosuuttimen imutehoa voidaan säätää myös avaamalla/sulkemalla ilma-aukkoa **5540**.

### Turbosuuttimen 5540 puhdistus

- 16 Irrota pistoke virtalähteestä ja poista suuttimeen kiertyneet langat leikkaamalla ne saksilla. Avaa kansi poistaaksesi suuttimen sisäpuolelle kertyneet roskat.



### Pölypussin ilmaisain ja pölypussin vaihto

Pölypussi täytyy vaihtaa kun se on täynnä. **5505/10/15/20/22/25/28** Pölymäärän ilmaisimen ikkuna muuttuu vähitellen punaiseksi pölypussin täyttyessä ja kokonaan punaiseksi sen ollessa täynnä. **5530/33/35/36/40** Pölymäärän ilmaisimeen syttyvä valo, kun pölypussi on täynnä. Jos pölypussi menee rikki pölynimurin sisällä, vie imuri puhdistettavasti Electrolux-huoltoliikkeeseen.



Pölypussia tarkistettaessa imurin tulee olla päällä sekä letku ja suuttimet kiinnitettyinä ja irti lattiasta.

Jos pölypussin ilmaisain näyttää, että pölypussi on täynnä, se voi myös olla merkki siitä, että pölypussi on tukossa (joskus erittäin hienon pölyn johdosta). Tämä heikentää imutehoa ja saattaa aiheuttaa ylikuumentumista. Jos näin tapahtuu, vaihda pölypussi, vaikka se ei ole täynnä.

### Pölypussin vaihto:

- A) Avaa pölynimurin kansi.  
 B) Irrota pölypussi vetämällä liuskasta.  
 C) Laita uusi pussi paikalleen asettamalla pussissa olevat lovet pidikkeeseen. Sulje kansi.

### Suosittellemme, että pölypussi vaihdetaan:

- \* matonpuhdistusaineen käytön jälkeen
- \* jos pölynimurista tulee pahaa hajua, myös suodattimet tulee vaihtaa/puhdistaa

**Huom:** Käytä ainoastaan alkuperäisiä Electrolux-pölypusseja ja -suodattimia:

**Pölypussi (viite E54A)**

**Micro-suodatin (viite EF17)**

**Pestävä, uudelleen käytettävä HEPA-suodatin (viite EF25a)**



### Pölypussin varmistuslaite

Älä käytä pölynimuria ilman pölypussia, sillä imuri saattaa vahingoittua. Pölypussin varmistuslaite estää kannta sulkeutumasta ilman pölypussia. Älä yritä sulkea kannta väkisin.

### Suodattimien vaihto/puhdistus

Älä koskaan käytä imuria ilman suodattimia. Moottorin suodatin tulisi vaihtaa keskimäärin kaksi kertaa vuodessa.

### Moottorin suodattimen vaihto:

- D) Avaa imurin kansi.  
 E) Poista suodatin ja liuska.  
 F) Tärkeää: Laita uusi suodatin paikalleen alkuperäisen liuskan ollessa kunnolla paikallaan. Sulje kansi.

Micro-suodatin **5510/15/20/25/28** tulisi vaihtaa joka viidennen pölypussin vaihdon yhteydessä.

### Micro-suodattimen vaihto:

- G) Avaa suodattimen kansi.  
 H) Vaihda suodatin ja sulje kansi varmistaen, että se on kunnolla kiinni.

HEPA-suodatin tulee puhdistaa, kun ilmaisimen valo palaa **5530/33/35/36/40**.



### HEPA-suodattimen puhdistus:

- I) Avaa suodattimen kansi ja poista suodatin.  
 J) Huuhtelee suodattimen sisäpuoli (likainen puoli) pelkällä lämpimällä vedellä niin. **Älä käytä puhdistusaineita äläkä koske herkkää suodatinpintaa.** Poista ylimääräinen vesi napauttamalla suodattimen kehikkoa. Toista puhdistustoimenpiteet neljä kertaa ja anna suodattimen kuivua itsestään. Varmista, että suodatin on täysin kuiva ennen kuin laitat sen takaisin. Suodatin toimii nyt alkuperäisen veroisesti. Laita suodatin takaisin paikalleen ja sulje kansi kunnolla.



### Vianetsintä

- 1. Sähkö:** Jos pölynimuriin ei tule virtaa, irrota pistoke virtalähteestä ja tarkista pistokkeet, johto ja tarvittavat sulakkeet.
- 2. Tukokset/likaiset Suodattimet:** Pölynimuri saattaa sammua itsestään, jos siihen tulee suuri tukos tai jos suodattimet ovat erittäin likaisia (ylikuumentumisen merkkipalo vilkkuu **5530/33/35/36/40**-malleissa). Jos näin tapahtuu, irrota pistoke virtalähteestä ja anna jäähtyä 30 minuuttia. Puhdista tukos ja/tai vaihda suodatin/suodattimet ja käynnistä uudestaan.  
 Tukkeutuneiden letkujen puhdistus ei kuulu takuun piiriin. Jotta vältyttäisiin tukoksilta ja jotta imuteho säilyisi hyvänä, lattiasuutin tulisi puhdistaa säännöllisesti letkun kädensijalla.  
 Lue myös tämän oppaan lopussa olevat lisätiedot.
- 3. Vesi:** Jos pölynimurin sisälle joutuu vettä, moottori täytyy vaihtaa Electrolux-huoltoliikkeessä.  
 Mikäli sinulla on kysyttävää tämän pölynimurin tai sen käyttöohjeiden suhteen, ota yhteyttä sähköpostitse: floorcare@electrolux.se

Η Electrolux διαθέτει μια σειρά από συσκευές καθαρισμού με διαφορετικές προδιαγραφές και εξαρτήματα. Παρακαλό αναφερθείτε στον αριθμό του δικού σας μοντέλου ενώ διαβάστε αυτό το βιβλιόριο.

Παρακαλό αφήνετε ανοιχτά και τα δύο πτερύγια και να αναφέρεστε και στις εικόνες μαζί όπου χρειάζεται.



## Εργαλεία για την Ηλεκτρική σας Σκούπα



Σακούλες σκόνης



Τηλεσκοπικός σωλήνας **5510**



Σωλήνας προστασίας της μέσης σας – τύποι **5505/15/20/22/25/28/30/33/35/36/40**



Χειρολαβή εύκαμπτου σωλήνα – τύποι



Εξάρτημα για χαλί/σκλήρο πάτωμα



Εξάρτημα (πέλμα) turbo – τύπος **5540**



Εξάρτημα για στενές κοιλότητες



Εξάρτημα ταπετσαρίας – τύποι



Βούρτσα ξεσκονίσματος – τύποι



Θήκη εργαλείων – τύποι



## Για την πλήρη ασφάλειά σας

Αυτή η ηλεκτρική σκούπα προορίζεται μόνο για οικιακή χρήση και έχει σχεδιασθεί για να προσφέρει μέγιστη ασφάλεια και απόδοση. Παρακαλούμε ακολουθήστε αυτές τις απλές προφυλάξεις:



Η σκούπα έχει διπλή μόνωση γι' αυτό δεν πρέπει να γειώνεται



Η σκούπα πρέπει να χρησιμοποιείται μόνο από ενήλικες



Αποθηκεύετε την πάντα σε στεγνό χώρο



Μην τη χρησιμοποιείτε για αναρρόφηση υγρών



Αποφεύγετε αιχμηρά αντικείμενα



Μη μαζεύετε καυτή στάχτη ή αναμμένα αποτίγαρα



Μη τη χρησιμοποιείτε κοντά σε εύφλεκτα αέρια



Αποφεύγετε τον τράβηγμα του ηλεκτρικού καλωδίου και ελέγχετε το καλώδιο τακτικά για τυχόν βλάβες



**Σημείωση:** Μη χρησιμοποιήσετε τη σκούπα σας με φθαρμένο καλώδιο. Αν το καλώδιο είναι φθαρμένο ή παρουσιάζει κάποια βλάβη θα πρέπει να αντικατασταθεί σε ένα από τα Κέντρα Service Electrolux



Βγάλτε την πρίζα από το ρεύμα πριν καθαρίσετε ή συντηρήσετε τη συσκευή



Όλες οι επιδιορθώσεις και η συντήρηση πρέπει να γίνονται από το εξουσιοδοτημένο service της Electrolux



## 1 2 3 Ετοιμασία για να αρχίσετε δουλειά

- Βεβαιωθείτε ότι η σακούλα σκόνης είναι στην θέση της.
- Τοποθετήστε τον εύκαμπο σωλήνα ώστε να εφαρμόσει στην θέση του ασφαλιζοντας με ένα κλικ (για να τον αποσυνδέσετε, πιέστε την ασφάλεια).
- Προσαρμόστε τον τηλεσκοπικό σωλήνα **5510** στην χειρολαβή του εύκαμπτου σωλήνα.
- Προσαρμόστε τον τηλεσκοπικό σωλήνα **5510** στο εξάρτημα πατώματος (για να τα αποσυνδέσετε, στρίψτε τα και τραβήξτε τα μακριά το ένα από το άλλο).
- Ξετυλίξτε το καλώδιο ρεύματος και εισάγετε το φως του σε μία πρίζα. Η σκούπα διαθέτει μηχανισμό επανατύλιξης του καλωδίου. Πατήστε το πεντάλ ποδιού για να τυλίξετε το καλώδιο (κρατήστε το φως του καλωδίου για να μην σας χτυπήσει).
- Μετακινήστε τον διακόπτη προς τα εμπρός **5510/15/20/22/25/28/30/33/35/36/40** για να τυλίξετε/ξετυλίξετε το καλώδιο στο επιθυμητό μήκος και προς τα πίσω για να ασφαλίσετε το καλώδιο στην θέση του.

- Πατήστε το πεντάλ ποδιού για να ανάψετε την σκούπα.
- Για να αυξήσετε/μειώσετε την αναρρόφηση, ρυθμίστε το χειριστήριο που βρίσκεται επάνω στην σκούπα.
- Μπορείτε επίσης να ρυθμίσετε την αναρρόφηση ανοίγοντας/κλείνοντας το διάφραγμα που βρίσκεται στην λαβή του εύκαμπτου σωλήνα.



## Χρήση των Σωλήνων Back Saver®

Οι σωλήνες Back Saver® είναι ειδικά σχεδιασμένοι για την προστασία της μέσης και την διευκόλυνσή σας κατά τον γενικό καθαρισμό και κατά τον καθαρισμό κάτω από χαμηλά έπιπλα.

- Πριν ξεκινήσετε, παρακαλούμε σημειώστε την θέση των σωλήνων και των ασφαλειών, όπως επισημαίνονται με έναν αστερίσκο (\*) στα διαγράμματα. Προσαρμόστε τον μεγαλύτερο σωλήνα **A** στην χειρολαβή του εύκαμπτου σωλήνα και τον μικρότερο σωλήνα **B** στο εξάρτημα πατώματος έτσι ώστε οι ασφάλειες να εφαρμόσουν στην θέση τους με ένα κλικ. Συνδέστε τους σωλήνες **A+B** μεταξύ τους έτσι ώστε οι ασφάλειες να εφαρμόσουν στην θέση τους με ένα κλικ.
- Χρησιμοποιήστε τους σωλήνες σ' αυτή την θέση για εργασίες γενικού καθαρισμού.
- Για να αλλάξετε την θέση τους, πιέστε την ασφάλεια στον μικρότερο σωλήνα **B** και περιστρέψτε τον μικρότερο σωλήνα **B** κατά μισό κύκλο (180°) μέχρι να ενεργοποιηθεί η ασφάλεια με ένα κλικ.
- Τώρα, περιστρέψτε απλώς την περιστροφική κεφαλή του εξαρτήματος πατώματος κατά μισό κύκλο (180°).
- Χρησιμοποιήστε τους σωλήνες σ' αυτή την θέση για τον καθαρισμό κάτω από χαμηλά έπιπλα.
- Μπορείτε επίσης να χρησιμοποιείτε τους σωλήνες σ' αυτή την θέση για τον καθαρισμό δυσπρόσιτων θέσεων, όπως π.χ. πάνω από ντουλάπες ή βιβλιοθήκες.



## Τα χαρακτηριστικά της Ηλεκτρικής σας Σκούπας

- A** Ηλεκτρικό καλώδιο
- B** Πεντάλ ποδιού για το καλώδιο
- C** Ρυθμιστής απορρόφησης – τύποι
- D** Δείκτης γεμάτης σακούλας – τύποι **5505/10/15/20/22/25/28**
- E** Δείκτης για το φίλτρο HEPA – τύποι **5530/33/35/36/40**
- F** Ένδειξη υπερθέρμανσης: Η ένδειξη αυτή αναβοσβήνει εάν υπερθερμανθεί η σκούπα **5530/33/35/36/40**.
- G** Δείκτης γεμάτης σακούλας – τύποι **5530/33/35/36/40**
- H** Ασφάλεια καλύμματος για τη θήκη σακούλας/φίλτρου
- I** Σύνδεση εύκαμπτου σωλήνα
- J** Σημείο εξόδου ηλεκτρικού ρεύματος (χρησιμοποιείται για τα ηλεκτροκίνητα εξαρτήματα – τύποι **5530/33/35/36/40**)
- K** Χειρολαβή μεταφοράς για προστασία της μέσης σας
- L** Θήκη εργαλείων (για σύνδεση στη χειρολαβή του εύκαμπτου σωλήνα)
- M** Διακόπτης on/off
- N** Θέση προσωρινής τοποθέτησης εξαρτήματος πατώματος και σωλήνων όταν χρησιμοποιείτε την σκούπα
- O** Σχισμή τοποθέτησης εξαρτήματος πατώματος και σωλήνων όταν δεν χρησιμοποιείτε την σκούπα

## Για να επιτύχετε τα καλύτερα αποτελέσματα



### Χρήση του εξαρτήματος Χαλιού/ Σκληρού πατώματος



**Χαλί:** Χρησιμοποιείτε το εξάρτημα πατώματος με το μοχλό στη θέση αυτή. Ελαττώστε την ισχύ της απορρόφησης για μικρά χαλιά.



**Σκληρά πατώματα:** Χρησιμοποιείτε το εξάρτημα πατώματος με το μοχλό στη θέση αυτή.



### Χρήση εξαρτήματος Turbo – τύπος 5540

**Προφυλάξεις:** Χρησιμοποιείτε το εξάρτημα αυτό μόνο σε χαλιά με πέλους κάτω των 15 mm. Μη χρησιμοποιείτε πάνω σε δέρματα ζώων ή σε χαλίκια με μακριά κρόσια. Για να μην καταστρέψετε το χαλί σας, μην αφήνετε το ακροφύσιο στην ίδια θέση ενώ περιστρέφεται η βούρτσα. Μην περάσετε το ακροφύσιο πάνω από το ηλεκτρικό καλώδιο και σβήστε το μόλις τελειώσετε να το χρησιμοποιείτε.

- 14 Συνδέστε το εξάρτημα turbo 5540 στους σωλήνες.  
15 Σημείωση: Μπορείτε επίσης να ρυθμίσετε την αναρρόφηση στο εξάρτημα turbo 5540 ανοίγοντας/κλείνοντας την θυρίδα αέρα.

### Καθαρισμός του εξαρτήματος Turbo 5540

- 16 Αποσυνδέστε την σκούπα από το ρεύμα και αφαιρέστε τις μπλεγμένες κλωστές από την βούρτσα κόβοντάς τις με ένα ψαλίδι. Ανοίξτε το κάλυμμα και αφαιρέστε οποιαδήποτε απορρίμματα από το εσωτερικό ακροφύσιο.



### Δείκτης σακούλας και αλλαγή σακούλας

Η σακούλα πρέπει να αλλάζεται όταν γεμίσει. Τύποι 5505/10/15/20/22/25/28 – ο δείκτης σκόνης στο παραθυράκι θα κοκκινίζει σταδιακά ενδώς γεμίζει η σακούλα και θα γίνει εντελώς κόκκινος όταν η σακούλα είναι γεμάτη. Τύποι 5530/33/35/36/40 – το παραθυράκι ένδειξης θα ανάψει όταν η σακούλα είναι γεμάτη. Αν η σακούλα σπάσει κατά λάθος μέσα στη σκούπα, πάρτε την σκούπα σε Κέντρο Service της Electrolux για καθαρισμό.



Για να ελέγξετε τη σακούλα, η σκούπα πρέπει να είναι αναμμένη, με όλα της τα εξαρτήματα συνδεδεμένα και όχι στο πάτωμα [πάνω από το πάτωμα].

Ο δείκτης μπορεί να δείξει ότι η σακούλα είναι γεμάτη όταν μπλοκαρισθεί η σακούλα (κάποτε αυτό προκαλείται από πολύ λεπτή σκόνη) πράγμα που θα προκαλέσει ελάττωση της απορρόφησης και ίσως υπερθέρμανση. Αν συμβεί αυτό, αλλάξτε τη σακούλα έστω και αν δεν έχει γεμίσει.

### Αλλαγή της σακούλας:

- A) Ανοίξτε το καπάκι της σκούπας.  
B) Τραβήξτε την κινητή γλωττίδα για να βγάλετε τη σακούλα.  
C) Τοποθετήστε την καινούργια σακούλα, βάζοντας τα αυλάκια της σακούλας μέσα στο συγκρατητή. Κλείστε το καπάκι.

### Σας συνιστούμε να αλλάξετε τη σακούλα:

- \* μετά τη χρήση σκόνης καθαρισμού χαλιών
- \* όταν η μηχανή αναδίδει δυσάρεστη οσμή, τότε πρέπει επίσης να αλλάξετε/καθαρίσετε το φίλτρο

**Σημείωση:** Χρησιμοποιείτε μόνο τα αυθεντικά φίλτρα και τις αυθεντικές σακούλες της Electrolux:

Σακούλα σκόνης (ref. E54A)

Φίλτρο Micro (ref. EF17)

Πλενόμυο, επαναχρησιμοποιούμενο φίλτρο HEPA (ref. EF25a)



### Μηχανισμός ασφάλειας της σακούλας

Για να αποφύγετε βλάβη στη σκούπα σας μην τη χρησιμοποιείτε χωρίς σακούλα. Ο μηχανισμός ασφάλειας που διαθέτει, εμποδίζει το κάλυμμα να κλείσει όταν δεν υπάρχει σακούλα. Μη δοκιμάσετε να κλείσετε το κάλυμμα δια της βίας.

### Αλλαγή/Καθάρισμα των φίλτρων

Μη χρησιμοποιείτε ποτέ τη σκούπα σας χωρίς να είναι τα φίλτρα στη θέση τους. Το φίλτρο Προστασίας του Κινητήρα πρέπει να αλλάζεται δύο φορές το χρόνο όταν γίνεται κανονική χρήση της μηχανής.

### Για να αλλάξετε το φίλτρο Προστασίας του Κινητήρα:

- D) Ανοίξτε το καπάκι της σκούπας.  
E) Βγάλτε το φίλτρο και την προστατευτική ταινία.  
F) Σημαντικό: Βάλτε το καινούργιο φίλτρο με την ίδια προστατευτική ταινία ασφαλισμένα στη θέση της. Κλείστε το καπάκι.

Το φίλτρο Micro – τύποι 5510/15/20/25/28 – πρέπει να αλλάζεται με κάθε πέμπτη σακούλα.

### Για να αλλάξετε το φίλτρο Micro:

- G) Ανοίξτε το κάλυμμα του φίλτρου.  
H) Αντικαταστήστε το φίλτρο και κλείστε το κάλυμμα – βεβαιωθείτε ότι είναι καλά ασφαλισμένο.

Θα πρέπει να καθαρίζετε το φίλτρο HEPA όταν ανάβει η ένδειξη 5530/33/35/36/40.



### Για να καθαρίσετε το φίλτρο HEPA:

- I) Ανοίξτε το κάλυμμα του φίλτρου και αφαιρέστε τη μονάδα φίλτρου.  
J) Ξεπλύνετε το μέσα μέρος της μονάδας φίλτρου (τη λερωμένη πλευρά) μόνο με χλιαρό νερό από τη βρύση. **Μη χρησιμοποιείτε απορρυπαντικά και αποφεύγετε να αγγίξετε την ευαίσθητη επιφάνεια του φίλτρου.** Χτυπήστε το πλαίσιο του φίλτρου για να αφαιρέσετε το παραπανίσιο νερό. Επαναλάβετε τη διαδικασία καθαρισμού τέσσερις φορές και αφήστε το φίλτρο να στεγνώσει στον αέρα. Εχει τώρα αποκατασταθεί η αρχική απόδοση του φίλτρου. Επανατοποθετήστε τη μονάδα στη σκούπα και κλείστε το κάλυμμα – βεβαιωθείτε ότι είναι καλά ασφαλισμένο.



## Επίλυση προβλημάτων

**1. Παροχή ρεύματος:** Αν δεν λειτουργήσει η σκούπα, αποσυνδέστε την από την ηλεκτρική παροχή και ελέγξτε την πρίζα, το καλώδιο και τις ασφάλειες όπου χρειάζεται.

**2. Μπλοκαρισμός/ακάθαρτα φίλτρα:** Η σκούπα μπορεί να σταματήσει να λειτουργεί από μόνη της σε περίπτωση σοβαρού μπλοκαρισμού ή εξαιρετικά ακάθαρτων φίλτρων (στους τύπους 5530/33/35/36/40 ο δείκτης υπερθέρμανσης θα αναβοσβήνει). Σε αυτές τις περιπτώσεις, αποσυνδέστε την από το ρεύμα και αφήστε την να κρυώσει για 30 λεπτά. Καθαρίστε το μπλοκάρισμα και αφήστε το φίλτρο (τα φίλτρα) και ξεκινήστε την πάλι.

Ο καθαρισμός των μπλοκαρισμένων εύκαμπτων σωλήνων δεν καλύπτεται από την εγγύηση. Για να αποφύγετε τα μπλοκαρίσματα και να διατηρήτε την αποτελεσματικότητα της απορρόφησης, πρέπει να καθαρίζετε τακτικά τα εξαρτήματα του πατώματος χρησιμοποιώντας τη χειρολαβή του εύκαμπτου σωλήνα.

Παρακαλούμε να δείτε επίσης τις περαιτέρω πληροφορίες της Electrolux προς το πίσω μέρος αυτού του βιβλαρίου.

**3. Νερό:** Αν απορροφηθεί νερό μέσα στη σκούπα, πρέπει να αντικατασταθεί ο ηλεκτρικός κινητήρας σε Κέντρο Service Electrolux.



Αν έχετε οποιαδήποτε σχόλια για την ηλεκτρική σκούπα ή για το Βιβλιόριο Οδηγών, παρακαλούμε να επικοινωνήσετε μαζί μας με το επίσημο Service της Electrolux ή με ηλεκτρονικό ταχυδρομείο στη διεύθυνση: floorcare@electrolux.se

**Electrolux, farklı teknik özelliklere ve aksesuarlara sahip bir dizi elektrik süpürgesi sunar. Lütfen, bu kitapçıyı okurken model numaranıza başvurun.**

**Lütfen, her iki kapağı açık tutun ve gerektiği yerlerde referans resimleri metinle karşılaştırın.**











## Elektrikli Süpürge için Aletler

-  Toz torbaları
-  Teleskopik boru **5510**
-  Arka toplayıcı boru **5505/15/20/22/25/28/30/33/35/36/40**
-  Hortum tutma yeri
-  Halı/sert yüzey ucu
-  Turbo ucu **5540**
-  Çatlak uç
-  Döşeme ucu
-  Toz alma fırçası
-  Alet tutucu

## ⚠️ Emniyet Önlemleri

Süpürge yalnızca ev kullanımı içindir ve en yüksek performansı ve emniyeti sağlamak için tasarlanmıştır. Lütfen aşağıdaki basit önlemlere uyunuz:

-  Süpürge çift yalıtılıdır bu nedenle topraklanmamalıdır
-  Süpürge yalnızca yetişkinlerin kullanımı içindir
-  Her zaman kuru yerde saklayınız
-  Sıvıları emmek için kullanmayınız
-  Keskin nesnelere kaçınınız
-  Sıcak kül veya yanan sigara izmaritlerini almayınız
-  Yanıcı gazların yanında kullanmayınız
-  Ana kabloyu fazla çekmeyiniz ve kabloyu olabilecek hasarlara karşı düzenli olarak kontrol diniz

**Not: Elektrikli süpürgeyi hasarlı bir kabloyla kullanmayınız. Eğer kablo değiştirilecekse, Electrolux Servis Merkezinde değiştirilmelidir**

 Elektrikli süpürgeyi temizlemeden ya da bakım yapmadan önce, fişi prizden çekiniz

 Bütün servis ve tamir hizmetleri, yetkili Electrolux servis elemanları tarafından yapılmalıdır

## 123 Kullanıma Başlarken

- 1** Toz torbasının yerinde olduğundan emin olun.
- 2** Mandal 'klik' sesiyle tam yerine oturana kadar hortumu yerleştirin (hortumu çıkarmak için mandala bastırın).
- 3** Teleskopik hortumu **5510** hortum tutma yerine takın.
- 4** Teleskopik hortumu **5510** yer ucuna takın (çıkarmak için çevirip çekin).
- 5** Kabloyu uzatıp prize takın. Süpürge otomatik kablo sarma aygıtı vardır. Sarmak için ayak pedalına basın (bacağınza çarpmaması için lütfen fişi elinizle tutun).
- 6** Kablonun istenildiği gibi içeri/dışarı sarılması için pedali **5510/15/20/22/25/28/30/33/35/36/40** ileri doğru götürün. Uzatılmış kabloyu tutturmak için pedali geri doğru götürün.

- 7** Süpürgeyi çalıştırmak için açık/kapalı ayak pedalına basın.
- 8** Emme gücünü arttırmak/düşürmek için süpürge gövdesindeki emme gücü kontrol düğmesini ayarlayın.
- 9** Emme gücü, hortum tutma yerindeki delik açılarak/kapatılarak da ayarlanabilir.

















## Back Saver® borularının kullanımı

Back Saver® boruları çeşitli konumlarda kullanmak üzere tasarlanmıştır: Genel Temizlik & Alçak Mobilyaların Altını Temizleme.

- 10** Başlamadan önce, lütfen boruların ve mandalların resimlerde gösterilen ★ şekline dikkat edin. Büyük hortum **A**'yi hortum tutma yerine ve küçük hortum **B**'yi yer ucuna takın, mandallardan 'klik' sesi gelene kadar itin. **A+B** hortumlarını birbirlerine bağlayıp mandallardan 'klik' sesi gelene kadar itin.
- 11** Genel temizlik için hortumları bu şekilde kullanın.
- 12** Konum değiştirmek için, küçük hortum **B**'nin üzerindeki mandal bastırın ve küçük hortum **B**'yi mandaldan 'klik' sesi gelene kadar yarım daire şeklinde döndürün.
- 12a** Sonra ucun dönen kafasını yarım daire kadar döndürün.
- 13** Alçak mobilyaların altını temizlemek için hortumları bu şekilde kullanın.
- 13a** Dolapların üstü ve kitaplık rafları gibi erişilmesi zor yerleri temizlemek için de hortumları bu şekilde kullanabilirsiniz.



## Elektrikli Süpürgezin özellikleri

- A**  Ana Kablo
- B**  Kablo sarıcı pedal
- C**  Emiş gücü kontrol regülatörü
- D**  Toz torbası dolu göstergesi **5505/10/15/20/22/25/28**
- E**  HEPA filtresi göstergesi **5530/33/35/36/40**
- F**  Fazla Isınma Göstergesi: Süpürge fazla ısınırsa, gösterge 'yanıp sönecektir' **5530/33/35/36/40**.
- G**  Toz torbası dolu göstergesi **5530/33/35/36/40**
- H**  Toz torbası/filtre bölmesi için kapak açma mandalı
- I**  Hortum bağlantısı
- J**  Güç prizi (güçle çalışan aletlerin kullanımı için **5530/33/35/36/40**)
- K**  Arka toplayıcı taşıma tutma yeri
- L**  Alet tutucu (hortum tutma yerine takmak için)
- M**  Açık/kapalı anahtar
- N**  Kullanımdayken yer ucu ve borular için geçici park etme konumu
- O**  Kullanımda değilken yer ucu ve borular için saklama yuvası



## En iyi sonuçları almak için

### Halı/Sert yüzey ucunu kullanmak

 **Halılar:** Kol bu konumdayken yer ucunu kullanın. Seyrek halılar için emiş gücünü azaltın.

 **Sert yüzeyler:** Kol bu konumdayken yüzey ucunu kullanın.



## Turbo ucunu 5540 veya

**Dikkat edilmesi gereken noktalar:** Sadece 1.5 mm'nin altında kalınlığa sahip halılarda ucu kullanın. Hayvan tüylerinde ya da uzun saçaklı halılarda kullanmayın. Halınızın hasar görmesini önlemek için, fırça dönerken ucu sabit tutmayın. Ucu ana kablo üstünden geçirmeyin ve kullanımdan sonra ucu hemen kapatın.

- 14 Turbo ucunu **5540** borulara takın.  
15 Not: Emme gücü, turbo ucundaki hava deliği açılarak/kapatılarak da ayarlanabilir **5540**.

## Turbo ucunun 5540 temizlenmesi

- 16 Cihazı prizden çekin ve dolaşmış iplikleri makasla keserek uçtan ayırın. Kapağı açıp ucun içindeki pislikleri temizlerin.



## Toz torbası göstergesi ve toz torbasının değiştirilmesi

Toz torbası dolduğunda değiştirilmelidir.

**5505/10/15/20/22/25/28** toz torbası dolmaya başladığında toz torbası göstergesi kademeli olarak kırmızıya dönüşecektir ve tam dolduğunda kırmızı olacaktır. **5530/33/35/36/40** Eğer toz torbası elektrikli süpürge için delinirse veya yırtılırsa, temizlenmesi için Electrolux Servis Merkezine getirilmelidir.



Toz torbasını kontrol etmek için, elektrikli süpürge'nin bütün ekleri takılı durumdayken çalışır ve yere değmiyor olması gerekir.

Toz torbası dolu göstergesi, emişin azalması ve fazla ısınma nedeniyle torbanın tıkanmış olduğunu da gösterebilir (nadiren çok ince tozdan dolayı). Eğer böyle bir durum olursa, torba dolu olmasa bile değiştirin.

## Toz torbasını değiştirmek için:

- A) Mandalı açın ve kapağı arkaya çevirin.  
B) Sürgülü ucu çekerek toz torbasını çıkarın.  
C) Torba yuvalarını tutuculara yerleştirerek yeni toz torbasını yerleştirin. Kapağı kapatın.

## Aşağıdaki işlemlerden sonra toz torbasının değiştirilmesini tavsiye ederiz:

- \* halı temizleme tozu kullandıktan sonra
- \* eğer elektrikli süpürge'den kötü kokular geliyorsa, ayrıca filtreyi de değiştirmeniz/temizlemeniz gerekir

## Not: yalnızca Electrolux orijinal toz torbalarını ve filtrelerini kullanın:

**Toz torbası (E54A)**

**Mikro filtresi (EF17)**

**Yıkayıp tekrar kullanabilirsiniz HEPA filtresini (ref EF25a)**



## Toz torbası emniyet cihazı

Elektrikli süpürge'nin zarar görmesini engellemek için, toz torbası olmadan kullanmayın. Kapağın toz torbası olmadan kapanmasını engellemek için bir emniyet cihazı yerleştirilmiştir. Kapağı kapatmak için zorlamayınız.

## Filtrelerin değiştirilmesi/temizlenmesi

Filtreler takılı değilken elektrikli süpürgeyi kullanmayın. Motor koruma filtresi ortalama olarak yılda iki defa değiştirilmelidir.

## Motor koruma filtresini değiştirmek için:

- D) Süpürge'nin kapağını açın.  
E) Filtreyi ve kaplama şeridini çıkarın.  
F) Önemli: Orijinal kaplama şeridi sağlam şekilde yerinde olarak yeni filtreyi takın. Kapağı kapatın.

Mikro filtre **5510/15/20/25/28**, toz torbasının her beş değişiminde bir değiştirilmelidir.

## Mikro filtreyi değiştirmek için:

- G) Filtre kapağını açın.  
H) Filtreyi değiştirin ve uygun şekilde sıkıştırıldığından emin olarak kapağı kapatın.

Gösterge ışığı yandığında HEPA filtresi temizlenmelidir **5530/33/35/36/40**.



## HEPA filtresini değiştirmek için:

- I) Filtre kapağını açın ve filtreyi çıkarın.  
J) Ilık musluk suyu altında, filtrenin içini (kirliliği tarafını) yıkayın.  
**Temizleme maddeleri kullanmayın ve hassas filtre yüzeyine dokunmamaya çalışın. Fazla suyu atmamak için filtre çerçevesine hafifçe vurun.** Temizleme işlemini dört defa tekrarlayın ve filtrenin havayla kendi kendine kuruması için bırakın. Böylece orijinal filtre performansı eski haline gelir. Birimi temizleyiciye geri takın ve kapağı kapatın.



## Sorun çözümleri

- 1. Güç.** Eğer elektrik gelmiyorsa, fişi prizden çıkartın ve fişleri, kabloları ve sigortaları kontrol edin.
- 2. Tıkanmalar/kirli filtreler:** Çok ciddi tıkanmalarda ya da fazla kirli filtrelerde (**5530/33/35/36/40** fazla ısınma göstergesi yanıp söndüğünde) elektrikli süpürge kendi kendine kapanabilir. Bu durumlarda, cihazı fişten çekin ve 30 dakika soğumasına izin verin. Tıkanıklığı temizleyin ve/veya filtreyi temizleyin ve yeniden başlatın.

Tıkanmış hortumların temizlenmesi garanti kapsamında değildir. Tıkanıklıkları önlemek için yer uçları düzenli olarak hortum tutma yerleriyle temizlenmelidir.

Lütfen, bu kitapçığın arka kısmındaki ek Electrolux bilgilerine de bakın.

**3. Su:** Eğer temizleyiciyle su çekilmişse, motor Electrolux servisi tarafından değiştirilmelidir.

Elektrikli süpürgeyle ya da Kullanma Kitapçığı Talimatlarıyla ilgili bir yorumunuz varsa lütfen aşağıdaki adresimize e-posta gönderin: [floorcare@electrolux.se](mailto:floorcare@electrolux.se)

Фирма Electrolux поставяет несколько видов пылесосов, по различным спецификациям и оснащенных разнообразными приспособлениями. При чтении данных инструкций, пожалуйста, обратите внимание на номер используемой Вами модели пылесоса.

Держите открытыми обе картинки на развороте и соотносите читаемый Вами текст с соответствующими иллюстрациями.

### Приспособления для вашего пылесоса

 Пылесборники

 Телескопическая трубка **5510**

 Трубка, облегчающая нагрузку на спину  
**5505/15/20/22/25/28/30/33/35/36/40**

 Ручка шланга

 Насадка для ковров/твердых полов

 Турбо-насадка **5540**

 Насадка с узкой щелью

 Насадка для чистки мебельной обивки

 Щетка для пыли

 Держатель приспособлений

### Обеспечение Вашей безопасности

Пылесос предназначен только для уборки домашних помещений и его конструкция обеспечивает максимальную безопасность и эффективность работы. Пожалуйста, соблюдайте следующие простые меры предосторожности:

 Пылесос имеет двойную изоляцию, поэтому его не надо заземлять

 Работать с пылесосом должны только взрослые

 Всегда храните пылесос в сухом месте

 Не используйте пылесос для уборки жидкостей

 Избегайте всасывания пылесосом острых предметов

 Не убирайте пылесосом горячих углей или непогасших окурков

 Не пользуйтесь пылесосом вблизи воспламеняющихся газов

 Не тяните пылесос за сетевой шнур и регулярно проверяйте шнур на наличие повреждений

 **Примечание: Не пользуйтесь пылесосом с поврежденным сетевым шнуром. Поврежденный сетевой шнур должен быть заменен в сервисном центре фирмы Electrolux**

 Выньте соединительную вилку из электророзетки перед чисткой пылесоса или проведением техобслуживания

 Любые ремонтные работы должны производиться только уполномоченными сотрудниками сервисной службы фирмы Electrolux

### Начало работы

- 1 Проверьте наличие и правильность установки пылесборника.
- 2 Вставьте шланг так, чтобы произошло защелкивание и закрепление шланга (для открепления шланга нажмите защелку).
- 3 Присоедините телескопическую трубку - модель **5510** - к ручке шланга.
- 4 Присоедините к телескопической трубке - модель **5510** - насадку для пола (для того, чтобы открепить соединение, поверните и потяните в разные стороны).
- 5 Вытяните сетевой шнур и включите его в электросеть. Пылесос оснащен устройством автоматической смотки шнура. Нажмите ножную педаль для смотки шнура (пожалуйста, придерживайте вилку, чтобы она Вас не ударила).

- 6 Переместите выключатель вперед - модели **5510/15/20/22/25/28/30/33/35/36/40** - для того, чтобы вытянуть или вткнуть шнур насколько Вам необходимо. Переместите выключатель назад для закрепления шнура в нужном Вам положении.
- 7 Нажмите ножную педаль Вкл./Выкл. для того, чтобы включить пылесос.
- 8 Для усиления/уменьшения всасывания измените положение регулятора на корпусе пылесоса.
- 9 Силу всасывания также можно регулировать, открывая/закрывая отверстие на ручке шланга.

### Использование трубок, облегчающих нагрузку на спину

Трубки, облегчающие нагрузку на спину, предназначены для использования в различных положениях: обычная уборка и уборка под низкой мебелью.

- 10 Прежде чем приступить к уборке, обратите внимание на положение трубок и защелок, указанное **★** на схемах. Присоедините большую трубку **A** к ручке шланга, а меньшую трубку **B** - к насадке для пола так, чтобы произошло защелкивание и закрепление. Соедините трубки **A + B** друг с другом так, чтобы произошло защелкивание и закрепление.
- 11 Используйте соединенные таким образом трубки для обычной уборки.
- 12 Для изменения положения нажмите защелку на меньшей трубке **B** и проверните меньшую трубку **B** на пол-оборота до защелкивания и закрепления.
- 12a Теперь просто проверните поворотную головку насадки на пол-оборота.
- 13 Используйте трубки в этом положении для уборки под низкой мебелью.
- 13a Это положение можно также использовать для уборки труднодоступных мест, таких как верхняя поверхность шкафов и книжных полок.

### Ваш пылесос оснащен следующим:

- A  Сетевой шнур
- B  Ножная педаль регулировки сетевого шнура
- C  Регулятор контроля всасывания – модели
- D  Индикатор заполнения пылесборника – модели **5505/10/15/20/22/25/28**
- E  Индикатор фильтра Клин-Стрим HEPA – модели **5530/33/35/36/40**
- F  Индикатор перегрева: Индикатор будет мигать в случае перегрева пылесоса - модели **5530/33/35/36/40**.
- G  Индикатор заполнения пылесборника – модели **5530/33/35/36/40**
- H  Защелка открывания крышки отделения пылесборника/фильтра
- I  Соединитель шланга
- J  Электрический разъем (для подключения насадок с электроприводом) – модели **5530/33/35/36/40**
- K  Ручка для переноски, облегчающая нагрузку на спину
- L  Держатель приспособлений (для присоединения к ручке шланга)
- M  Переключатель Вкл./Выкл
- N  Выемка для временного хранения насадки для пола и удлинительных трубок в процессе уборки
- O  Выемка для длительного хранения насадки для пола и удлинительных трубок

## Достижение наибольшей эффективности работы пылесоса

### Использование насадки для ковров/твёрдого пола



**Ковры:** Используйте насадку для пола, установив рычаг в это положение. Уменьшите силу всасывания при уборке небольших ковриков.



**Твёрдые полы:** Используйте насадку для пола, установив рычаг в это положение.



### Использование турбо-насадки – 5540

**Меры предосторожности:** Используйте насадку для уборки ковров с длиной ворса не более 15 мм. Не используйте её для уборки натуральных шкур животных или ковров с длинной бахромой. Для того, чтобы избежать повреждения ковра, не прекращайте двигать насадку во время вращения щетки. Не допускайте попадания работающей насадки на сетевой шнур и, закончив уборку, выключите насадку немедленно.

14 Прикрепите турбо-насадку - модель **5540** - к трубкам.

15 Примечание: Силу всасывания можно также регулировать на турбо-насадке, открывая/закрывая воздушное отверстие **5540**.

### Чистка турбо-насадки 5540

16 Отключите пылесос от сети и удалите из щетки запутавшиеся в ней волокна, разрезая их ножницами. Откройте крышку и удалите мусор из внутренней части насадки.



### Индикатор заполнения пылесборника и замена пылесборника

Пылесборник следует заменять, когда он полностью заполнен. На моделях **5505/10/15/20/22/25/28** окошечко указателя заполненности

 пылесборника начинает краснеть по мере заполнения пылесборника и станет полностью красным, когда пылесборник полон. На моделях **5530/33/35/36/40** окошечко указателя заполненности пылесборника засветится, когда пылесборник полон. В случае, если пылесборник нечаянно порвется, находясь внутри пылесоса, пылесос следует доставить для очистки в сервисный центр компании Electrolux.



Для проверки заполненности пылесборника, необходимо включить пылесос и убедиться в том, что все приспособления плотно установлены и не находятся на убираемой поверхности.

Сигнал индикатора заполненности пылесборника может обозначать, что пылесборник заблокирован (иногда причиной является очень мелкая пыль), что уменьшает силу всасывания и может привести к перегреву. В случае, если это произошло, замените пылесборник, даже если он неполон.

### Замена пылесборника:

- Откройте крышку пылесоса.
- Потяните сдвижную пластину, чтобы удалить пылесборник.
- Установите новый пылесборник, вставив пазы пылесборника в крепящее устройство. Закройте крышку.

### Мы рекомендуем менять пылесборник:

- \* после использования порошков для чистки ковров
- \* если от пылесоса идет неприятный запах, то Вы должны также заменить/очистить фильтры

**Примечание:** пользуйтесь пылесборниками и фильтрами только фирмы Electrolux

Пылесборник (кат. E54A)

Микрофильтр (кат. EF17)

Мюкющийся HEPA фильтр многократного использования (кат. № EF25a)



### Предохраняющее устройство пылесборника

Для предотвращения повреждения пылесоса не пользуйтесь им без установленного пылесборника. Пылесос оснащен устройством, предотвращающим закрытие крышки, если пылесборник не установлен. Не пытайтесь закрыть крышку, применяя силу.

### Замена/очистка фильтров

Никогда не пользуйтесь пылесосом, если фильтры не установлены. При условии, что пылесос используется в нормальном режиме, защитный фильтр мотора следует заменять два раза в год.

### Для того, чтобы заменить защитный фильтр мотора:

- Откройте крышку пылесоса.
- Удалите фильтр и закрывающую его пластину.
- Важно: Установите новый фильтр и ту же закрывающую пластину на место. Закройте крышку.

Микрофильтр моделей **5510/15/20/25/28** следует заменять во время каждой пятой замены пылесборника.

### Для того, чтобы заменить микрофильтр:

- Откройте крышку фильтра.
- Замените фильтр и закройте крышку, убедившись, что она надежно закреплена.

Фильтр HEPA следует очищать, если загорается лампочка индикатора-модели **5530/33/35/36/40**.



### Для того, чтобы очистить фильтр Клин-Стрим HEPA:

- Откройте крышку фильтра и удалите фильтр.
- Промойте внутреннюю (загрязненную) поверхность фильтра только теплой водопроводной водой. **Не применяйте чистящие средства и старайтесь не дотрагиваться до легкоповреждаемой поверхности фильтра.** Встряхните рамку фильтра, чтобы удалить остатки воды. Повторите процедуру очистки четыре раза и оставьте фильтр высохнуть на воздухе. Теперь первоначальное рабочее состояние фильтра восстановлено. Установите фильтр обратно в пылесос и закройте крышку, проследив, что она надежно закреплена.



## Что делать в случае неполадок

**1. Электроснабжение:** Если электроэнергия не поступает в пылесос, отключите его от сети и проверьте соединительные вилки, сетевой шнур и предохранители в соответствующих местах.

**2. Заблокированные/загрязнившиеся фильтры:** Пылесос может самопроизвольно выключиться в случае, если фильтры заблокированы или чрезвычайно загрязнены (на моделях **5530/33/35/36/40** начнет мигать индикатор перегрева). В таких случаях отключите пылесос от электросети и дайте ему охладиться в течение 30 минут. Устраните заблокированность и/или замените фильтр (фильтры) и снова включите пылесос.

Гарантия не распространяется на прочистку заблокированных шлангов. Для того, чтобы избежать блокировки и обеспечить постоянную эффективность всасывания, регулярно прочищайте насадки для пола, используя ручку шланга.

Дополнительную информацию о продукции фирмы Electrolux можно прочитать в конце данной брошюры.

**3. Вода:** Если в пылесос засосалась вода, то мотор следует заменить, обратитесь для этого в сервисный центр фирмы Electrolux.

Ваши замечания и комментарии о работе пылесоса или о содержании руководства по эксплуатации, пожалуйста, направляйте нам электронной почтой: [floorcare@electrolux.se](mailto:floorcare@electrolux.se)

Electrolux különböző típusú és különböző tartozékokkal felszerelt porszívókat gyárt. A használati utasítás olvasása közben figyelje az Ön készülékének modellszámát.

A használati utasítás olvasása közben szíveskedjen mindkét oldalt nyitva tartani, és egyeztetni a referencia képeket az ismertető szöveggel.



### Az Ön porszívójának tartozékai



Porzsákok



Kihúzható, teleszkópos cső 5510



Hátat kímélő szívócső 5505/15/20/22/25/28/30/33/35/36/40



Tömlőkár



Szőnyeg/keménypadló tisztításához való kombinációs szívófej



Turbó szívófej 5540



Részívófej



Kárpittisztító fej



Portalanító kefe



A tartozékok tárolására szolgáló tér



### Az Ön biztonsága érdekében

A porszívó csak a háztartásban felmerülő takarítási munkák elvégzésére használható. A készülék tervezésekor a biztonsági és a teljesítményre vonatkozó előírások maximális betartását vettük figyelembe. Kérjük, szíveskedjenek betartani az alábbi egyszerű óvintézkedéseket:



A porszívó kettős szigeteléssel van ellátva, emiatt nem szabad leföldelni



A porszívót csak felnőttek használhatják



A porszívót tartsa mindig száraz helyen



Ne használja a készüléket víz, vagy egyéb folyadékok felszívására



Kerülje az éles tárgyak felporszívózását



Soha ne porszívózzon fel izzó hamut, parazsat vagy égő cigarettavégeket



Ne használja a porszívót gyúlékony gázok jelenlétében



Soha ne húzza a porszívót a hálózati vezetéknel fogva és rendszeresen ellenőrizze a hálózati vezeték épségét



**Kérjük megjegyezni: Ne használja a porszívót, ha elektromos vezetéke sérült. A sérült vezeték az Electrolux Szervízben kell kicseréltetni**



Húzza ki a dugós csatlakozót a fali konnektorból mielőtt hozzákezdene a porszívó kitisztításához, vagy szervizeléséhez



A karbantartási és javítási munkákat csak az erre kijelölt Electrolux karbantartó személyzet végezheti el



### 123 Kezdjünk hozzá

- 1 Ellenőrizze, hogy a porzsák a helyén van-e.
- 2 A tömlőt és a rögzítő gombot kattanásig nyomja a helyére – a csatlakozást egy kattanás jelzi (eltávolítása a rögzítő gomb benyomásával lehetséges).
- 3 Tolja össze a teleszkópos csövet 5510 a tömlőkarral.
- 4 Tolja össze a teleszkópos csövet 5510 a padlótisztító fejfel (szétszereléskor fordítsa el, majd húzza ki egymásból).
- 5 Húzza ki a készülék hálózati tápvezetékét, a dugós csatlakozót pedig dugja a konnektorbá. A porszívó kábeltekercs szerkezettel van ellátva. A kábel visszahúzásához nyomja meg a kábeltekercs pedált. (Figyelem: fogja kézbe a dugós csatlakozót, hogy elkerülje a dugó Önhöz való csapódását).

- 6 A kábel igény szerinti ki- illetve visszatekeréséhez 5510/15/20/22/25/28/30/33/35/36/40 nyomja előre a lábpedált. A kihúzott kábel adott hosszúságon való rögzítéséhez húzza hátra a lábpedált.
- 7 Nyomja le az on/off (BE/KI) pedált a porszívó be-/kikapcsolásához.
- 8 A szívásereőség növelése/csökkentése a porszívóházon lévő szabályozóval történik.
- 9 A szívásereőség növelése/csökkentése a tömlőkaron lévő szívásszabályozó állításával is történhet.



### A Back Saver® (hátat kímélő) szívócsövek használata

A Back Saver® hátat kímélő csöveket a különböző pozíciókhoz tervezték: általános takarításhoz és alacsony bútorok alatti területek kiporszívózásához.

- 10 Mielőtt hozzáfogna a takarításhoz, jegyezze meg a csövek és biztosító gombok ábrán jelölt helyzetét. A hosszabb csövet (A) a tömlőkarrhoz, a rövidebb csövet (B) a padlótisztító fejhez csatlakoztatva kattanásig nyomja a helyére az egyes elemeket. Majd ezt követően csatlakoztassa az A+B csöveket egymáshoz – a kapcsolódást kattanás jelzi.
- 11 Ebben a pozícióban használja a csöveket az általános porszívózáshoz.
- 12 A pozíció megváltoztatásához nyomja be a rögzítő gombot a rövidebb csövön (B), és forgassa el félig ezt a csövet (B), amíg a rögzítő gomb be nem kattan a helyére.
- 12a Most egyszerűen fordítsa el félkör ívben a padlótisztító fejet.
- 13 Ebben a pozícióban használja a csöveket az alacsonyabb bútorok alatti porszívózáshoz.
- 13a Ezt a pozíciót a nehezen hozzáférhető helyeken is lehet használni, mint pl. szekrények, könyvespolcok teteje.



### Az Ön porszívójának jellemzői

- A Hálózat tápvezeték
- B Kábeltekercs pedál
- C Szívásereőség szabályzó
- D Porzsákeltetés jelző 5505/10/15/20/22/25/28
- E A HEPA filter jelzőberendezése 5530/33/35/36/40
- F Túlmelegedést jelző berendezés: A jelző villog, ha a készülék túlságosan felmelegedik 5530/33/35/36/40
- G Porzsákeltetés jelző 5530/33/35/36/40
- H A porzsák/filter tár fedőlapjának nyitó gombja
- I Tömlőcsatlakozó
- J Elektromos csatlakozó (az elektromos meghajtású szerszámok számára.) 5530/33/35/36/40
- K A hátat kímélő hordozó fogantyú
- L Tartozékok tárolótere (a tömlő karhoz kapcsolható alkatrészek számára)
- M Ki/Bekapcsoló gomb
- N A padlótisztító fej és a hosszabbító csövek átmeneti parkoló helyzete használat közben
- O A padlótisztító fej és a hosszabbító csövek tárolóhelye, amikor nem használja a készüléket

**A legjobb eredmény elérése érdekében****A padló/keménypadló tisztítására való fej használata**

**Szőnyegek:** A padlótisztító fejet használja ebbe a pozícióba állítva. A futószőnyegek porszívózásánál csökkentse le a szívás erősségét.



**Keménypadlók:** A padlótisztító fejet használja ebbe a pozícióba állítva.

**A turbó fej 5540, illetve az elektromos meghajtás**

**Figyelem:** A fejet csak azokon a szőnyegekben használja, amelyek 15 mm-nél rövidebb szálúak. Ne használja állatbőrök, vagy hosszú rojtú szőnyegek porszívózására. A szőnyeg védelme érdekében ne hagyja a szívófejet egy helyben állni, mialatt a tisztítókefe forog. A szívó fejjel ne keresztezze az elektromos vezetékeket, és a szívófejet használat után azonnal kapcsolja ki.

14 Csatlakoztassa a turbó szívófejet 5540 a csövekhez.

15 Megjegyzés: A szívásereőség a turbó szívófejen lévő szívásszabályozó szelepeinek nyitásával/zárásával állítható 5540.

**A turbó szívófej 5540 tisztítása**

16 Húzza ki a porszívó hálózati tápvezetékét, és ollóval elvágva, távolítsa el a feltekeredett hajszálat a szívófejből. Vegye le a szívófej fedelét, és távolítsa el a szívófej belsejében összegyűlt szemetet.

**A porzsák telítettség jelző és a porzsák cseréje**

A porzsákat ki kell cserélni, amint megtelt. Az 5505/10/15/20/22/25/28 os számú modelleknél a porzsák telítődésével a telítettség jelző ablak fokozatosan pirosra vált és teljesen piros lesz, amint a porzsák megtelt. Az 5530/33/35/36/40 as számú modelleknél a porzsák telítettségét jelző lámpa kigyullad, amikor a porzsák megtelt. Ha a porzsák esetleg szétszakad a porszívó belsejében, a készüléket el kell vinni kitisztíttatni az Electrolux Márkaszervizbe.



A porzsák ellenőrzéséhez kapcsolja be a porszívót, szerelje fel rá a porszívózáshoz szükséges tartozékokat és emelje fel a készüléket padlóról.

A porzsák telítettség jelző figyelmeztethet arra is, hogy a zsák esetleg eltömődött (ez előfordulhat akkor, ha igen finom port porszívóznak fel). Az eltömődés fékezi a készülék szívóhatását és a porszívó túlmelegedéséhez vezethet. Ebben az esetben cserélje ki a porzsákat még akkor is, ha az nem telt meg.

**A porzsák cseréje:**

- Hajtsa fel a porzsák tår fedelét.
- A porzsák kivételéhez húzza ki az elhúzható fület.
- Az új porzsák behelyezésekor illessze a zsák tetején levő nyílásokat a tartókampókra, majd csukja le a fedelet.

**A porzsák cseréjét az alábbi esetekben ajánljuk:**

- \* szőnyegpadlótisztító por használata után
- \* ha a porszívóból kellemetlen illat árad, abban az esetben a filtert is ki kell cserélni/tisztítani

**Figyelem: Csak eredeti Electrolux porzsákat és filtert használjon:**

**Porzsák (referencia szám: E54A)**

**A Micro filter (referencia száma: EF17)**

**Mosható, újrahasználatos HEPA filter (referencia szám: EF25a)**

**A porzsák biztonsági mechanizmusa**

A porszívó megrongálódásának elkerülése érdekében ne használja a készüléket porzsák nélkül. A készülék egy olyan biztonsági mechanizmussal van ellátva, ami a porzsák hiányában meggátolja a fedőlap lecsukódását. Ne próbálja erőszakkal lezárni a fedőlapot.

**A filterek cseréje/tisztítása**

Soha ne használja a porszívót a filterek nélkül. A motorvédő filterét normál használat mellett évente kétszer kell kicserélni.

**A motor védőfilterének cseréje:**

- Hajtsa fel a fedőlapot.
- Vegye ki a filtert és a fedőszalagot.
- Figyelem: Az új filtert eredeti fedőszalaggal együtt kell betenni a helyére. Ez után csukja le a fedőlapot.

A Micro filtert 5510/15/20/25/28 minden ötödik porzsák cserénél ki kell cserélni.

**A Micro filter cseréje:**

- Nyissa ki a filter fedőlapját.
- Cserélje ki a filtert majd zárja le a fedőlapot, és ellenőrizze, hogy a fedőlap záróreteszei megfelelően legyenek bezárva.

A HEPA filtert ki kell tisztítani, ha a jelzőlámpa kigyullad 5530/33/35/36/40.

**A HEPA filter tisztítása:**

- Nyissa ki a filter fedőlapját és vegye ki a filteregységet.
- A filternek csak a belsejét (a szennyezett oldalát) öblítse meg meleg csapvízzel. **Ne használjon tisztítószert és kerülje az érzékeny filter felület érintését.** A filter vázát finoman rázza le a víz lecsapgatásához. A tisztítási folyamatot négyszer ismételje meg és hagyja a filtert a levegőn megszáradni. Ezzel visszanyeri a filter eredeti teljesítményét. Helyezze vissza a filter egységet a porszívóba és zárja le a fedelet. Ellenőrizze, hogy a fedél megfelelően legyen lezárva.

**Hibakeresés**

**1. Áram:** ha nincs elektromos áram a készülékben, húzza ki a porszívó hálózati tápvezetékét a fali konnektorból, ellenőrizze a csatlakozó dugót, az elektromos vezetéket és a biztosítókat.

**2. Eltömődés/szennyezett filter:** A porszívó önmagától is kikapcsol, ha túlságosan eltömődött, vagy ha filterei nagyon szennyezettek (az 5530/33/35/36/40 as modelleken a túlmelegedést jelző lámpa villogni kezd). Ebben az esetben húzza ki a készülék hálózati tápvezetékét a fali konnektorból és hagyja a porszívót 30 percig hűlni. Tisztítsa ki az eldugulást és/vagy cserélje ki a filter(ke)t, majd kapcsolja ismét be a készüléket.

A garancia nem terjed ki az el dugult tömlők tisztítására. A dugulások elkerülése és a hatékony szívásereőség fenntartása érdekében a padlótisztító fejeket rendszeresen ki kell tisztítani a tömlőkar segítségével.

Szíveskedjen a használati utasítás végén található további Electrolux információt is elolvasni.

**3. Víz:** Ha vizet szív fel a porszívóba, a motort ki kell cserélni az Electrolux szervizben.

Ha bármilyen megjegyzése lenne a készülékkel vagy a Használati Utasítással kapcsolatban, kérjük lépjen érintkezésbe velünk e-mail címünkön: floorcare@electrolux.se

Electrolux furnizează o gamă de aspiratoare cu specificații și accesorii diferite. Vă rugăm să vă referiți la numărul modelului Dvs atunci când citiți această broșură.

Țineți ambele flapsuri deschise și faceți referire la imagini și text atunci când este necesar.



### Accesoriile pentru aspiratorul Dvs

- Pungi pentru praf
- Tub telescopic **5510**
- Tubul prelungitor **5505/15/20/22/25/28/30/33/35/36/40**
- Mâner al furtunului
- Accesoriu pentru mochete sau podele
- Accesoriu Turbo **5540**
- Accesoriu pentru colțuri strâmte
- Accesoriu pentru tapițerii
- Perie pentru praf
- Dispozitiv pentru păstrarea accesorilor



### Pentru a asigura protecția și siguranța Dvs

Aspiratorul este numai pentru uz casnic și a fost proiectat ca să asigure o siguranță și performanță maximă. Vă rugăm să respectați următoarele precauțiuni simple:

- Aspiratorul are dublă izolare astfel încât nu trebuie conectat la o legătură cu pământul
- Aspiratorul trebuie folosit numai de adulți
- Păstrați întotdeauna aspiratorul la loc uscat
- Nu folosiți aspiratorul pentru a aspira lichide
- Evitați obiectele ascuțite
- Nu aspirați cenușă sau scrum fierbinte ori mucuri de țigară aprinse
- Nu folosiți aspiratorul în apropierea gazelor inflamabile
- Evitați să trageți de cablu electric și verificați cablul regulat ca să vedeți dacă este defect

**Notă: Nu folosiți aspiratorul dacă este defect cablul.**

**În caz de defecțiune, cablul trebuie înlocuit la un Centru de Service Electrolux**

- Aspiratorul trebuie scos din priză înainte de a-l curăța și înainte de a-i schimba filtrul sau punga de praf
- Toate activitățile de întreținere și reparație trebuie întreprinse numai de personalul autorizat Electrolux



### La pornire

- 1** Asigurați-vă că săculețul de colectare a prafului se află la locul lui.
- 2** Introduceți furtunul până când cleva anclanșează (pentru desprindere, apăsați pe clemă).
- 3** Atașați tubul telescopic **5510** la mânerul furtunului
- 4** Atașați tubul telescopic **5510** la duza pentru pardoseală (pentru desprindere, răsuciți și îndepărtați).
- 5** Scoateți cordonul de alimentare și conectați-l la priză. Aspiratorul este dotat cu un dispozitiv de reînfașurare a cordonului. Pentru reînfașurarea cordonului, apăsați pe pedală (țineți de fișa de conectare, pentru a evita ca acesta să vă lovească).

- 6** Împingeți comutatorul înainte **5510/15/20/22/25/28/30/33/35/36/40** pentru eliberarea sau reînfașurarea cablului, după caz; pentru blocarea cablului în poziția existentă, trageți de comutator înapoi.
- 7** Pentru a porni aspiratorul, apăsați pe pedala pornit/oprit (On/Off).
- 8** Pentru a crește/reduce puterea de aspirare, acționați reglajul de pe carcasa aspiratorului.
- 9** Puterea de aspirare poate fi reglată și prin deschiderea/închiderea clapetei de pe mânerul furtunului.



### Utilizarea tuburilor prelungitoare Back Saver®

Tuburile Back Saver® sunt concepute pentru a funcționa în diferite poziții: Curățare generală & curățare sub mobilier jos.

- 10** Înainte de a începe, observați poziția tuburilor și a mecanismelor de prindere, așa cum se arată ★ în ilustrații. Atașați tubul mai mare **A** la mânerul furtunului și tubul mai mic **B** la duza pentru pardoseală, până când mecanismele de prindere anclanșează. Atașați tuburile **A** și **B** unul de celălalt, până când mecanismele de prindere anclanșează.
- 11** Pentru curățenie obișnuită, folosiți tuburile în această poziție
- 12** Pentru a schimba poziția, împingeți butonul de pe tubul mai mic **B** și răsuciți tubul **B** o jumătate de rotație, până când mecanismul de prindere anclanșează.
- 12a** Acum răsuciți capul rotativ al duzei, cu o jumătate de rotație.
- 13** Pentru curățenie sub mobilier jos, folosiți tuburile în această poziție.
- 13a** Această poziție poate fi folosită și pentru curățarea unor locuri greu accesibile, de exemplu pe dulapuri și biblioteci.



### Aspiratorul Dvs este prevăzut cu

- A** Cablu electric
- B** Pedală pentru înfașurarea cablului
- C** Regulator de control al aspirării
- D** Indicator pentru punga de praf plină **5505/10/15/20/22/25/28**
- E** Indicator de filtru HEPA **5530/33/35/36/40**
- F** Indicator de supraîncălzire: Dacă aspiratorul se supraîncălzește, indicatorul va semnaliza prin aprindere intermitentă **5530/33/35/36/40**.
- G** Indicator pentru punga de praf plină **5530/33/35/36/40**
- H** Dispozitiv de deschidere a capacului compartimentului pentru punga de praf / filtru
- I** Dispozitiv pentru conectarea furtunului
- J** Priză de ieșire electrică (pentru folosirea accesoriiilor acționate mecanic) **5530/33/35/36/40**
- K** Mâner pentru transport pentru dispozitiv tubul prelungitor
- L** Stativ pentru accesorii (pentru atașarea la mânerul furtunului)
- M** Intrerupător Deschis/Inchis
- N** Poziția de prindere temporară a duzei pentru pardoseală și a tuburilor în timpul utilizării
- O** Locașul de așezare a duzei pentru pardoseală și a tuburilor pe perioada de depozitare



## Cum să obțineți cele mai bune rezultate

### Folosind accesoriul pentru mochete sau podele



**Mochete:** Folosiți accesoriul pentru podea cu pirghia în această poziție. Reduceți puterea de aspirare pentru carpete.



**Podele și parchete:** Folosiți accesoriul pentru podea cu pirghia în această poziție.



### Folosind accesoriul Turbo 5540

**Precauțiuni:** Folosiți accesoriul numai pentru mochete cu o grosime mai mică de 15 mm. Nu folosiți accesoriul pe blănuri sau pe carpete cu franjuri lungi. Pentru a evita deteriorarea mochetei Dvs, nu țineți accesoriul pe loc în timp ce peria se rotește. Nu treceți cu accesoriul peste cablul electric și închideți întrerupătorul accesoriului imediat după folosire.

14 Atașați duza turbo **5540** la tuburi.

15 Observație: Puterea de aspirare poate fi reglată și prin deschiderea/închiderea clapetei **5540** de pe duza turbo.

### Curățarea duzei turbo 5540

16 Deconectați de la rețeaua electrică și îndepărtați firele și scamele prinse de perie, tăindu-le cu foarfeca. Deschideți capacul, pentru a îndepărta eventuala murdărie din interiorul duzei.



### Indicatorul pungii de praf și schimbarea pungii de praf

Punga de praf trebuie schimbată atunci când s-a umplut. La tipurile **5505/10/15/20/22/25/28** ferestruica de la indicatorul pungii de praf își va schimba culoarea în roșu pe măsură ce se umple și va deveni roșu complet atunci când va fi plină. La tipurile **5530/33/35/36/40** ferestruica de la indicatorul pungii de praf se va aprinde atunci când va fi plină. Dacă punga de praf se sparge în interiorul aspiratorului, duceți aspiratorul la un Centru de Service Electrolux pentru a fi curățat.



Pentru verificarea pungii de praf, aspiratorul trebuie să fie în priză, cu toate atașamentele conectate și pe podea.

Indicatorul poate să semnalizeze că punga este plină și când punga este blocată (câteodată blocarea este provocată de praful foarte fin) care poate duce la pierderea forței de aspirare și la supraîncălzire. În acest caz, schimbați punga de praf chiar dacă nu este plină.

### Pentru a schimba punga de praf:

- Deschideți capacul aspiratorului.
- Trageți de gulerul glisant pentru a scoate punga de praf.
- Introduceți noua pungă de praf făcând să alunece fantele pungii în suport. Închideți capacul.

### Recomandăm schimbarea pungii de praf în următoarele cazuri:

- \* după folosirea unei pulberi de curățat mocheta
- \* dacă aspiratorul emană un miros neplăcut, atunci trebuie să schimbați/curățați și filtrele

### Notă: Folosiți numai pungi de praf și filtre Electrolux:

**Pungă de praf (ref. E54A)**

**Filtru Micro (ref. EF17)**

**Filtru HEPA lavabil, reutilizabil (ref. EF25a)**



### Dispozitiv de siguranță pentru punga de praf

Pentru a evita deteriorarea aspiratorului, acesta nu trebuie folosit fără pungă de praf. Există un dispozitiv de siguranță care împiedică închiderea capacului în cazul în care nu există o pungă de praf înăuntru. Nu încercați în acest caz să închideți capacul prin forțare.

### Schimbarea/Curățarea filtrelor

Nu folosiți niciodată aspiratorul fără filtrele de protecție. Filtrul de Protecție a Motorului trebuie schimbat de două ori pe an pentru o folosire normală.

### Pentru a schimba filtrul de Protecție a Motorului:

- Deschideți capacul aspiratorului.
- Scoateți filtrul și banda acoperitoare.
- Important: Introduceți noul filtru cu banda acoperitoare originală bine fixată. Închideți capacul.

Filtrul Micro **5510/15/20/25/28** trebuie schimbat la fiecare 5 pungi de praf.

### Pentru a schimba filtrul Micro:

- Deschideți capacul filtrului.
- Înlocuiți filtrul și închideți capacul asigurându-vă că acesta este bine fixat.

Filtrul HEPA trebuie curățat atunci când indicatorul este aprins **5530/33/35/36/40**.



### Pentru a curăța filtrul HEPA:

- Deschideți capacul filtrului și scoateți filtrul.
- Clătiți interiorul filtrului (partea murdară) numai cu apă caldă de la robinet. **Nu folosiți detergenți și evitați atingerea suprafeței delicate a filtrului.** Bateți ușor rama filtrului pentru a îndepărta surplusul de apă. Repetați de patru ori procedura de curățare și apoi lăsați filtrul să se usuce. Performanța inițială de filtrare este acum restaurată. Puneți filtrul înapoi în aspirator și închideți capacul asigurându-vă că acesta este bine fixat.



### Probleme ce pot apare

**1. Alimentare:** Dacă aspiratorul nu se alimentează, scoateți din priză aspiratorul și verificați fișa de conectare, cablul și siguranțele atunci când este cazul.

**2. Blocaje/filtre murdare:** Aspiratorul se poate opri singur atunci când există un blocaj serios sau când filtrele sunt foarte murdare (la tipurile **5530/33/35/36/40** indicatorul de supraîncălzire va avea o lumină intermitentă). În aceste cazuri, scoateți din priză aspiratorul și lăsați-l să se răcească timp de 30 de minute. Eliminați apoi blocajul și/sau înlocuiți filtrul (filtrele) după care porniți din nou aspiratorul.

Curățarea furtunurilor blocate nu este acoperită de garanție. Pentru a evita blocajele și a menține eficiența aspirării, accesoriile pentru podea trebuie curățate regulat folosindu-se mânerul furtunii.

Vă rugăm să citiți și informațiile Electrolux adiționale de la sfârșitul acestei broșuri.

**3. Apă:** Dacă s-a aspirat apă cu aspiratorul, motorul trebuie schimbat la un Centru de Service Electrolux.

Dacă aveți de făcut comentarii privind aspiratorul sau Broșura cu Instrucțiuni de folosință vă rugăm să ne contactați prin e-mail la: floorcare@electrolux.se

Electrolux oferuje asortyment odkurzaczy z różnymi parametrami i akcesoriami. Czytając obecną broszurę, prosimy odnosić się do numeru modelu.

Prosimy trzymać obie klapy otwarte i w razie potrzeby, odsyłać się do ilustracji i tekstu.



## Akcesoria Odkurzacza



Worki na kurz



Rura teleskopowa **5510**



Rury przedłużające Back Saver®  
**5505/15/20/22/25/28/30/33/35/36/40**



Uchwyt węża



Ssawka do odkurzania dywanów/twardych podłóg



Ssawka turbinowa **5540**



Ssawka szcelinowa



Ssawka do czyszczenia mebli z tapicerką



Szczotka do odkurzania



Uchwyt na akcesoria



## Wskazówki dotyczące bezpieczeństwa

Odkurzacze jest przeznaczony do użytku wyłącznie w gospodarstwie domowym. Został zaprojektowany tak, aby mogli go Państwo bezpiecznie i sprawnie obsługiwać. Prosimy o przestrzeganie poniższych wskazówek:



Odkurzacze jest podwójnie izolowany i nie wymaga dodatkowego uziemienia



Odkurzacze mogą obsługiwać wyłącznie osoby dorosłe



Odkurzacze należy przechowywać w suchym miejscu



Nie należy używać go do zbierania cieczy



Należy unikać ostrych krawędzi



Nie należy używać go do zbierania tłuczonych się niedopałków i żarzącego się popiołu



Nie należy używać odkurzacza w pobliżu gazów łatwopalnych



Nie należy ciągnąć za przewód zasilający. Prosimy o sprawdzanie sprawności przewodu



**Uwaga: Nie używać odkurzacza z uszkodzonym przewodem zasilającym. W przypadku uszkodzenia przewodu zasilającego należy go wymienić w autoryzowanym zakładzie serwisowym Electrolux**



Przed wykonywaniem czynności konserwacyjnych lub czyszczących należy wyjąć wtyczkę przewodu zasilającego z gniazdka



Naprawy mogą być wykonywane wyłącznie przez personel autoryzowanych zakładów serwisowych Electrolux



## Eksplatacja

- 1 Sprawdzić, czy worek na kurz znajduje się na swoim miejscu.
- 2 Włożyć wąż do otworu aż nastąpi słyszalne zatrzaśnięcie (aby go wyjąć należy przycisnąć zapadkę).
- 3 Połączyć rurę teleskopową **5510** z uchwytem węża.
- 4 Połączyć rurę teleskopową **5510** ze ssawką podłogową (aby odłączyć rurę należy ją przekręcić i wyjąć poprzez pociągnięcie).
- 5 Rozwinąć przewód zasilający i włączyć do gniazdka. Aby zwinać przewód, należy przycisnąć pedał zwijacza przewodu (w trakcie zwijania należy przytrzymać wtyczkę, aby uniknąć przypadkowego uderzenia).
- 6 Przesunąć przełącznik **5510/15/20/22/25/28/30/33/35/36/40** do przodu aby zwinać/rozwinąć przewód, do tyłu aby zablokować rozwinięty przewód.

7

Wcisnąć pedał nożny on/off aby uruchomić odkurzacze.

8

Aby zwiększyć/zmniejszyć siłę ssania, należy ustawić regulator znajdujący się na korpusie odkurzacza.

9

Siłę ssania można także regulować otwierając/zamykając otwór na uchwycie węża.



## Stosowanie rur przedłużających Back Saver®

Rury przedłużające Back Saver® zostały zaprojektowane z myślą o zastosowaniach w różnych sytuacjach: do sprzątania ogólnego i sprzątania przestrzeni pod niskimi meblami.

10

Przed rozpoczęciem sprzątania, należy zwrócić uwagę na położenie rur przedłużających i zapadek, tak jak pokazano na rysunkach ✪.

Połączyć większą rurę **A** z uchwytem węża i mniejszą rurę **B** ze ssawką podłogową wciskając je, aż nastąpi słyszalne zatrzaśnięcie. Połączyć rurę **A** z **B** wciskając je aż nastąpi słyszalne zatrzaśnięcie.

11

Rury w takim położeniu można stosować do sprzątania ogólnego.

12

Aby zmienić położenie rur, należy wcisnąć zapadkę na mniejszej rurze **B** i obrócić tę rurę o pół obrotu aż nastąpi słyszalne zatrzaśnięcie.

12a

Teraz wystarczy obrócić głowicę ssawki o pół obrotu.

13

Rury w takim położeniu można stosować do sprzątania przestrzeni pod niskimi meblami.

13a

Rury w takim położeniu można także stosować do sprzątania miejsc trudno dostępnych, takich jak górne powierzchnie szaf i półki na książki.



## Elementy Odkurzacza

A

Przewód zasilający

B

Pedał nożny przewodu

C

Regulator siły ssania

D

Wskaźnik napełnienia worka na kurz **5505/10/15/20/22/25/28**

E

Wskaźnik filtra HEPA **5530/33/35/36/40**

F

Wskaźnik Przegrzania: wskaźnik „miga” gdy odkurzacze jest przegrzany **5530/33/3536/40**.

G

Wskaźnik napełnienia worka na kurz **5530/33/35/36/40**

H

Zatrask do zwalniania pokrywy komory worka na kurz/filtra

I

Gniazdo połączenia węża

J

Wtyczka sieciowa (do akcesoriów z napędem elektrycznym) **5530/33/35/36/40**

K

Uchwyt do przenoszenia odkurzacza

L

Uchwyt na akcesoria (do połączenia z uchwytem węża)

M

Włącznik/wyłącznik on/off

N

Tymczasowa pozycja parkowania ssawki podłogowej i rur przedłużających podczas krótkiej przerwy w pracy.

O

Szczelina do ssawki podłogowej i rur przedłużających podczas krótkiej przerwy w pracy.



## Aby osiągnąć najlepsze rezultaty

### Ssawka do odkurzania dywanów/twardych podłóg



**Dywany:** Używać ssawko-szczotki z dźwignią w tej pozycji. Zmniejszyć siłę ssania do chodników.



**Twarde podłogi:** Używać ssawko-szczotki z dźwignią w tej pozycji.



### 4 5 6 Ssawka turbinowa 5540 lub

**Środki ostrożności:** Używać ssawko-szczotki jedynie na dywanach z głębokością włosa poniżej 15 mm. Nie używać do skór zwierzęcych lub dywanów z długimi frezdlami. Aby nie uszkodzić dywanów, nie trzymać ssawki w pozycji nieruchomej podczas gdy szczotka obraca się. Nie należy przesuwac ssawki po przewodzie zasilającym i należy natychmiast wyłączyć ssawkę po skończeniu pracy.

**14** Połączyć ssawkę turbinową **5540** z rurami przedłużającymi.

**15** Uwaga: siłę ssania można regulować także na ssawce turbinowej, otwierając/zamykając otwór odpowietrzający **5540**.

### Czyszczenie ssawki turbinowej 5540

**16** Odłączyć odkurzacz od zasilania sieciowego i usunąć zaplątane nici ze szczotki przecinając je nożyczkami. Otworzyć pokrywę aby usunąć pozostałości kurzu z wnętrza ssawki.



### Wskaźnik napełnienia worka na kurz oraz wymiana worka

Należy zadbać o regularne wymienianie worka w przypadku jego zapelnienia. Wskaźnik w modelach **5505/10/15/20/22/25/28**

☐ będzie przybierał czerwony kolor podczas napełniania się worka na kurz. W modelach **5530/33/35/36/40** wskaźnik zaświeci się w chwili maksymalnego zapelnienia się worka. Jeżeli worek pęknie wewnątrz okurzacza, należy natychmiast oddać odkurzacz do odpłatnej naprawy w autoryzowanym serwisie Electrolux.



Najdokładniejszy odczyt wskaźnika otrzymamy po włączeniu odkurzacza z zamocowanym wyposażeniem, nie dotykając szczotką podłogi.

Zablokowanie worka, (np. małym kurzem) może spowodować zabarwienie się wskaźnika oraz utratę siły ssania nawet wtedy, gdy worek nie jest pełen. Należy wtedy wymienić worek na kurz na nowy.

### Wymiania worka na kurz

- Otworzyć pokrywę komory worka odkurzacza
- Pociągnąć za klappkę worka i wyjąć go z komory
- Włożyć nowy worek, wsuwając tekturowe zakładki w prowadnice. Zamknąć pokrywę komory

### Zalecamy wymianę worka w przypadku:

- \* odkurzania dywanów czyszczonych sproszkowanymi środkami
- \* wydzielania się z odkurzacza nieprzyjemnego zapachu, należy również wymienić/oczyszczyć filtry

**Uwaga: Należy używać oryginalnych worków i filtrów Electrolux**

### Worek na kurz (typ E54A)

### Mikrofiltr (typ EF17)

### Nadający się do mycia filtr wielokrotnego użytku HEPA (typ EF25a)



### Blokada bezpieczeństwa

Odkurzacza nie wolno używać bez worka na kurz, aby go nie uszkodzić. Blokada bezpieczeństwa uniemożliwia zamknięcie pokrywy, jeżeli wewnątrz nie znajduje się worek. Nie należy próbować zamykać pokrywy na siłę.

### Wymiana/oczyszczenie filtrów

Nie należy używać odkurzacza bez filtrów. Filtr ochronny silnika powinien być wymieniany przeciętnie dwa razy w roku przy normalnej eksploatacji

### Aby wymienić filtr ochronny silnika:

- Otworzyć pokrywę odkurzacza
- Wyjąć filtry i osłonę filtra
- Uwaga: Włożyć nowy filtr oraz oryginalną osłonę, zwracając uwagę na poprawność mocowania. Zamknąć pokrywę

Mikrofiltr **5510/15/20/25/28** powinien być wymieniany po 5-krotnej wymianie worka na kurz.

### Aby wymienić mikrofiltr:

- Otworzyć pokrywę filtra
- Wyjąć zużyty filtr, włożyć nowy i zamknąć pokrywę sprawdzając, że jest właściwie zamocowana

Filtr HEPA należy oczyścić wtedy gdy zaświeci się wskaźnik **5530/33/35/36/40**.



### Aby oczyścić filtr HEPA:

- Otworzyć pokrywę filtra i wyjąć zespół filtra
- Wyplukać brudną wewnętrzną stronę filtra pod strumieniem ciepłej wody. **Unikać dotykania delikatnej powierzchni filtra. Nie używać środków chemicznych do czyszczenia filtra.** Strząsnąć wodę. Powtórzyć czyszczenie czterokrotnie i zostawić do wyschnięcia. Teraz filtr będzie działał jak nowy. Włożyć filtr do odkurzacza i zamknąć pokrywę.



### Usuwanie usterek:

**1. Zasilanie elektryczne:** Jeśli odkurzacz nie włącza się należy wyjąć wtyczkę przewodu z gniazda i stosownie sprawdzić wtyczkę, przewód oraz bezpieczniki

**2. Zablokowane/zanieczyszczone filtry:** Odkurzacz może się sam wyłączyć z powodu zablokowanych lub bardzo brudnych filtrów (na modelu **5530/33/35/36/40** zacznie migać wskaźnik przegrzania). Należy wtedy odłączyć odkurzacz od zasilania elektrycznego i odczekać 30 minut, aż ostygnie. Usunąć ewentualne zablokowania, wymienić filtr(y) i rozpocząć odkurzanie.

Odblokowywanie (czyszczenie) rur i ssawek nie jest objęte gwarancją. Ssawki i szczotki należy regularnie czyścić tak, aby zachować siłę ssania oraz zapobiec blokowaniu się akcesoriów.

Prosimy przeczytać dodatkowe informacje zamieszczone na końcu instrukcji obsługi.











**3. Woda:** Jeżeli przez przypadek odkurzaczem zbierano ciecz (niezbędna może okazać się odpłatna wymiana silnika) należy natychmiast oddać odkurzacz do autoryzowanego serwisu Electrolux.

Jeżeli mają Państwo uwagi dotyczące odkurzacza lub instrukcji obsługi, prosimy o kontakt przez e-mail: [floorcare@electrolux.se](mailto:floorcare@electrolux.se)

Фирмата Електролюкс предлага асортимент от прахосмукачки с различни технически характеристики и допълнителни аксесоари. Моля прочетете тези части от ръководството, които се отнасят до модела на Вашия уред.



Моля дръжте двете корици отворени, докато четете това ръководство, и се отнасят към диаграмите, където това е необходимо.

## Инструменти за Вашата прахосмукачка

-  Пликове за прах
-  Телескопична тръба – модел **5510**
-  Удължена тръба за удобно лесно почистване – модели **5505/15/20/22/25/28/30/33/35/36/40**
-  Дръжка на маркуча
-  Комбиниран накрайник за почистване на килими и твърди настилки
-  Турбо-накрайник – **5540**
-  Тесен накрайник
-  Накрайник за тапицерия
-  Четка за почистване на прах
-  Държач на инструменти

## Инструкции за безопасност

Прахосмукачката е предназначена само за домашно ползване и е изработена така, че да осигури максимална безопасност и ефективност при употреба. Моля спазвайте следните инструкции за безопасност:

-  Прахосмукачката е двойно изолирана, поради което не е необходимо тя да бъде заземена
-  Прахосмукачката трябва да се ползва само от възрастни
-  Съхранявайте я винаги на сухо място
-  Не я използвайте за почистване на течности
-  Избягвайте засмукването на остри предмети
-  Не почиствайте с нея гореща пепел или не загасени цигари
-  Не използвайте прахосмукачката в близост до запалими газове
-  Не дърпайте захранващия кабел и го проверявайте редовно за евентуална повреда
-  **Внимание: Не използвайте прахосмукачката, ако захранващия кабел е повреден. При повреда той трябва да се смени в сервизен център на Електролюкс**
-  Изключете щепсела от мрежата преди да почиствате или извършвате рутинно обслужване на прахосмукачката
-  Сервизът и ремонтът на тази прахосмукачка трябва да се извършват от упълномощени служители на Електролюкс

## 1 2 3 Преди да започнете

- 1 Проверете дали торбичката за прах е поставена правилно на мястото си.
- 2 Възкнете маркуча, докато се чуе щракване (натиснете спирация механизъм, за да освободите маркуча).
- 3 Свържете телескопичната тръба **5510** към дръжката на маркуча.
- 4 Свържете телескопичната тръба **5510** към накрайника за почистване на подове (за да ги разделите, завъртете тръбата настрани и я издърпайте).
- 5 Издърпайте захранващия кабел и го включете към мрежата. Прахосмукачката е снабдена с устройство за навиване на кабела. Натиснете крачния педал, за да го навие (моля дръжте щепсела, за да не Ви удари).















- 6 Натиснете крачния педал напред **5510/15/20/22/25/28/30/33/35/36/40**, за да навиете или развиете кабела до желаната дължина и за да фиксирате развития кабел.
- 7 Натиснете педала за включване и изключване, за да включите прахосмукачката.
- 8 За да увеличите/намалите силата на засмукването, използвайте устройството за регулиране на засмукването, намиращо се на корпуса на прахосмукачката.
- 9 Силата на засмукване може също така да се регулира чрез постепенно стесняване / разширяване на отвора на дръжката на маркуча.

## Използуване на тръбите Back Saver®

Удължителните тръби Back Saver® са предназначени за употреба в различни позиции: Нормално чистене и Чистене под ниски мебели.

- 10 Преди да започнете, моля отбележете позицията на тръбите и шифтовете така, както са посочени ★ в диаграмите.  
Свържете по-голямата удължителна тръба **A** към дръжката на маркуча и по-малката тръба **B** към накрайника за почистване на подове докато се чуе щракване и те са закрепени.  
Свържете удължителните тръби **A** и **B** една към друга докато се чуе щракване и те са закрепени.
- 11 Използвайте тръбите **B** тази позиция за нормално почистване.
- 12 За да промените позицията, натиснете шифта на по-малката тръба **B** и завъртете малката тръба **B** в полукръг докато шифтът щракне и тръбите са закрепени.
- 12a Сега просто завъртете въртящата се глава на накрайника в полукръг.
- 13 Използвайте тръбите в тази позиция за почистване под ниски мебели.
- 13a Тази позиция може също така да се използва за почистване на трудно достижими места, като например върху гардероби и етажерки.

## Описание на Вашата прахосмукачка

- A**  Захранващ кабел
- B**  Педал за автоматично прибиране на кабела
- C**  Регулатор на силата на засмукване
- D**  Индикатор на плика за прах – **5505/10/15/20/22/25/28**
- E**  Индикатор на филтъра HEPA – **5530/33/35/36/40**
- F**  Индикатор за прегряване: Индикаторът ще започне да 'присветва' ако прахосмукачката прегрее **5530/33/35/36/40**.
- G**  Индикатор на плика за прах – **5530/33/35/36/40**
- H**  Механизъм за отваряне на отделението за пликове за прах и филтъра
- I**  Съединител за маркуча
- J**  Контакт (за електрически захранвани накрайници) – модели **5530/33/35/36/40**
- K**  Удобна дръжка за носене
- L**  Отделение за прибиране на допълнителните приспособления (за прикачване към дръжката на маркуча)
- M**  Ключ за включване и изключване
- N**  Временна позиция за накрайника за почистване на подове и тръбите, когато те се използват.
- O**  Отделение за съхранение на накрайника за почистване на подове и тръбите, когато те не се използват

## Как да постигнем максимален резултат



**Използване на комбинирания накрайник за почистване на килими и твърди подове**



**Почистване на килими:** Дръжте накрайника за под с дръжката в това положение. Намалете силата на засмукване при почистване на свободни килими.



**Почистване на твърди подове:** Дръжте накрайника за под с дръжката в това положение.

## 4 5 6 Работа с турбо-накрайник – 5540

**Внимание:** Използвайте този накрайник само когато почиствате килими с дебелина до 15 мм. Не използвайте за почистване на животински кожи или килими с дълги влакна. За да не повредите своите килими, не оставяйте накрайника на едно място, когато се върти четката. Не влачете накрайника върху захранващия кабел и го изключете веднага щом приключите работата.

14 Свържете накрайника Turbo 5540 към удължителните тръби.

15 Забележка: Силата на засмукването може също така да се регулира чрез стесняване / увеличаване на отвора за въздух 5540.

**Почистване на накрайника Turbo 5540**

16 Изключете от ел. мрежа и отстранете заплетени влакна и конци от четката с ножица. Отворете капака, за да отстраните боклуци от вътрешната страна на накрайника.



**Индикатор на плика за прах и смяна на плика**

Пликът за прах трябва да се смени, когато се напълни. При модели 5505/10/15/20/22/25/28 червеният индикатор на плика за прах ще се появи, когато пликът започне да се пълни, а когато той запълни изцяло плексигласовото прозрачно, пликът е пълен. При модели 5530/33/35/36/40 индикаторът ще светне, когато пликът е пълен. Ако пликът се скъса, докато е в прохосмукачката, уреда трябва да бъде занесен в сервизен център на Електролюкс, за да бъде почистен.



За да проверите дали пликът е пълен, включете прахосмукачката, като свържете всички приспособления и я вдигнете от пода.

Индикаторът, че пликът е пълен може да означава, че той е задръстен (това понякога се причинява от много ситен прах), което ще доведе до намаляване на силата на засмукване и прегряване. Ако това стане, сменете плика за прах, дори да не е пълен.

**Смяна на плика за прах:**

- A) Отворете капака на прахосмукачката.
- B) Издърпайте плъзгащия се елемент, за да свалите плика за прах.
- C) Когато слагате новия плик, плъзнете улеите на плика върху скобите за прикрепване и затворете капака.

**Препоръчва се плика за прах да се сменя:**

- \* след употреба на прахове за почистване на килими
- \* ако от прахосмукачката идва лоша миризма, сменете/почистете също така филтрите

**Внимание:** Използвайте само оригинални пликчета за прах и филтри на Електролюкс:

**Пликчета за прах (номер E54A)**

**Микрофилтър (номер EF17)**

**Филтър HEPA, подходящ за измиване и припопозуване (номер EF25a)**



**Защитно устройство на плика за прах**

За да се избегне повреда на Вашата прахосмукачка, уредът не трябва да се използва без плик. Той има защитен механизъм, който не позволява да се затвори капака, ако в прахосмукачката няма плик. Не се опитвайте да затворите със сила капака без да е сложен плик за прах.

**Почистване/смяна на филтрите**

Никога не използвайте прахосмукачката, ако в нея не са сложени филтрите. Филтърът за защита на двигателя трябва да се сменя средно два пъти годишно при нормална употреба на уреда.

**Смяна на филтъра за защита на двигателя:**

- D) Отворете капака на прахосмукачката.
- E) Свалете филтъра и покриващия елемент.
- F) Внимание: Сложете новия филтър с оригиналния покриващ елемент и фиксирайте добре. Затворете капака.

Микрофилтъра при модели 5510/15/20/25/28 трябва да се сменя при всеки пети сменен плик за прах.

**Смяна на микрофилтъра:**

- G) Отворете капака на филтъра.
- H) Подменете филтъра и затворете добре капака.

Филтърът HEPA трябва да се почиства когато лампичката на индикатора свети 5530/33/35/36/40.



**Почистване на филтъра HEPA:**

- I) Отворете капака на филтъра и свалете филтъра.
- J) Изплакнете вътрешната (миръсната) страна на филтъра с чиста топла течаща вода. **Не използвайте почистващи препарати и не докосвайте деликатната повърхност на филтъра.** Внимателно изтръскайте рамката на филтъра от водата. Повторете тази процедура четири пъти и оставете филтъра да изсъхне. По този начин се възстановява първоначалната ефикасност на филтъра. Поставете филтъра обратно в уреда и затворете добре капака.



## Когато възникнат проблеми

**1. Захранване:** Ако Вашата прахосмукачка не работи, изключете я от мрежата и проверете щепсела, кабела и бушоните, където това е необходимо.

**2. Задръстване/миръсни филтри:** Прахосмукачката може да се самоизключи, ако стане сериозно задръстване или филтрите са много мръсни. (При модели 5530/33/35/36/40 ще започне да присветва индикаторът за прегряване.) В този случай изключете уреда от мрежата и го оставете да изстине в продължение на 30 минути. Отблокирайте задръстването и/или сменете филтъра/филтрите и включете отново.

Отблокирането на задръстени маркучи не е включено в гаранцията на уреда. За да се избегне такова задръстване и да се поддържа силата на засмукване, накрайниците за под трябва да се почистват редовно с дръжката на маркуча.

Прочетете, също така, информацията в края на това ръководство.

**3. Вода:** Ако прахосмукачката е засмуквала вода, двигателят трябва да се смени в сервизен център на Електролюкс.

Ако желаете да направите коментар относно прахосмукачката или книжката с инструкции за работа, моля изпратете го на нашата електронна поща на адрес [floorcare@electrolux.se](mailto:floorcare@electrolux.se)

Firma Electrolux dodává řadu vysavačů s různými specifikacemi a doplňky. Při čtení této příručky se laskavě řiďte pokyny, které se vztahují na váš model.

Nechte laskavě obě stránky obálky rozložené a podle potřeby si při čtení textu prostudujte příslušné obrázky.



### Doplňky k vašemu vysavači

- Prachové sáčky
- Teleskopická trubka **5510**
- Ergonomická trubka **5505/15/20/22/25/28/30/33/35/36/40**
- Koncovka hadice
- Kombinovaná hubice na koberce/hladkou podlahovou krytinu
- Turbo hubice **5540**
- Štěrbínová hubice
- Hubice na čalounění
- Kartáč na prach
- Držák nástrojů

### Zajištění bezpečné práce

Vysavač je určen pouze k použití v domácnosti a je vyroben tak, aby vám poskytl maximální bezpečnost a výkon. Dodržujte laskavě následující bezpečnostní zásady:

- Vysavač je dvojitě izolovaný a nesmí se uzemňovat
- Vysavač směji používat pouze dospělé osoby
- Přístroj skladujte vždy na suchém místě
- Přístroj nepoužívejte k vysávání tekutin
- Nepoužívejte přístroj k vysávání ostrých předmětů
- Nepoužívejte přístroj k vysávání žhavého popela nebo hořících cigaretových nedopalků
- Nepoužívejte přístroj v blízkosti hořlavých plynů
- Netahejte za přívodní šňůru a pravidelně kontrolujte, zda není poškozena

**Upozornění: Vysavač nepoužívejte, je-li přívodní šňůra poškozená. Poškozenou šňůru nechte vyměnit v servisu firmy Electrolux**

Před čištěním přístroje nebo prováděním údržby vytáhněte zástrčku ze sítě

Veškerou údržbu a opravy směji provádět pouze oprávnění pracovníci Electrolux

### Uvedení do provozu

- 1 Zkontrolujte, zda je v přístroji prachový sáček.
- 2 Zasuňte do přístroje hadici tak, aby západka zacvakla do pevné polohy. (K uvolnění stiskněte západku dovnitř.)
- 3 Na koncovku hadice nasaďte teleskopickou trubku **5510**.
- 4 Na podlahovou hubici nasaďte teleskopickou trubku **5510**. (K rozpojení je vzájemně otočte a vytáhněte.)
- 5 Vytáhněte přívodní šňůru a zapojte ji do zásuvky. Přístroj je opatřený navíječem kabelu. K navinutí kabelu stiskněte nožní pedál. (Při navíjení přidržeťte laskavě zástrčku, aby Vás neudeřila).
- 6 K odvinutí/navinutí kabelu posuňte spínač dopředu **5510/15/20/22/25/28/30/33/35/36/40** a pro zajištění odvinutého kabelu dozadu.

- 7 Přístroj zapněte stisknutím pedálu Zap/Vyp.
- 8 Sací sílu lze zvýšit/snížit pomocí regulátoru na krytu vysavače.
- 9 Sací sílu také ovlivníte otevřením/uzavřením klapky na držáku hadice.



### Použití trubek Back Saver®

Trubky Back Saver® jsou navrženy pro použití v různých polohách: běžné čištění a čištění pod nízkým nábytkem.

- 10 Než začnete, věnujte laskavě pozornost polohám hadic a západek, jak je naznačeno v diagramu. Větší trubku **A** nasaďte na koncovku hadice a menší trubku **B** na podlahovou hubici tak, aby západky zacvakly do pevné polohy. Trubky **A** a **B** zasuňte do sebe tak, aby západky zacvakly.
- 11 V této poloze použijte trubky pro běžné čištění.
- 12 Pro změnu polohy stlačte západku na menší trubce **B** a trubku otočte o 180 stupňů až do zacvaknutí západky.
- 12a Nyní otočte rotační hlavu hubice o 180 stupňů.
- 13 V této poloze použijte trubky pro čištění pod nízkým nábytkem.
- 13a Tato poloha může být také využita při čištění těžko dostupných míst, jako jsou vrcholky skříní a regály.



### Vlastnosti vašeho vysavače

- A** Napájecí šňůra
- B** Nožní pedál navíječe šňůry
- C** Regulátor pro nastavení síly sání
- D** Indikátor naplnění prachového sáčku **5505/10/15/20/22/25/28**
- E** Indikátor nutnosti čištění filtru HEPA **5530/33/35/36/40**
- F** Indikátor přehřátí: Pokud se vysavač přehřeje, indikátor to bude světelně signalizovat **5530/33/35/36/40**.
- G** Indikátor naplnění prachového sáčku **5530/33/35/36/40**
- H** Západka pro uvolnění krytu přihrádky pro prachový sáček
- I** Připojení hadice
- J** Elektrická zásuvka (k použití el.poháněného příslušenství) **5530/33/35/36/40**
- K** Ergonomická rukojeť na přenašení
- L** Držák příslušenství (k připojení na koncovku hadice)
- M** Spínač zapnuto/vypnuto
- N** Prostor na podlahovou hubici a nástavce, jsou-li v provozu
- O** Úschovný prostor na podlahovou hubici a nástavce, nejsou-li v provozu



### Dosažení nejlepších výsledků

**Použití kombinované hubice na koberce/hladkou podlahovou krytinu**



**Koberce:** Použijte podlahovou hubici s páčkou v této poloze. Při čištění malých koberečků snižte sílu sání.



**Hladká podlahová krytina:** Použijte podlahovou hubici s páčkou v této poloze.

## Použití Turbo kartáče 5540

**Upozornění:** Kartáč používejte pouze na koberec s délkou vlasu menší než 15 mm. Nepoužívejte jej na kožešiny nebo koberečky s dlouhým vlasem. Abyste koberec nepoškodili, nenechávejte hubici stát na jednom místě, dokud se kartáč otáčí. Nepřejíždějte s kartáčem po šňůře elektrického vedení a po použití jej okamžitě vypněte.

- 14 Nasaďte proudovou hubici **5540** na trubky.
- 15 Upozornění: Sací sílu také ovlivňuje otevřením/uzavřením vzdušného ventilu **5540** na proudové hubici.

### Čištění proudové hubice 5540

- 16 Odpojte vysavač od zdroje napájení a nůžkami odstráňte vlákna namotaná na kartáči. Otevřete kryt a odstraňte nečistoty z vnitřku hubice.

## Indikátor naplnění prachového sáčku a výměna prachového sáčku

Prachový sáček je třeba vyměnit, jakmile se naplní. **5505/10/15/20/22/25/28** okénko indikátoru naplnění prachového sáčku začne červenat, když se sáček naplňuje, a zčervená úplně, když se sáček naplní. U modelů **5530/33/35/36/40** se okénko indikátoru při naplnění sáčku červeně rozsvítí. Jestliže se prachový sáček z nějakého důvodu uvnitř vysavače roztrhne, doneste vysavač do servisní služby Electroluxu k vyčištění.

 Stav prachového sáčku se zjistí, když je přístroj zapnutý, veškeré příslušenství připojené a zvednuté nad podlahou.

Pokud indikátor ukazuje, že je prachový sáček plný, může to znamenat, že je sáček zablokovaný (občas zablokování způsobuje velmi jemný prach) a dochází ke ztrátě síly sání a přehřátí. Pokud to tomu dojde, vyměňte prachový sáček, i když ještě není plný.

### Výměna prachového sáčku:

- A) Odklopte víko vysavače.
- B) Zatáhněte za posuvný jazýček a sáček uvolněte.
- C) Upevněte nový sáček tak, že zasunete drážky sáčku do držáku. Uzavřete víko.

### Sáček se doporučuje měnit:

- \* použije-li se prášek na čištění kobereců
- \* jestliže vysavač zapáchá; v tomto případě vyměňte nebo vyčistěte filtry

**Poznámka: Používejte pouze originální prachové sáčky a filtry od Electroluxu.**

**Prachový sáček (č.E54A)**

**Filtr Micro (č.EF17)**

**Filtr HEPA, který lze vyprat a znovu použít (č.EF25a)**

## Pojistný mechanismus prachového sáčku

Nepoužívejte vysavač bez prachového sáčku, mohl by se poškodit. Vysavač je vybaven pojistným mechanismem zabraňujícím uzavření víka, není-li ve vysavači prachový sáček. Nesnažte se víko zavírat násilím.

### Výměna/čištění filtrů

Nikdy vysavač nepoužívejte bez filtrů. Filtr na ochranu motoru je při běžném použití třeba měnit dvakrát ročně.

### Výměna ochranného motorového filtru:

- D) Odklopte víko vysavače.
- E) Vyměňte filtr a zajišťovací pásek.
- F) Důležité: Vsuňte nový filtr s dobře připevněným zajišťovacím páskem. Zavřete víko.

Filtr Micro **5510/15/20/25/28** by se měl měnit po každé páté výměně prachového sáčku.

### Výměna filtru Micro:

- G) Odklopte kryt filtru.
- H) Vyměňte filtr a uzavřete kryt. Zkontrolujte, zda je kryt dobře zavřený.

Pokud svítí indikátor na modelů **5530/33/35/36/40**, měl by být filtr HEPA vyměněn.



### Vyčištění filtru HEPA:

- I) Odklopte kryt filtru a vyjměte filtr.
- J) Opláchněte pouze vnitřek (znečištěnou stranu) filtru proudem teplé vody z kohoutku. **Nepoužívejte čisticí prostředky a nedotýkejte se choulstivého povrchu filtru.** Odstraňte přebytečnou vodu lehkým poklepáním na rámeček filtru. Čištění čtyřikrát zopakujte a nechte filtr volně uschnout. Původní filtrační schopnost je nyní obnovena. Vložte filtr zpět do vysavače, zavřete kryt a zkontrolujte, zda je dobře uzavřený.



## Odstraňování závad

**1. Napájení:** Jestliže se při zapnutí vysavač nerozběhne, odpojte jej od el. zdroje a zkontrolujte zástrčky, šňůru a pojistky.

**2. Zablokování/zanesené filtry:** Vysavač se může sám vypnout, pokud dojde k úplnému zablokování nebo znečištění filtrů (u modelů **5530/33/35/36/40** začne blikat indikátor přehřátí). V takovém případě odpojte vysavač ze sítě a nechte ho 30 minut vychladnout. Odstraňte zablokování a/nebo vyměňte filtr(y) a pak znovu zapněte.

Záruka se na čištění zablokovaných hadic nevztahuje. Abyste se vyvarovali zablokování a udrželi účinné sání, čistěte pravidelně koncovkou hadice všechny podlahové nástavce.

Přečtěte si též další informace o Electroluxu, uvedené na konci této příručky.

**3. Voda:** Jestliže se do vysavače nasaje voda, musíte vservisním střediskem Electroluxu nechat vyměnit motor.

Případné připomínky k přístroji nebo knávodu na použití nám laskavě zašlete prostřednictvím elektronické pošty na adresu: floorcare@electrolux.se

Electrolux nudi asortiman strojeva za usisavanje sa različitim specifikacijom i priključcima. Molimo vas da konzultirate podatke koji se odnose na vaš tip usisavača kada čitate ovu knjižicu.

Molimo vas da obe korice držite otvorenim i po potrebi konzultirate ilustracije koje se odnose na tekst.



## Priključci za Vaš stroj za usisavanje



Vrećice za prašinu



Teleskopska cijev kod tipa **5510**



Cijev koja šteti vašu leđa kod tipova  
**5505/15/20/22/25/28/30/33/35/36/40**



Ručka savitljive cijevi kod tipova



Priključak za čišćenje tapisona i podova



Turbo priključak kod tipa **5540**



Priključak s uskim otvorom



Priključak za tapicirani namještaj kod tipova



Četka za brisanje prašine kod tipova



Spremište za priključke kod tipova



## Briga za Vašu sigurnost

Ovaj stroj za usisavanje je namijenjen za isključivu uporabu u kućanstvu i dizajniran je tako da zajamči maksimalnu sigurnost i učinak. Molimo vas da se držite jednostavnih mjera predostrožnosti:



Stroj za usisavanje prašine je dvostruko izoliran i stoga ne smije biti uzemljen



Usisavače smiju koristiti jedino odrasle osobe



Usisavač treba uvijek držati na suhom mjestu



Nemojte stroj za usisavanje prašine koristiti da bi pokupili tekućinu



Izbjegavajte oštre predmete



Nemojte strojem za usisavanje prašine kupiti žeravicu i goruće opuške



Ne koristite u blizini zapaljivih plinova



Ne vucite električni kabl i redovito provjeravajte da nije oštećen



**Upozorenje: nemojte koristiti stroj čiji je električni kabl oštećen.**

**Oštećeni kabl treba zamijeniti u ovlaštenom Electrolux Servisnom Centru**



Utičač se mora izvući iz utičnice prije čišćenja ili održavanja usisavača



Sve servise i popravke mora izvesti ovlašteno osoblje Electroluxovih servisa



## 123 Priprema za uporabu

- 1 Provjerite da je vrećica za prašinu na svome mjestu.
- 2 Gurnite cijev dok zapor ne škljocne (za oslobađanje cijevi pritisnite zapor).
- 3 Spojite teleskopsku cijev **5510** na dršku savitljive cijevi.
- 4 Spojite teleskopsku cijev **5510** na priključak za čišćenje poda (za odvajanje: okrenite i izvucite).
- 5 Izvucite električni kabl i spojite ga na utičnicu. Usisavač ima uređaj za namotavanje kabla. Pritisnite nožnu pedal za namotavanje kabla, rukom držite utikač da vas ne udari.
- 6 Za namatanje ili odmatanje kabla pomaknite nožnu pedalu **5510/15/20/22/25/28/30/33/35/36/40** prema naprijed, a prema natrag da izvučeni kabl ostane na mjestu.
- 7 Pritisnite nožni prekidač za uključivanje/isključivanje usisavača.

- 8 Da smanjite ili povećate jačinu usisavanja, podesite kontrolu na tijelu usisavača.
- 9 Usisavanje se može regulirati i otvaranjem/zatvaranjem regulatora na ručki savitljive cijevi.



## Korištenje (Back Saver®) cijevi koje čuvaju vašu leđja

Te cijevi možete koristiti za čišćenje u raznim položajima: uobičajeno čišćenje i čišćenje ispod niskog namještaja.

- 10 Prije nego počnete, obratite pažnju na položaj cijevi i zapora kako je označeno ★ u crtežima. Spojite veću cijev **A** na ručku savitljive cijevi, a manju **B** na priključak za čišćenje poda dok zapori ne škljocnu. Spojite cijevi **A** i **B** dok zapori ne škljocnu.
- 11 Ovaj položaj cijevi je za uobičajeno čišćenje.
- 12 Za promjenu položaja, gurnite zapor na manjoj cijevi **B** i okrenite je za pola kruga, dok zapor ne škljocne.
- 12a Sada samo okrenite podni priključak za pola kruga.
- 13 Ovaj položaj cijevi koristite za čišćenje ispod niskog namještaja.
- 13a Ovaj položaj cijevi služi i za čišćenje teško dostupnih mjesta (gornji dijelovi ormara i polica).



## Obilježja Vašeg stroja za usisavanje prašine

- A** A Električni kabl
- B** Nožna pedal za kabl
- C** Regulator jačine usisavanja kod tipova
- D** Pokazivač da je vrećica za prašinu puna kod tipova **5505/10/15/20/22/25/28**
- E** Pokazivač stanja filtera HEPA kod tipova **5530/33/35/36/40**
- F** Indikator pregrijavanja: ako se usisavač pregrije, indikator će bljeskati **5530/33/35/36/40**.
- G** Pokazivač da je vrećica za prašinu puna kod tipova **5530/33/35/36/40**
- H** Zapor za oslobađanje poklopca na odjeljku za vrećicu za prašinu i filter
- I** Spojnica za savitljivu cijev
- J** Priključak za struju (za korištenje podnih priključaka na električni pogon kod tipova **5530/33/35/36/40**)
- K** Ručka za nošenje cijevi koja šteti vašu leđa
- L** Spremište (za priključke za ručku savitljive cijevi) kod tipova
- M** Prekidač za uključivanje/isključivanje
- N** Mjesto za privremeno odlaganje podnog priključka i cijevi tijekom upotrebe.
- O** Spremište za podni priključak i cijevi kad se ne koriste.



## Za najbolje rezultate

### Upotreba priključka za čišćenje tapisona i podova



**Tapisoni:** upotrijebite podni priključak s polugom u ovom položaju. Smanjite jačinu usisavanja prilikom čišćenja lakih sagova.



**Podovi:** upotrijebite podni priključak s polugom u ovom položaju.

## Upotreba turbo priključka kod tipa 5540

**Mjere sigurnosti:** koristite ih isključivo za čišćenje tapisona čija je debljina vlakna manja od 15mm. Nemojte koristiti za čišćenje životinjskih koža a ili tepiha sa dugim resama. Kako ne biste oštetili vaš tapison, stalno pomičite priključak dok se četka obrće. Ne prelazite priključkom preko električnog kabla i odmah isključite priključak nakon upotrebe.

- 14 Spojite turbo priključak **5540** na cijevi.
- 15 Napomena: usisavanje se može regulirati otvaranjem/zatvaranjem ventila na turbo priključku **5540**.

### Čišćenje turbo priključka 5540

- 16 Isključite iz struje, škarama prerežite vlakna zapletena u četki i uklonite ih. Otvorite poklopac i uklonite smeće iz unutrašnjosti priključka.



### Pokazivač razine prašine i zamjena vrećice za prašinu

Vrećicu za prašinu treba zamijeniti svaki puta kada se napuni. Kod tipova **5505/10/15/20/22/25/28**, prozorčić na pokazivaču će postupno postajati sve crveniji dok se vrećica puni, da bi se sasvim zacrvenio kada se vrećica napuni. Kod tipova **5530/33/35/36/40**, svjetlo pokazivača će se upaliti kad se vrećica napuni. Ako vrećica za prašinu pukne dok je u usisavaču, tada usisavač treba odnijeti na čišćenje u Electroluxov Servisni Centar.



Kod provjere vrećice za prašinu, usisivač mora biti uključen, svi priključci na svom mjestu i podignuti s poda.

Kada pokazivač pokazuje da je vrećica za prašinu puna, to može značiti i da je vrećica blokirana (to povremeno izaziva veoma fina prašina), što može dovesti do smanjenja jačine usisavanja i pregrijavanja. U tom slučaju vrećicu za prašinu treba promijeniti iako još nije puna.

### Zamjena vrećice za prašinu:

- A) Otvorite poklopac usisavača.
- B) Povucite klizajući kartonski jezičak kako bi uklonili vrećicu.
- C) Umetnite novu vrećicu za prašinu tako što ćete utore na njoj uvući u držač. Zatvorite poklopac.

### Preporučamo da se vrećica za prašinu mijenja:

- \* nakon upotrebe detrdženta za čišćenje tapisona
- \* ako se iz aparata širi neprijatan miris, u tom slučaju treba također zamijeniti ili očistiti filtere

### Upozorenje: upotrebljavajte isključivo originalne

**Electroluxove vrećice za prašinu i filtere:**

**Vrećica za prašinu (ref E54A)**

**Mikro filter (ref. EF17)**

**HEPA filter, može se prati i ponovno koristiti (ref EF25a)**



### Sigurnosni zaponac vrećice za prašinu

Da biste izbjegli oštećenje stroja za usisavanje prašine, nemojte ga koristiti bez vrećice za prašinu. Stroj je opskrbljen sigurnosnim zaponcem koji onemogućava zatvaranje poklopca ako vrećica nije na svom mjestu. Nemojte pokušavati na silu zatvoriti poklopac.

### Zamjena/čišćenje filtera

Nemojte nikada upotrebljavati stroj ako filteri nisu na svom mjestu. Kod uobičajene upotrebe usisavača zaštitni filter za motor treba mijenjati dva puta godišnje.

### Zamjena filtera za zaštitu motora:

- D) Otvorite poklopac usisavača.
- E) Uklonite e filter i njegovu zaštitnu vrpču.
- F) Važno: Pravilno pričvrstite novi filter sa netaknutom zaštitnom vrpcom na odgovarajuće mjesto. Zatvorite poklopac.

Mikro filter kod tipova **5510/15/20/25/28** treba mijenjati sa svakom petom zamjenom vrećice za prašinu.

### Zamjena mikro filtera:

- G) Otvorite poklopac filtera.
- H) Zamijenite filter, zatvorite poklopac i provjerite da je pravilno pričvršćen.

HEPA filter treba očistiti kad se upali indikator **5530/33/35/36/40**.



### Čišćenje filtera HEPA:

- I) Otvorite poklopac filtera i uklonite filter.
- J) Isplahnite unutrašnjost (prljavu stranu) filtera samo pod toplom vodom iz slavine. **Ne upotrebljavajte sredstva za čišćenje i nemojte dodirivati osjetljivu površinu filtera.** Lagano tapnite okvir filtera prstima da bi odstranili višak vode. Ponovite postupak četiri puta i ostavite filter da se osuši. Prvobitna sposobnost filtera je sada povraćena. Vratite filter u stroj za usisavanje, zatvorite poklopac i provjerite da je čvrsto zatvoren.



## Problemi

**1. Struja:** ako nema opskrbe električnom energijom, izvucite utikač iz utičnice i provjerite utikače, električni kabl i osigurače, po potrebi.

**2. Začepjenja/prljavi filteri:** Stroj za usisavanje prašine se može sam isključiti u slučaju začepjenja ili ako su filteri prekomjerno prljavi (na tipovima **5530/33/35/36/40** svjetlo na pokazivaču pregrijavanja će treptati). U tom slučaju, izvucite utikač iz utičnice i ostavite usisavač da se hladi 30 minuta. Očistite začepljenje i/ili zamijenite filter(e) i ponovo uključite.

Čišćenje začepljenih cijevi nije pokriveno garancijom. Kako bi se izbeglo začepljenje i zamamčila učinkovitost usisavanja, podni priključak treba redovito čistiti pomoću ručke za spajanje savitljive cijevi.

Molimo vas da konzultirate dodatne podatke o Electroluxu pri kraju ove knjižice.

**3. Voda:** ako strojem za usisavanje prašine usisate vodu, tada u Electroluxovom Servisnom Centru treba promijeniti motor.

Ukoliko imate bilo kakvih primjedbi u vezi stroja za usisavanje ili knjižice sa uputstvima za uporabu, molimo Vas pošaljite nam e-mail na adresu: [floorcare@electrolux.se](mailto:floorcare@electrolux.se)

Electrolux nudi asortiman usisivača sa različitim specifikacijom i priključcima. Molimo vas da konsultujete podatke koji se odnose na vaš model usisivača kada čitate ovu knjižicu.

Molimo držite oba prelopa otvorena i po potrebi konsultujte ilustracije koje se odnose na tekst.



### Priključci za vaš usisivač

- Kесе za prašinu
- Cev na izvlačenje kod modela **5510**
- Cev koja štedi vaša leđa kod modela **5505/15/20/22/25/28/30/33/35/36/40**
- Drška za savitljivo crevo kod modela
- Usisnik za tepih i tvrdu podnu površinu
- Turbo usisnik kod modela **5540**
- Uski usisnik
- Usisnik za tapacirani nameštaj kod modela
- Četka za prašinu kod modela
- Spremište za priključke kod modela



### Mere bezbednosti

Usisivač je namenjen isključivo domaćoj upotrebi i projektovan je da radi krajnje bezbedno i efikasno. Molimo da se pridržavate ovih jednostavnih mera predostrožnosti:

- Usisivač je dvostruko izolovan i zato se ne sme uzemljivati
- Usisivačem smeju da rukuju samo odrasle osobe
- Uvek čuvati na suvom mestu
- Ne upotrebljavati za čišćenje tečnosti
- Izbegavati oštre predmete
- Ne usisavati vruć pepeo ili neugašene opuške
- Ne upotrebljavati u blizini zapaljivih gasova
- Ne vući strujni kabl i redovno proveravati da nije oštećen

**Napomena: ne upotrebljavati usisivač sa oštećenim kablom. Oštećeni kabl treba zameniti u Electroluxovom servisnom centru**

Kabl se mora isključiti iz struje pre čišćenja ili održavanja aparata

Sva održavanja i popravke moraju biti povereni ovlašćenom servisnom osoblju Electroluxa



### 1 2 3 Pre upotrebe

- 1** Proverite da li je kesa za prašinu na mestu.
- 2** Uvucite crevo dok bravica ne škljocne (bravica se osobađa pritiskom).
- 3** Pričvrstite cev na izvlačenje kod modela **5510** za dršku creva.
- 4** Pričvrstite cev na izvlačenje kod modela **5510** za podni usisnik (možete ih rastaviti okretanjem i izvlačenjem).
- 5** Izvucite kabl i uključite ga u struju. Usisivač ima automatsko namotavanje kabla. Pritisnite nožnu pedal da biste namotali kabl (molimo vas da pridržavate utikač da vas ne bi udario).
- 6** Pomerite dugme napred kod modela **5510/15/20/22/25/28/30/33/35/36/40** da biste namotali ili odmotali kabl, a unazad da biste zakocili odmotani kabl.
- 7** Aktivirajte usisivač pritiskom na nožnu pedal da uključivanje.

- 8** Smanjite ili povećajte snagu usisavanja podešavanjem kontrola na usisivaču.
- 9** Snaga usisavanja se takođe može podesiti otvaranjem i zatvaranjem otvora na dršci creva.



### Korišćenje cevi Back Saver®

Cevi Back Saver® su projektovane za upotrebu u različitim položajima: za opšte čišćenje i za usisavanje ispod niskog nameštaja.

- 10** Pre nego što počnete da usisavate, molimo vas da pogledate kakav je položaj cevi i bravica prikazan na dijagramima **\***. Pričvrstite veću cev **A** za dršku creva, a manju cev **B** za podni priključak tako da bravice škljocnu. Pričvrstite cev **A** za cev **B** tako da bravice škljocnu.
- 11** Koristite cevi u ovom položaju za opšte čišćenje.
- 12** Da biste promenili položaj, pritisnite bravicu na manjoj cevi **B** i okrenite manju cev **B** za polukrug dok bravica ne škljocne.
- 12a** Zatim jednostavno okrenite rotirajuću glavu usisnika za polukrug.
- 13** Koristite cevi u ovom položaju za usisavanje ispod niskog nameštaja.
- 13a** Ovaj položaj se takođe može koristiti za čišćenje teško dostupnih mesta kao što su gornje površine ormana i polica.



### Karakteristike vašeg aparata za usisavanje

- A** A Strujni kabl
- B** Nožna pedala za kabl
- C** Regulator snage usisavanja kod modela
- D** Pokazivač da je kesa za prašinu puna kod modela **5505/10/15/20/22/25/28**
- E** Pokazivač stanja prečistača HEPA kod modela **5530/33/35/36/40**
- F** Pokazivač pregrevavanja: svetlo pokazivača će treptati kad se usisivač pregreje kod modela **5530/33/35/36/40**.
- G** Pokazivač da je kesa za prašinu puna kod modela **5530/33/35/36/40**
- H** Bravica za oslobađanje poklopca na delu za kesu za prašinu i filter
- I** Spoj creva
- J** Dovod struje (za podne usisnike na električni pogon kod modela **5530/33/35/36/40**)
- K** Ručka za nošenje cevi koja šteti vaša leđa
- L** Spremište (za priključke za dršku creva) kod modela
- M** Prekidač za uključivanje i isključivanje
- N** Mesto za privremeno odlaganje usisnika za pod i produžnih cevi prilikom upotrebe
- O** Mesto za odlaganje usisnika za pod i produžnih cevi kad nisu u upotrebi



### Kako postići najbolje rezultate

#### Upotreba usisnika za tepih i tvrdu podnu površinu

**Tapisoni:** upotrebite usisnik za pod sa polugom u ovom položaju. Smanjite s nugu usisavanja prilikom čišćenja lakih tepiha.

**Tvrđi podovi:** upotrebite usisnik za pod sa polugom u ovom položaju.

## **Upotreba turbo usisnika kod modela 5540 ili supersnažnog**

**Mere predostrožnosti:** koristite isključivo za čišćenje tapisona čija je debljina vlakna manja od 15mm. Nemojte koristiti za čišćenje životinjskih koža ili tepiha sa dugim resama. Da ne biste oštetili vaš tapison, stalno pomerajte usisnik dok se četka obrće. Ne prelazite usisnikom preko strujnog kabela i odmah isključite usisnik posle upotrebe.

- 14 Pričvrstite turbo usisnik kod modela **5540** za cevi.
- 15 Napomena: snaga usisavanja se takođe može podesiti otvaranjem i zatvaranjem vazdušnog ventila na turbo usisniku kod modela **5540**.

### **Čišćenje turbo usisnika kod modela 5540**

- 16 Isključite usisivač iz struje i makazama uklonite zamršene niti sa četke. Otvorite poklopac i uklonite sve otpatke iz usisnika.



### **Pokazivač stanja kese za prašinu i zamena kese**

Kesu za prašinu treba zameniti kad se napuni. Kod modela **5505/10/15/20/22/25/28**, pokazivač nivoa prašine u kesi će postepeno crveneti dok se kesa puni, a postaće potpuno crven kad se kesa napuni. Kod modela **5530/33/35/36/40**, svetlo pokazivača će se upaliti kad se kesa napuni. Ako se desi da kesa u usisivaču pukne, odnesite usisivač na čišćenje u servisni centar Electroluxa.



Da bi se proverilo stanje kese za prašinu, usisivač mora biti uključen sa pričvršćenim dodacima odignutim od poda.

Kad pokazivač pokaže da je kesa puna, to ponekad znači da je zapušena (do čega zna da dovede vrlo fina prašina). To smanjuje snagu usisavanja i može dovesti do pregrevanja. U tom slučaju zamenite kesu čak i ako nije puna.

### **Zamena kese za prašinu:**

- A) Otvorite poklopac usisivača.
- B) Povucite klizajući kartonski jezičak da biste uklonili kesu za prašinu.
- C) Novu kesu za prašinu namestite uvlačenjem proreza na kesi u držač. Zatvorite poklopac.

### **Preporučujemo zamenu kese za prašinu:**

- \* posle upotrebe sredstva za čišćenje tapisona
- \* ako se iz usisivača širi neprijatan miris, u tom slučaju treba takođe zameniti ili očistiti prečistača

### **Napomena: koristite samo originalne Electroluxove kese za prašinu i prečistače:**

**Kesa za prašinu (ref. E54A)**

**Mikro prečistač (ref. EF17)**

**HEPA prečistač koji se može prati i ponovo upotrebiti (ref EF25a)**



### **Sigurnosni uređaj kod kese za prašinu**

Da ne biste oštetili usisivač, ne upotrebljavajte ga bez kese za prašinu. U aparat je ugrađen sigurnosni mehanizam koji sprečava zatvaranje poklopca ako nema kese. Ne pokušavajte da zatvorite poklopac silom.

### **Zamena/čišćenje prečistača**

Nikada ne upotrebljavajte aparat ako filteri nisu na svom mestu. Prečistač za zaštitu motora treba menjati dva puta godišnje prilikom uobičajene upotrebe aparata.

### **Zamena prečistača za zaštitu motora:**

- D) Otvorite poklopac usisivača.
- E) Uklonite prečistač i njegovu zaštitnu traku.
- F) Važno: Pravilno pričvrstite novi prečistač sa netaknutom zaštitnom trakom na odgovarajuć e mesto. Zatvorite poklopac.

Mikro prečistač kod modela **5510/15/20/25/28** treba zameniti sa svakom petom kesom za prašinu.

### **Zamena mikro prečistača:**

- G) Otvorite poklopac prečistača.
- H) Zamenite prečistač, zatvorite poklopac i proverite da je pravilno pričvršćen.

Prečistač HEPA treba očistiti kada se upali svetlo na pokazivaču filtera kod modela **5530/33/35/36/40**.



### **Čišćenje prečistača HEPA:**

- I) Otvorite poklopac prečistača i uklonite prečistač.
- J) Isperite unutrašnjost (prljavu stranu) prečistača samo pod toplom vodom iz slavine. **Ne upotrebljavajte sredstva za čišćenje i ne dodirujte osetljivu površinu prečistača.** Lagano tapnite okvir prečistača prstima da biste odstranili višak vode. Ponovite postupak četiri puta i ostavite prečistač da se osuši. Prvobitna sposobnost prečistača je sada povraćena. Vratite prečistač u aparat za usisavanje, zatvorite poklopac i proverite da je pravilno pričvršćen.



## **Problemi**

**1. Struja:** ako aparat ne reaguje pošto je uključ en u struju, isključite ga iz dovoda struje i po potrebi pregledajte utikače, kabl i osigurače.

**2. Zapušene cevi/prljavi prečistači:** Usisivač će se možda sam isključiti u slučaju velikog začepljenja ili preterane prljavštine u prečistačima (na modelima **5530/33/35/36/40** svetlo na pokazivaču pregrevanja će treptati). U tom sluč aju, isključite iz dovoda struje i ostavite usisivač da se hladi 30 minuta. Otklonite začepljenje i/ili zamenite prečistač(e) te ponovo uključite u struju.

Čišćenje zapušanih creva nije obuhvaćeno garancijom. Da bi se izbeglo začepljenje i održ ala efikasnost usisavanja, usisnike za pod treba redovno čistiti pomoću ručke creva.

Molimo vas da konsultujete dodatne podatke o Electroluxu pri kraju ove knjžice.

**3. Voda:** ako usisivač usisa vodu, motor se mora promeniti u Electroluxovom servisnom centru.

Ukoliko imate bilo kakvih primedbi u vezi aparata za usisavanje ili knjžice sa uputstvima za rukovanje, molimo vas pošaljite nam e-mail na adresu: floorcare@ electrolux.se

Electrolux pakub tervet rida tolmuimejaid erinevate spetsifikatsioonide ja aksessuaaridega. Palume kontrolli oma mudeli numbrit, kui te seda juhust loete.

Palume hoida mõlemad klapid lahti ja võrdle pilte tekstiga, kui vajalik.



## Tööriistad teie tolmuimeja jaoks



Tolmukotid



Teleskoopiline toru **5510**



Ergonoomiline otsik **5505/15/20/22/25/28/30/33/35/36/40**



Vooliku käepide



Otsik põranda/vaipade puhastamiseks



Turbootsik **5540**



Kitsaavaline otsik



Otsik mööbli puhastamiseks



Kombineeritud otsik/hari



Otsikute hoidja



## Teie ohutuse tagamiseks

Tolmuimeja on ette nähtud kasutamiseks ainult kodus majapidamises ja ta on nii konstrueeritud, et tagatakse maksimaalselt ohutus- ja tööohutust. Palun jälgige neid lihtsaid ohutustehnika reegleid:



Tolmuimeja on topeltisolatsiooniga ja ta ei kuulu ühendamisele maandusega



Tolmuimejat võivad kasutada vaid täiskasvanud



Alati hoida kuivas kohas



Mitte kasutada vedelikude imemiseks



Ära ime teravaid esemeid



Mitte kasutada tulise tuha või konide kokkukorjamiseks



Mitte kasutada süttivate gaaside läheduses



Vältige toitejuhtmest vedamist ja kontrollige regulaarselt juhett, et juhe poleks vigastatud



**Tähelepanu! Vigastatud toitejuhtmega tolmuimejat pole lubatud kasutada. Kui toitejuhe on vigastatud, tuleb ta vahetada Electrolux'i teeninduskeskuses**



Tõmba toitejuhe võrgust välja enne seda, kui puhastad või hooldad tolmuimejat



Kõik hooldustööd ja remont tuleb teostada Electrolux'i ametlikus teeninduskeskuses



## Sisselülimine

- 1 Kontrollige, kas tolmuikott on paigas.
- 2 Ühendage voolik. Lukusti peab kohale klõpsatama. (Lahtiühendamiseks vajutage lukustile).
- 3 Ühendage teleskooptoru **5510** vooliku käepidemega.
- 4 Lükake põrandaotsik teleskooptoru **5510** külge (Lahtiühendamiseks keerake ja tõmmake otsik ära).
- 5 Tõmmake toitejuhe välja ja ühendage sinakontakti. Tolmuimejal on toitejuhtme tagasikerimise mehhanism. Juhtme tagasikerimiseks vajutage pedaalile (kerimise ajal hoidke pistikust kinni, et see ei lööks teid ega tolmuimejat).
- 6 Juhtme kerimiseks lükake lüliti **5510/15/20/22/25/28/30/33/35/36/40** ettepoole, juhtme fikseerimiseks lükake lüliti tahapoole lukustatud asendisse.
- 7 Tolmuimeja sisselülitamiseks vajutage sisse/välja pedaalile.

- 8 Imemisvõimsuse regulaator asub tolmuimeja korpusel.
- 9 Imemisvõimsust saab reguleerida ka avades või sulgedes ava vooliku käepidemel.



## "Selga säästvad" (Back Saver®) torude kasutamine

"Selga säästvad" (Back Saver®) torud on mõeldud kasutamiseks mitmes erinevas asendis: üldpuhastuseks & madate mööblialuste puhastamiseks.

- 10 Enne alustamist vaadake torude ja otsikute asendeid, mis on joonistel märgitud tärniga ★. Ühendage suurem toru **A** voolikuga ja väiksem toru **B** põrandaotsikuga nii, et lukustid fikseeruvad. Ühendage torud **A+B** kokku. Lukusti peab fikseeruma.
- 11 Torude selline asend on mõeldud üldpuhastuseks.
- 12 Asendi muutmiseks vajutage väiksema toru **B** lukustile ja keerake toru pool pööret, kuni lukusti taas fikseerub.
- 12a Otsikul on pöörlev kinnitus. Pöörake ka otsikut umbes pool pööret.
- 13 Torude selline asend on mõeldud mööblialuste puhastamiseks.
- 13a Sellist torude asendit on mugav kasutada ka teiste raskesti ligipääsetavate kohtade puhastamiseks. Näiteks riivli- ja kapipealsed jms.



## Teie tolmuimeja iseloomustus

- A** Elektrijuhe
- B** Toitejuhtme kerimise pedaal
- C** Imemisvõime regulaator
- D** Tolmukoti täituvuse indikaator **5505/10/15/20/22/25/28**
- E** HEPA filtri indikaator on **5530/33/35/36/40**
- F** Ülekuumenemise indikaator: Ülekuumenemise korral hakkab indikaator vilkuma **5530/33/35/36/40**.
- G** Tolmukoti täituvuse indikaator: **5530/33/35/36/40**
- H** Kaane vabastamislukk tolmuikoti/filtri kambri
- I** Voolikuühendus
- J** Toitepesa (vooluvõrgust töötavate otsikute/pöörharjade käivitamiseks **5530/33/35/36/40**)
- K** Ergonoomilise otsiku kandmiskäepide
- L** Otsikute hoidja (käepideme külge kinnitamiseks)
- M** Sisse/välja lüliti
- N** Põrandaotsiku ja toru hoidla kasutamise ajal
- O** Hoidla põrandaotsiku ja torude jaoks, kui neid ei kasutata



## Parimate tulemuste saavutamiseks

### Põranda/vaipade puhastusotsiku kasutamine



**Vaibad:** Kasuta põranda puhastusotsikut, kui lüliti on selles positsioonis. Vähenda imemisvõimsust lahtiste vaipade puhastamiseks



**Kõvad põrandad:** Kasuta põranda puhastusotsikut, kui lüliti on selles positsioonis

## Turbootsiku 5540 või võrgutoitega

**Tähelepanu!** Kasuta otsikut ainult nende vaipade puhastamiseks, mille pinnavilla pikkus on alla 15 mm. Mitte kasutada karusnahkade või pikkade naarmastega vaipade puhastamiseks. Selleks, et ära hoida vaiba kahjustamist, mitte hoida harja ühel kohal, kui ta pöörleb. Mitte lasta otsikul toitejuhtmetest üle käia. Lülita otsik välja kohe peale imemise lõpetamist.

- 14 Turbootsiku 5540 ühendamine toruga.
- 15 Märkus: Imemistugevust saab reguleerida ka turbootsiku 5540 õhuava avamise või sulgemisega.

### Turbootsiku puhastamine 5540

- 16 Ühendage toitejuhe vooluvõrgust lahti. Otsiku harjastesse kinni jäänud niidid ja karvad lõigake kääridega läbi. Avage kate ja eemaldage praht otsiku seest.



### Tolmukoti indikaator ja tolmuoti vahetamine

Tolmukoti vahetamine on vajalik, kui ta on täis.

**5505/10/15/20/22/25/28** tolmuoti indikaatori aken muudab värvi punase poole tolmuoti täitudes ja muutub täiesti punaseks, kui see on täis. **5530/33/35/36/40** tolmuoti indikaatori aken hakkab põlema, kui kott on täis. Juhul, kui tolmuoti kogemata lõheeb tolmuimejas, peab tolmuimeja viima Electrolux'i teeninduskeskusesse, et teda puhastada.



Selleks, et kontrollida tolmuoti, peab olema tolmuimeja sisse lülitatud koos torude ja imemisotsikuga, mis on pörandast lahti tõstetud.

On võimalik, et tolmuoti indikaator näitab, et kott on ummistunud (see on tingitud väga peenikesest tolmust), mis võib esile kutsuda imemisvõime kaotuse ja ülekuumenemise. Sellel juhul peab tolmuoti vahetama, kuigi see pole veel täis.

### Tolmukoti vahetamiseks on vajalik:

- A) Avada tolmuimeja kaas.
- B) Tõmmata ripatsist, et tolmuoti eemaldada.
- C) Paigalda uus tolmuoti nii, et koti õnarused paigalduvad kambris. Sulge kaas.

### Me soovime tolmuoti vahetada siis kui:

- \* kasutate vaibapuhastuspulbrit
- \* kui tolmuimeja hakkab levitama ebameeldivat lõhna, siis on vaja vahetada/puhastada ka filtrid

### Tähelepanu! Kasuta ainult Electroluxi originaaltolmuokotte ja filtreid.

**Tolmuoti (number E54A)**

**Mikrofilter (number EF17)**

**Pestav, korduvkasutusega HEPA filter (number EF25a)**



### Tolmuoti ohutusmehhanism

Selleks, et hoiduda tolmuimejat vigastuste eest, ei tohi teda kasutada ilma tolmuotita. Tolmuimejal on ohutusmehhanism, mis ei lase kaant sulgeda, kui tolmuoti puudub. Ei tohi kasutada jõudu kaane sulgemiseks.

### Filtri vahetus/puhastus

Kunagi ei tohi kasutada tolmuimejat ilma filtriteta. Mootori kaitsefiltrit peab vahetama kaks korda aastas normaalsetes oludes.

### Mootorikaitsefiltri vahetamine:

- D) Ava tolmuimeja kaas.
- E) Eemalda filter ja katteriba.
- F) Tähelepanu! Paigalda uus filter nii, et originaalne katteriba on korralikult kinnitatud. Sulge kaas.

Mikrofiltrit **5510/15/20/25/28** peab vahetama iga viienda tolmuotiga.

### Mikrofiltrit vahetamine:

- G) Ava filtri kaas.
- H) Aseta paigale uus filter ja sulge kaas, veendudes, et on korralikult kinnitatud.

Kui indikaatori tuli põleb, vajab HEPA filter puhastamist **5530/33/35/36/40**.



### HEPA filtri puhastamiseks on vajalik:

- I) Avada filtri kaas ja eemaldada filter.
- J) Loputada filtri sisemist poolt (musta poolt) sooja vee kraani alla.

**Pole lubatud kasutada pesemisvahendeid ja mitte puutuda õrna filtri pinda.** Liigse vee eemaldamiseks koputa vastu filtriraami.

Korda puhastamist neli korda ja lasta tal õhu käes kuivada. Peale seda protseduuri on filtri tööniitjad taastatud.

Paigalda filter tolmuimejasse ja sule kaas, veendudes, et ta on korralikult kinnitatud.



### Vigade otsimine

**1. Elektrivool:** Kui vool ei lülitu sisse, tõmba tolmuimeja toitekaabel võrgust välja ja kontrolli pistikuid, juhtmeid ja vajadusel kaitsmeid.

**2. Ummistused/mustad filtrid:** Võimalik, et tolmuimeja lülitub välja, kui tuleb ette suur ummistus või filtrid on liiga mustad (ülekuumenemise indikaator **5530/33/35/36/40**.

Hakkab vilkuma). Neil juhtudel tuleb tolmuimeja võrgust välja võtta ja lasta 20-30 minutit jahtuda. Eemalda ummistus ja/või asenda filter ja lülita tolmuimeja uuesti sisse.

Voolikute ummistustest vabastamine ei kuulu garantii alla. Selleks, et vältida ummistusi ja säilitada imemisvõimet, tuleb pörandapuhastusotsikuid regulaarselt puhastada, kasutades vooliku käepidet.

Palume vaata Electrolux'i lisainfot juhendi lõpus.

**3. Vesi:** Kui tolmuimejasse on tõmmatud vett, siis tuleb mootor asendada Electrolux'i teeninduskeskuses

Kui teil on mingisuguseid märkusi tolmuimeja või kasutusjuhendi kohta, palume pöörduda meie poole e-maili teel aadressil: [floorcare@electrolux.se](mailto:floorcare@electrolux.se)

Electrolux piedāvā putekļsūcēju klāstu ar dažādām specifikācijām un piederumiem Lūdzu atsaucieties uz Jūsu modeļa numuru, kad lasiet šo brošūru









Lūdzu izvērsiet abas lappuses un atsaucieties uz pretim esošo attēlu ar nepieciešamo tekstu.

## Jūsu putekļsūcēja piederumi



-  Putekļu maisiņi
-  Teleskopiskā caurule **5510**
-  Aizmugures caurule **5505/15/20/22/25/28/30/33/35/36/40**
-  Caurules turētājs
-  Paklāju/cietas grīdas uzgalis
-  Turbo sprausla **5540**
-  Spraugu uzgalis
-  Polsterējuma uzgalis
-  Putekļu suka
-  Ierices turētājs

## Jūsu drošībai

Putekļsūcējs ir domāts lietošanai vienīgi mājāsaimniecībā un izstrādāts tā, lai nodrošinātu maksimālu drošību un kvalitāti. Lūdzu ievērojiet šos vienkāršos drošības noteikumus:

-  Putekļsūcējs ir divkārt izolēts, tāpēc tam nav jābūt iezemētam
-  Putekļsūcēju drīkst lietot vienīgi pieaugušie
-  Vienmēr glabāt to sausā vietā
-  Neizmantojiet šķidruma savākšanai
-  Izvairieties no asiem priekšmetiem
-  Nelietojiet, lai uzsūktu karstus pelnus vai degošus cigarešu galus
-  Nelietojiet ugunsbīstamu gāzu tuvumā
-  Nevelciet putekļsūcēju aiz barošanas kabeļa, un regulāri to pārbaudiet

## Piezīme: Nelietojiet putekļsūcēju ar bojātu kabeli. Bojāto kabeli jāmaina Electrolux pakalpojumu centrā

-  Pirms atverat putekļsūcēju, lai mainītu filtru vai putekļu maisiņu, izņemiet kontaktu no tīkla
-  Veiciet visus remontus tikai autorizētā Electrolux pakalpojumu centrā

## Sākot darbu

- 1** Pārbaudiet, vai putekļu maisiņš ir vietā.
- 2** Ielieciet lokano cauruli, līdz fiksators noklikšķ (lai atvienotu, piespiediet fiksatoru).
- 3** Savienojiet lokanās caurules rokturi ar teleskopisko cauruli **5510**
- 4** Savienojiet teleskopisko cauruli **5510** ar grīdas uzgali (lai atvienotu, pagrieziet un izvelciet).
- 5** Izvelciet kabeli un pievienojiet tīklam. Putekļsūcējs aprīkots ar kabeļa automātisko spoli. Lai satītu kabeli, nospiediet pedāli (lūdzu turiet kontaktakdažu, lai tā Jums netrāpa).
- 6** Pabīdīet uz priekšu slēdzi **5510/15/20/22/25/28/30/33/35/36/40**, lai pēc vajadzības izritinātu vai satītu kabeli, un atpakaļ, lai nostiprinātu izvilkto kabeli.













- 7** Nospiediet ieslēgšanas/ izslēgšanas pedāli, lai iedarbinātu putekļsūcēju.
- 8** Lai palielinātu/samazinātu sūkšanu, pieaugulējiet kontroli uz putekļsūcēja korpusa.
- 9** Sūkšanu iespējams regulēt arī uz lokanās caurules roktura, atverot vai aizverot spraugu.

## Back Saver® cauruļu lietošana

Back Saver® caurules paredzētas lietošanai dažādās pozīcijās: vispārējai tīrīšanai un tīrīšanai zem zemām mēbelēm.

- 10** Pirms lietošanas, lūdzu ievērojiet cauruļu un fiksatoru pozīciju, kas parādīta ★ diagrammās. Savienojiet lielāko **A** cauruli ar lokanās caurules rokturi un mazāko **B** cauruli ar grīdas tīrāmo uzgali, līdz fiksatori noklikšķ. Savienojiet caurules **A** un **B** līdz fiksators noklikšķ.
- 11** Lietojiet caurules šādā pozīcijā vispārējai tīrīšanai.
- 12** Lai mainītu pozīciju, nospiediet fiksatoru uz mazākās **B** caurules un pagrieziet mazāko **B** cauruli par 180 grādiem, līdz fiksators noklikšķ.
- 12a** Tad vienkārši pagrieziet uzgaļa galviņu par 180 grādiem.
- 13** Lietojiet caurules šādā pozīcijā tīrīšanai zem zemām mēbelēm.
- 13a** Šo pozīciju var izmantot arī tīrīšanai grūti sasniedzamās vietās, kā piemēram uz skapjaugašas un grāmatplauktos.

## Jūsu putekļsūcēja pazīmes

- A**  A Strāvas kabelis
- B**  Kājas pedālis kabelim
- C**  Sūkšanas kontroles regulators
- D**  Putekļu maisiņa pilnuma indikators **5505/10/15/20/22/25/28**
- E**  Tiras plūsmas filtrēšanas indikators **5530/33/35/36/40**
- F**  Pārkaršanas indikators: indikators mirgo, ja putekļsūcējs pārkarst **5530/33/35/36/40**.
- G**  Putekļu maisiņa pilnuma indikators **5530/33/35/36/40**
- H**  Vāks putekļu maisiņa/filtra nodalījumam
- I**  Caurules savienojums
- J**  Strāvas padeve (lai lietotu ar strāvu darbināmus palīgpiederumus) **5530/33/35/36/40**
- K**  Pārvietašanas rokturis aizmugures daļai
- L**  Komponentu turētājs (lai pievienotu lokanās caurules rokturi)
- M**  Ieslēgšanas/izslēgšanas slēdzis
- N**  Pagaidu novietošanas vieta grīdas uzgalim un pagarinājuma caurulēm lietošanas laikā
- O**  Iedobe grīdas uzgaļa un pagarinājuma cauruļu uzglabāšanai

## Labāko rezultātu sasniegšanai

### Lietojiet paklāju/cietas grīdas uzgali

 **Paklājiem:** Lietojiet grīdas uzgali ar sviru šajā pozīcijā. Samaziniet sūkšanas padevi viegliem paklājiem.

 **Cietai grīdai:** Lietojiet grīdas uzgali ar sviru šajā pozīcijā.



## Turbo uzgaļa 5540 vai mehāniskā

**Drošības pasākumi:** Lietojiet uzgali paklājiem, kuru materiāla biezums nepārsniedz 15mm. Nelietojiet dzīvnieku ādām vai paklājiem ar garām bārkstīm. Lai izvairītos no Jūsu paklāja sabojāšanas, neatstājiet uzgali nekustīgā stāvoklī, ja suka rotē. Nevelciet uzgali pāri strāvas kabelim un pēc darba pabeigšanas nekavējoties izslēdziet uzgali.

- 14 Pievienojiet turbo sprauslu **5540** caurulēm.
- 15 Piezīme: Sūkšanu iespējams noregulēt uz turbo sprauslas, atverot vai aizverot gaisa padevi **5540**.

## Turbo sprauslas 5540 tīrīšana

- 16 Atvienojiet no strāvas un izņemiet iestrēgušos diegus no sukas, pārgriežot ar šķērēm. Atveriet vāku, lai iztīrītu sprauslas iekšpusi.



## Putekļa maisiņa indikators un putekļu maisiņa nomaiņa

Putekļu maisiņš jāapmaina, kad tas ir piepildīts.

**5505/10/15/20/22/25/28** putekļu maisiņa indikatora lodziņš pakāpeniski kļūs sarkans piepildoties un pilnīgi sarkans, kad pilns. **5530/33/35/36/40** putekļu maisiņa indikatora lodziņš būs pilnīgi sarkanā krāsā, kad pilns. Ja putekļu maisiņš pārpilnī, kad tas atrodas putekļsūcējā, putekļsūcējs jānogādā Electrolux pakalpojumu centrā tīrīšanai.



Kad pārbaudat putekļu maisiņu putekļsūcējs jāizslēdz, jāatvieno visi piederumi un jāpaceļ no grīdas.

Putekļu maisiņa piepildījuma indikators var norādīt, ka maisiņš ir nosprostots (bieži to rada ļoti smalki putekļi), tas samazina sūkšanu un tā rezultātā rada pārkaršanu. Ja tas atgadās, nomainiet putekļu maisiņu pat tad, ja tas nav pilns.

## Putekļu maisiņa nomaiņa:

- A) Atveriet putekļsūcēja vāku.
- B) Pavelciet bidāmo cilpiņu, lai izņemtu putekļu maisiņu.
- C) Ievietojiet jauno putekļu maisiņu, iebīdot maisiņu tā turētājā. Aizveriet vāku.

## Mēs iesakām nomainīt putekļu maisiņu:

- \* pēc paklāja tīrīšanas pulvera lietošanas
- \* ja no putekļsūcēja nāk nepatīkama smaka, tad ir arī jānomaina /jāiztīra filtrs

## Piezīme: Lietojiet tikai oriģinālos Electrolux putekļu maisiņus un filtrus.

**Putekļu maisiņu (ref. E54A)**

**Mikrofiltrs (ref. EF17)**

**Mazgājams, vairākkārtīgi izmantojams HEPA filtrs (Ref. EF25a)**



## Putekļu maisiņa drošības ierīce

Lai nesabojātu putekļsūcēju, nelietojiet to bez putekļu maisiņa. Putekļsūcējā atrodas īpaša drošības ierīce, kas neļauj aizvērt vāku bez putekļu maisiņa. Nemēģiniet ar spēku aizvērt vāku.

## Filtru maiņa/tīrīšana

Nekad nelietojiet putekļsūcēju bez filtra. Normālai lietošanai motora aizsargfiltrs ir jānomaina divreiz gadā.

## Lai nomainītu motora aizsargfiltru:

- D) Atveriet putekļsūcēja vāku.
- E) Izņemiet filtru un izolācijas sloksni.
- F) Svarīgi: Ievietojiet jauno filtru, sākotnējai izolācijas sloksnei atrodoties savā vietā. Aizveriet vāku.

Pēc katra piektā putekļu maisiņa ir jānomaina mikrofiltrs **5510/15/20/25/28**.

## Lai nomainītu mikrofiltru:

- G) Atveriet filtra vāku.
- H) Nomainiet filtru un aizveriet vāku pārliecinoties, ka tas ir atbilstoši nostiprināts.

HEPA filtrs ir jāiztīra, kad iedegas indikators **5530/33/35/36/40**.



## Lai nomainītu tīras plūsmas filtru:

- I) Atveriet filtra vāku un izņemiet filtru.
- J) Izskalojiet filtra iekšpusi (netīro pusi) tikai zem silta tekoša ūdens. **Nelietojiet mazgāšanas līdzekļus un neaiztieciat filtra virsmu ar rokām.** Viegli uzsietiet pa filtra korpusu, lai nopīlētu liekais ūdens. Atkārtojiet tīrīšanas procedūru četras reizes un ļaujiet, lai filtrs pats nožūst. Filtra sākotnējās funkcijas ir atjaunotas. Ievietojiet filtru atpakaļ putekļsūcējā un aizveriet vāku pārliecinoties, ka tas ir atbilstoši nostiprināts.



## Problēmu novēršana

**1. Enerģija:** Ja nav elektropadeves, atvienojiet no tīkla un pārbaudiet kontaktdakšu, kabeli un drošinātājus, vai tie ir kārtībā.

**2. Aizprostojuumi/netīri filtri:** Putekļu sūcējs nedarbojas, ja ir lieli aizprostojuumi vai ļoti netīri filtri (**5530/33/35/36/40** mirgos pārkaršanas indikators). Šādos gadījumos atvienojiet putekļsūcēju no tīkla un ļaujiet tam atdzist 30 minūtes. Izīriet aizprostojumus un/vai apmainiet filtrus un ieslēdziet atpakaļ putekļsūcēju.

Aizprostoto cauruļu tīrīšana neietilpst garantijas apkalpē. Lai izvairītos no aizprostojuumiem un sūkšana būtu efektīva, grīdas uzgalis regulāri jātīra, izmantojot šļūtenes turētāju.

Lūdzu ievērojiet papildus Electrolux informāciju šīs brošūras beigās.

**3. Ūdens:** Ja ūdens ir iesūks putekļsūcējā – Electrolux pakalpojumu centrā jānomaina motors.

Ja Jūs vēlaties izteikt komentārus par putekļsūcēju vai instrukcijām, kā šī brošūra lietojama, lūdzu sūtiet mums e-pastu: floorcare@electrolux.se

Electrolux aprūpina valymo prietaisų asortimentu, su įvairiomis specifikacijomis ir priedais. Skaitydami šį bukletą, turėkite omeny savo modelio numerį.

Skaitydami tekstą, laikykite abu instrukcijų knygelės lankstukus atverstus, ir, kur reikalinga, naudokitės iliustracijomis, susietomis su tekstu.



### Priedai, skirti jūsų dulkių siurbliui

- Dulkių maišeliai
- Teleskopinis vamzdis **5510**
- Ypatingos konstrukcijos vamzdis  
**5505/15/20/22/25/28/30/33/35/36/40**
- Žarnos rankena
- Antgalis kilimams/grindims valyti
- Turboantgalis **5540**
- Antgalis su plyšiu
- Antgalis baldų apmušalams valyti
- Dulkių šepetys
- Priedų laikiklis



### Jūsų saugumo užtikrinimas

Šis dulkių siurblys skirtas naudoti tik namų ūkyje, ir suprojektuotas taip, kad užtikrintų maksimalų saugumą ir darbo efektyvumą. Prašome laikytis šių paprasčiausių saugumo priemonių:

- Siurblys yra dvigubai izoliuotas, todėl jo nereikia įžeminti
- Si siems
- Siurblys visada laikykite sausoje vietoje
- Nesiurbkite skysčių
- Venkite aštrių daiktų
- Nesiurbkite karštų pelenų ar smilkstančių nuorūkų
- Nenaudokite arti greitai užsidegančių dujų
- Netempkite siurblio už laido, kai traukiate jį iš elektros tinklo, ir reguliariai tikrinkite, ar laidas nėra apgadintas

**Pastaba: Nenaudokite dulkių siurblio su apgadintu laidu. Jei laidas apgadintas, kreipkitės į Electrolux aptarnavimo centrą**

- Prieš valydami ar tikrindami siurbį, ištraukite kištuką iš elektros tinklo rozetės
- Siurblio aptarnavimą ir remontą turi atlikti tik įgaliotas Electrolux tarnybos serviso atstovas



### 1 2 3 Prieš pradėdami darbą:

- 1** Patikrinkite, ar dulkių maišelis yra vietoje.
- 2** Įkiškite žarną, kol griebtuvas spragtelis ją užfiksuoja (norėdami atjungti žarną, paspauskite griebtuvą).
- 3** Prijunkite teleskopinį vamzdį **5510** prie žarnos laikiklio.
- 4** Prijunkite teleskopinį vamzdį **5510** prie atgalio grindims valyti (norėdami atjungti, pasukite ir ištraukite).
- 5** Ištraukite kabelį ir įjunkite į tinklą. Siurblyje yra kabelio suvyniojimo įtaisas. Norėdami suvynioti, koją paspauskite pedalą (prašome prilaikyti šakutę, kad ji jūsų neužgautų).
- 6** Pastumkite jungiklį pirmyn **5510/15/20/22/25/28/30/33/35/36/40**, kad išvyniotumėte kiek reikia kabelio, atgal, kad užfiksotumėte ištrauktą kabelį.
- 7** Įjunkite siurbį, paspausdami "on/off" pedalą.
- 8** Šliaužikliu ant siurblio korpuso galima padidinti ir sumažinti siurbimo galią.

- 9** Siurbimą galima reguliuoti ir atidarant arba uždarant angą ant žarnos laikiklio.



### "Back Saver®" vamzdžių panaudojimas

"Back Saver®" vamzdžiai skirti dviems darbams: bendrajam valymui ir valymui po trumpų kojelių baldais.

- 10** Prieš pradėdami įsitikinkite, kad vamzdžiai ir griebtuvai yra diagramose parodytose ★ padėtyse. Junkite ilgesnįjį vamzdį **A** prie žarnos laikiklio, o trumpesnįjį vamzdį **B** prie atgalio grindims valyti, kol griebtuvai spragtelis juos užfiksuoja.
- Junkite vamzdžius **A** ir **B** vieną su kitu, kol griebtuvas spragtelis juos užfiksuoja.
- 11** Taip parengtus vamzdžius naudokite bendrajam valymui.
- 12** Norėdami pakeisti padėtį, paspauskite griebtuvą ant mažesniojo vamzdžio **B** ir sukite mažesnįjį vamzdį **B** pusę apskritimo, kol griebtuvas spragtelis užfiksuoja.
- 12a** Dabar tiesiog pasukite sukiojamąjį atgalio galvutę pusį apskritimo.
- 13** Taip parengtus vamzdžius naudokite valydami po trumpų kojelių baldais.
- 13a** Ši padėtis taip pat tinka valant sunkiai pasiekiamas vietas, pavyzdžiui, ant spintų ar knygų lentynų.



### Jūsų dulkių siurblio sudėtinės dalys

- A** Elektros laidas
- B** Laido suvyniojimo jungiklis
- C** Siurbimo galios kontrolės regulatorius
- D** Dulkių maišelio pripildymo indikatorius  
**5505/10/15/20/22/25/28**
- E** "HEPA" filtro indikatorius **5530/33/35/36/40**
- F** Perkaitimo indikatorius: indikatorius mirksės, jei siurblys perkaiss  
**5530/33/35/36/40**.
- G** Pilno dulkių maišelio indikatorius **5530/33/35/36/40**
- H** Dulkių maišelio/filtro dangtelio atidarymas
- I** Žarnos prijungėjas
- J** Elektros tinklo rozetė (naudojama darbui su elektros energija varomais prietaisais) **5530/33/35/36/40**
- K** Ekstra ilgo vamzdžio rankena nešimui
- L** Priedų laikiklis (dėl sujungimo su žarnos rankena)
- M** Įjungimo/išjungimo mygtukas
- N** Naudojamo atgalio grindims valyti ir vamzdžių laikino saugojimo padėtis
- O** Nenaudojamo atgalio grindims valyti ir vamzdžių saugykla



### Siekiant geriausių rezultatų

**Naudokite antgalį kilimams/grindims valyti**



**Valant kilimus:** naudokite antgalį grindims valyti, nustačius svirtelę į šią padėtį. Sumažinkite siurbimo galingumą, kai valote nepritvirtintus kilimėlius.



**Valant kietas grindis:** naudokite antgalį grindims valyti, nustačius svirtelę į šią padėtį.

## Naudojant turboantgalį 5540 ar antgalį,

**Atsargumo priemonės:** Naudokite šiuos antgalius valyti tik tokiems kilimams, kurie yra iki 15mm storio. Nenaudokite jų gyvūnų ir ilgaplaukių kilimų valymui. Kad neapgadintumėt kilimo, nelaikykite vienoje vietoje antgalio su besisukančiu šepetėliu. Nesiurbkite antgaliu virš elektros tinklo laido, ir po naudojimo tuoj išjunkite antgalį.

- 14 Prijunkite "turbo" antgalį 5540 prie vamzdžių.
- 15 Pastaba: siurbimą galima reguliuoti ir atidarant bei uždarant "turbo" antgalio oro angą 5540.

### "Turbo" antgalio valymas 5540

- 16 Atjunkite siurbį nuo tinklo ir, nukarpydami žirkklėmis, pašalinkite į šepetį įsipainiojusius siūlus. Atidarykite dangtį ir pašalinkite iš antgalio visas šiukšles.



### Dulkių maišelio indikatorius ir dulkių maišelio pakeitimas

Dulkių maišelis turi būti keičiamas, kai jis yra pilnas.

-  5505/10/15/20/22/25/28 dulkių maišelio indikatorius langelis darysis raudonesnis, pildantis maišeliui, ir pasidarys ryškiai raudonas, kai maišelis bus pilnas. 5530/33/35/36/40 modelio dulkių maišelio indikatorius langelyje įsijungs šviesa, kai maišelis bus pilnas. Jei dulkių maišelis netikėtai sprogtų siurblio viduje, nugabenkite siurbį į Electrolux aptarnavimo centrą išvalymui.



Dulkių maišelio prisipildymas tikrinamas įjungus siurbį su visomis prie jo prijungtomis dalimis ir pakėlus jį nuo grindų.

Dulkių maišelio indikatorius parodys, kad maišelis yra pilnas, kartais gali reikšti, jog maišelis yra užsikimšęs (dažnai dėl labai smulkių dulkių), ir dėl to sumažėja siurbimo galia, ir siurblys gali perkaisti.

### Norint pakeisti dulkių maišelį:

- A) Atidarykite siurblio dangtį.
- B) Patraukite slankiojančią svirtelę, kad galėtumėt pašalinti maišelį.
- C) Naują maišelį dėkite, įstatydami jo išpjovą į laikiklį. Uždenkite dangtelį.

### Patariame dulkių maišelius keisti:

- \* panaudojus kilimų valymo miltelius
- \* kai iš siurblio sklinda blogas kvapas ir tuo pačiu reikia pakeisti/išvalyti ir filtrus

**Pastaba: naudokite tiktai Electrolux originalius dulkių maišelius ir filtrus:**

**Dulkių maišelis (nuoroda E54A)**

**Mikro filtras (nuoroda EF17)**

**Plaunamas daugkartinio naudojimo HEPA filtras (nuoroda EF25a)**



### Dulkių maišelio apsaugos prietaisais

Niekada nenaudokite siurblio be maišelio, jei nenorite jo sugadinti. Siurblyje įtaisytas apsaugos prietaisais, todėl nesant maišeliui, dangtelis neužsidaro. Nebandykite jį uždaryti jėga.

### Filtrų pakeitimas/valymas

Niekada nenaudokite siurblio be reikiamoj vietoj įdėtų filtrų. Motorinis filtras, normaliai naudojant, turi būti keičiamas du kartus metuose.

### Norint pakeisti motorinį filtrą:

- D) Atidarykite filtro dangtelį.
- E) Išimkite filtrą ir apsauginę juostelę.
- F) Svarbu: įdėkite naują filtrą su originalia apsaugine juostele, pritvirtinta reikiamoje vietoje. Uždarykite dangtelį.

Mikro filtras 5510/15/20/25/28 turi būti keičiamas su kiekvienu penktu dulkių maišeliu.

### Norint pakeisti Mikro filtrą:

- G) Atidarykite filtro dangtelį.
- H) Pakeiskite filtrą ir uždarykite dangtelį, įsitikindami, kad jis būtų reikiamai pritvirtintas.

"HEPA" filtrą reikia valyti, kai šviečia indikatorius lemputė 5530/33/35/36/40.



### Norint išvalyti HEPA filtrą:

- I) Atidarykite filtro dangtelį ir išimkite filtrą.
- J) Praplaukite vidinę (nešvariąją) filtro pusę su nestipriai bėgančiu krano vandeniu. **Nenaudokite valymo priemonių, ir venkite prisiliesti prie trapaus filtro paviršiaus.** Norėdami pašalinti vandens perteklių, nestipriai padaužykite filtro rėmą. Dabar filtro valymo sugebėjimai pilnai atstatyti. Įdėkite filtrą atgal į siurbį ir tvirtai uždarykite dangtelį.



## Problemų šalinimas

**1. Elektros energija:** dingus elektros srovei, išjunkite siurbį iš tinklo ir patikrinkite atitinkamus jungiklius, laidą ir, jei reikia, saugiklius.

**2. Užsikimšimas/nešvarūs filtri:** Siurblys gali pats išsijungti, atsiradus dideliame užsikimšimui ir labai užsiteršus filtrams (5530/33/35/36/40 perkaitimo indikatorius ims blykčioti). Tokiu atveju išjunkite iš tinklo ir leiskite jam atvėsti 30 minučių. Tada išvalykite susidariusius užsikimšimus ir/arba pakeiskite filtrą(us), ir įjunkite iš naujo.

Užsikimšusių žarnų valymas nėra garantinis. Todėl nuolatos valykite antgalius grindims, tuo tikslu naudodami žarnos laikiklį, kad išvengtumėt kamščių ir išlaikytumėt siurbimo efektyvumą.

Prašome taip pat atkreipti dėmesį į pridėtinę Electrolux informaciją buklete gale.

**3. Vanduo:** Vandeniui patekus į siurbį, jo variklis turi būti apžiūrėtas Electrolux aptarnavimo centre.

Iškilus neaiškumams dėl naudojimosi siurbliu ar instrukcijų buklete, prašome pastabas siųsti e-mail adresu: floorcare@electrolux.se

Electrolux dodáva celý rad vysávačov s rôznymi špecifickými vlastnosťami a s príslušenstvom. Prosím, aby ste sa pri čítaní tejto brožúrky odvolávali na číslo vášho modelu.

Pri čítaní návodu na obsluhu držte obe záložky otvorené a odkazové obrázky s textom otvorené tam, kde je to nevyhnutné.



## Príslušenstvo Vášho vysávača

- Prachové vrecká
- Teleskopická trubica u typu **5510**
- Trubica na ochranu chrbta u typov **5505/15/20/22/25/28/30/33/35/36/40**
- Rukoväť na hadicu u typov
- Hubica na koberce/tvrďú dlážku
- Turbo hubica u typu **5540**
- Úzka hubica
- Hubica na čalúnenie u typov
- Keňa na prach u typov
- Držiak na náčinie u typov



## Pre Vašu bezpečnosť

Vysávač je určený len pre použitie v domácnosti a jeho konštrukcia zaručuje maximálnu bezpečnosť a výkon. Dodržiavajte láskavo nasledujúce bezpečnostné opatrenia:

- Vysávač má dvojité izolácie a nie je v tomto prípade uzemnený
- Vysávač môžu používať len dospelí
- Vysávač odkladajte na suchom mieste
- Vysávač nepoužívajte na vysávanie tekutín
- Vyhnajte sa ostrým predmetom
- Nevysávajte žeravé uhľiky alebo horiace ohorky cigariet
- Nepoužívajte v blízkosti horľavých plynov
- Netahajte prudko šnúru napájania a pravidelne kontrolujte, či nie je poškodená

**Poznámka: Nepoužívajte vysávač s poškodenou šnúrou.**

**Ak je šnúra poškodená, nechajte si ju vymeniť v servisnom centre firmy Electrolux**

- Vysávač odpojte od zdroja energie pred čistením alebo pred servisnými úkonmi
- Všetky servisné a opravárenské úkony musí vakonávať len autorizovaný servisný personál firmy Electrolux



## 1 2 3 Príprava vysávača

- 1** Skontrolujte, či je vrecko na prach správne vložené.
- 2** Vtisnite hadicu až kým západka zapadne (stisnutím západky sa hadica uvoľní).
- 3** Pripojte teleskopickú trubicu **5510** k rukoväti hadice.
- 4** Pripojte teleskopickú trubicu **5510** k podlahovej hubici (odpojte otocným a vytiahnutím).
- 5** Vytiahnite prívodnú šnúru a zapojte na sieť. Vysávač je vybavený na navíjanie šnúry. Stlačením pedálu sa šnúra navinie. (Zástrčku držte v ruke aby Vás neudrela).
- 6** Na modeloch **5510/15/20/22/25/28/30/33/35/36/40** stisnutím prepínača dopredu sa šnúra navinie/previnie a prepnutím dozadu sa vytiahnutá šnúra zamkne do želanej pozície.
- 7** Vysávač zapnite stlačením pedálu zapnúť/vypnúť.
- 8** Sací výkon sa nastaví regulátorom na vysávači.
- 9** Sací výkon je možné nastaviť aj otvorením- zatvorením otvoru na rukoväti hadice.



## Ako použiť trubice Back Saver®

Tieto Back Saver® trubice boli navrhnuté na použitie v rôznych pozíciách: na všeobecné vysávanie a vysávanie pod nízkym nábytkom.

- 10** Prv než začnete, prosíme Vás, aby ste si pozreli pozície, trubíc a západiek na diagrame, sú označené **★**. Pripojte väčšiu trubicu **A** k rukoväti hadice a menšiu trubicu **B** k podlahovej hubici až kým západky zapadnú.
- 11** Takto zapojené trubice sa používajú na všeobecné vysávanie.
- 12** Ak chcete pozíciu zmeniť, stisnite západku na menšej trubici **B** a otočte túto menšiu trubicu **B** o pol kruh až kým západka zapadne.
- 12a** Teraz jednoducho otočte otocnú hlavu hubice o pol kruh.
- 13** Takéto zapojenie Vám uľahčí vysávanie pod nábytkom.
- 13a** Takéto zapojenie je vhodné aj na vysávanie na ťažko dosiahnuteľných povrchoch, ako sú poličky na knihy alebo hore na skrinách.



## Charakteristika Vášho vysávača

- A** Šnúra na zapojenie do siete
- B** Pedál na navíjanie šnúry
- C** Regulátor sacieho výkonu u typov
- D** Indikátor naplnenia prachového vrecka u typov **5505/10/15/20/22/25/28**
- E** Indikátor filtra HEPA u typov **5530/33/35/36/40**
- F** Ukazovateľ prehriatia: bude blikať ak sa vysávač prehreje (modely **5530/33/35/36/40**).
- G** Indikátor naplnenia vrecka u typov **5530/33/35/36/40**
- H** Zámka na uvoľnenie krytu priehradky na prachové vrecko / priehradku na filter
- I** Pripojenie hadice
- J** Zásuvka (na pripojenie elektrického príslušenstva u typov **5530/33/35/36/40**)
- K** Rukoväť na prenášanie s ochranou na chrbát
- L** Držiak na náčinie (na pripojenie k rukoväti hadice) u typov
- M** Vypínač vypnutie/zapnutie
- N** Prechodný parkovací stav pre podlahovú hubicu a pre trubice pri používaní.
- O** Priestor na odloženie podlahovej hubice a trubíc keď sa vysávač nepoužíva.



## Ako najlepšie využiť možnosti vysávača

### Ako použiť hubice na koberce/tvrďú dlážku



**Koberce:** Používajte podlahovú hubicu s páčkou v tejto polohe. Na voľne položené koberce znížte sací výkon.



**Tvrďú dlážku:** Používajte podlahovú hubicu s páčkou v tejto polohe.

## Ako použiť turbo hubicu u typu 5540 alebo

**Opatrenia:** Používajte hubicu len na koberce s hĺbkou vlasu pod 15 mm. Nepoužívajte na vysávanie zvieracích kožušín alebo na koberce s dlhými strapcami. Aby ste nepoškodili svoje koberce odporúčame, aby ste nedržali hubicu bez pohybu kým sa kefa točí. Dávajte pozor aby sa hubica nedotkla hlavnej šnúry a ihneď po použití hubicu vypnite.

- 14 Pripojte turbo hubicu **5540** na trubicu.
- 15 Poznámka: Sací výkon sa nastaví na turbo hubici otvorením/zatvorením otvoru na vzduch **5540**.

### Ako čistiť Turbo hubicu 5540

- 16 Odpojte z hlavnej elektrickej siete a z kefy odstráňte odstrihnutím nožnicami zamotané nite. Zoberte dole kryt a vyberte zvnútra hubice smetie.



### Indikátor naplneného vrecka a výmena prachového vrecka

Keď je vrecko na prach plné, musí sa vymeniť. U typov **5505/10/15/20/22/25/28** bude okienko indikátora prachového vrecka červensejším viac, čím bude vrecko plnšie a bude celé červené keď je vrecko plné prachu. U typov **5530/33/35/36/40** okienko indikátora prachového vrecka sa rozsvieti keď bude vrecko plné. Ak sa obsah vrecka trhlinou dostane do vysávača, musíte vysávač nechať vyčistiť v servisnom centre Electrolux.



Prachové vrecko sa skontroluje tak, vysávač sa musí zapnúť s nainštalovaným príslušenstvom keď hubica nie je prisatá na dlážku.

Ak indikátor ukazuje, že vrecko je plné, môže to znamenať, že sa vrecko upchalo (niekedy sa to stane ak sa nasaje veľmi jemný prach), pri čom sa zníži sací výkon a môže dojsť k prehriatiu. V takom prípade vymeňte vrecko aj keď nie je plné.

### Výmena prachového vrecka:

- A) Otvorte kryt vysávača.
- B) Zatiahnete posúvací uzáver a vyberte vrecko.
- C) Nové vrecko vložte do vysávača nasunutím jeho drážok na držadlo. Zatvorte kryt.

### Výmena vrecka sa doporučuje:

- \* po použití čiasticej prášku na koberce
- \* ak z vysávača vychádza nepríjemný zápach, mali by ste tiež vymeniť/vyčistiť filtre

### Poznámka: Používajte len originálne vrecká a filtre značky Electrolux:

**Vrecko na prach (ref. E54A)**

**Mikrofilter (ref. EF17)**

**Filter značky HEPA je možné vyprať a znovu použiť (ref. EF25a)**



### Poistka vrecka

Aby sa vysávač nepoškodil, nepoužívajte ho bez prachového vrecka. Vysávač má poistku, ktorá zabráni uzavretiu krytu bez vrecka. Nepokúšajte sa v takom prípade zatvoriť kryt násilím.

### Výmena/Čistenie filtrov

Nikdy nepoužívajte vysávač bez správne umiestneného filtra. Ochranný filter by mal byť vymenený pri normálnom používaní dva krát ročne.

### Výmena ochranného filtra motora:

- D) Otvorte kryt na vysávači.
- E) Vyberte filter a kryciu pásku.
- F) Dôležité: Vložte nový filter s originálnou krycou páskou pevne na miesto. Zavrite kryt.

Mikro filter u typu **5510/15/20/25/28** by sa mal vymeniť pri každom piatom prachovom vrecku.

### Výmena Mikro filtra:

- G) Otvorte kryt na filter.
- H) Vymeňte filter a zatvorte kryt, dajte pozor aby bol pevne zavretý.

Filter HEPA vycistite keď sa rozsvieti na modeloch **5530/33/35/36/40** svetielko.



### Čistenie HEPA filtra:

- I) Otvorte kryt na filteri a vyberte celú jednotku filtra.
- J) Opláchnite vnútornú (špinavú) stranu filtra len pod teplou vodou z vodovodu. **Nepoužívajte čistiace prostriedky a zabráňte dotyku s jemným povrchom filtra.** Poklepte rámom filtra aby ste odstránili zvyšky vody. Opakujte štyri krát celý čistiaci postup a vysušte filter. Týmto sa obnoví pôvodná funkcia filtra. Vložte filter späť do vysávača a zatvorte bezpečne kryt.



### Odstraňovanie závad

**1. Napájanie elektrickým prúdom:** Ak sa do vysávača neprívádza elektrický prúd, odpojte ho od zdroja a skontrolujte príslušné zásuvky, šnúru a poistky.

**2. Zablokovanie/špinavé filtre:** Vysávač sa môže sám od seba vypnúť ak sa zablokuje alebo ak má veľmi špinavé filtre (u typov **5530/33/35/36/40** bude blikať indikátor ohriatia). V takom prípade ho odpojte od zdroja elektrického prúdu a nechajte ho 30 minút vychladnúť. Uvoľnite upchaté miesto a/alebo vymeňte filter/filtry a znovu ho zapnite.

Na čistenie upchatých hadíc sa záruka nevzťahuje. Aby ste sa vyhlí upchaniu hadíc a strate sacieho výkonu, pravidelne čistite podlahové hubice rukoväťou hadice.

Prosím, aby ste si tiež pozreli ďalšie informácie firmy Electrolux smerom na konci tejto brožúrky.

**3. Voda:** Ak sa do vysávača nasaje voda, musíte dať v servisnom stredisku firmy Electrolux vymeniť motor.

V prípade akýchkoľvek poznámok týkajúcich sa vysávača alebo príručky nám môžete poslať e-mail na: [floorcare@electrolux.se](mailto:floorcare@electrolux.se)

Electrolux proizvaja vrsto sesalnikov z različnimi lastnostmi in dodatki. Ob prebiranju teh navodil upoštevajte oznako vašega modela.

Oba zavihka naj bosta odprta, tako da istočasno vidite slike in ustrezno besedilo.



## Nastavki za vaš sesalnik



Vrečke za prah



Teleskopska cev, model **5510**



Prilagodljiva cev (za zdravo držo pri sesanju), modeli **5505/15/20/22/25/28/30/33/35/36/40**



Cev in ročaj, modeli



Nastavek za preprogo/trdi pod



Turbo krtača, model **5540**



Nastavek za reže



Nastavek za oblaženo pohištvo, modeli



Krtača za prah, modeli



Držalo nastavkov, modeli



## Varnost pri uporabi

Sesalnik je namenjen samo za uporabo v gospodinjstvih in je oblikovan tako, da zagotavlja največjo varnost in učinek. Prosimo, upoštevajte naslednja enostavna varnostna navodila:



Sesalnik je dvojno izoliran, zato ne sme biti ozemljen



Sesalnik smejo uporabljati samo odrasle osebe



Vedno ga hranite na suhem prostoru



Nikoli ne sesajte tekočin



Izogibajte se ostrih predmetov



Ne vsesavajte vročega pepela ali tlečih cigaretnih ogorkov



Ne uporabljajte ga v prisotnosti vnetljivih plinov



Ne vlecite za kabel in redno preverjajte, da kabel ni poškodovan



**Opomba: Sesalnika s poškodovanim kablom ne uporabljajte Poškodovani kabel naj zamenjajo na pooblaščenem servisu**



Predno sesalnik čistite ali pripravljate za uporabo, potegnite vtičač iz vtičnice



Za servisiranje in popravila se vedno obrnite na strokovnjake pooblaščenega servisa



## 123 Priprava

- Preverite, ali je vrečka za prah pravilno nameščena.
- Vstavite upogljivo cev tako, da se zatič zaskoči v ustreznem položaju (če želite cev sneti, pritisnite na zatič).
- Spojite teleskopsko cev (model **5510**) z ročajem upogljive cevi.
- Spojite teleskopsko cev (model **5510**) z nastavkom za pod (razstavite ju tako, da ju zavrtite in potegnete narazen).
- Izvlomite kabel in ga priključite na električno omrežje. Sesalnik je opremljen z navijalnikom kabla. Kabel navijete s pritiskom na pedal (med navijanjem pridržite vtičač, da ne bi priletel v vas). S pomikom stikala naprej (modeli **5510/15/20/22/25/28/30/33/35/36/40**) lahko po potrebi navijete kabel v ohišje sesalnika ali odvijete iz njega, s pomikom stikala nazaj pa odvijanje oz. navijanje kabla preprečite.
- S pritiskom na pedal za vklop/izklop vključite sesalnik.
- Sesalno moč povečate ali zmanjšate z gumbom na ohišju sesalnika.

- Sesalno moč lahko nastavite tudi z odpiranjem oz. zapiranjem odprtine na ročaju upogljive cevi.



## Uporaba cevi Back Saver®

Cevi Back Saver® so izdelane za uporabo v različnih položajih, in sicer za običajno čiščenje in čiščenje pod nizkim pohištvom.

- Preden začnete, si na skicah ★ dobro oglejte položaj cevi in zatičev. Spojite večjo cev **A** z ročajem upogljive cevi in manjšo cev **B** z nastavkom za pod tako, da se zatiča zaskočita v ustreznih položajih. Spojite cevi **A** in **B** skupaj tako, da se zatič zaskoči v ustreznem položaju.
- Tako sestavljeni cevi uporabljajte za običajno čiščenje.
- Medsebojni položaj cevi spremenite tako, da pritisnete na zatič na manjši cevi **B** in zavrtite manjšo cev **B** za pol obrata tako, da se zatič zaskoči.
- 12a** Zdaj preprosto zavrtite vrtljivo glavo nastavka za pol obrata.
- Tako sestavljeni cevi uporabljajte za sesanje pod nizkim pohištvom.
- 13a** Tako sestavljeni cevi lahko uporabljate tudi za čiščenje težko dosegljivih mest, na primer na vrhu omar in knjižnih polic.



## Vaš sesalnik vsebuje

- A** A električni kabel
- B** Stikalo-pedal za navijanje kabla
- C** Stikalo za nastavljanje sesalne moči (modeli)
- D** Pokazatelj napolnjenosti vrečke za prah (modeli **5505/10/15/20/22/25/28**)
- E** Pokazatelj za filter HEPA (pri modelih **5530/33/35/36/40**)
- F** Indikatorska lučka pregrevanja: Ta indikatorska lučka utripa, če se sesalnik preveč segreje (modeli: **5530/33/35/36/40**).
- G** Pokazatelj napolnjenosti vrečke za prah (pri modelih **5530/33/35/36/40**)
- H** Zatič za sproščanje pokrova predala za vrečke za prah/filtre
- I** Priključek za cev
- J** Vtičnico (za priključitev električnih nastavkov) – modeli **5530/33/35/36/40**
- K** Ročaj, ki omogoča vzravnano držo pri prenašanju
- L** Držalo nastavkov (za priklop na ročaj)
- M** Stikalo za vklop/izklop
- N** Začasni mirovalni položaj za nastavek za pod in cevi v času, ko se uporabljajo.
- O** Shranjevalna odprtina za nastavek za pod in cevi v času, ko se ne uporabljajo.



## Kako dosežete najboljši učinek?

### Uporaba nastavka za preproge/trde pode



**Preproge:** Uporabljajte nastavek za tla s preklopnikom v tem položaju. Za sesanje nepritrjenih preprog zmanjšajte sesalno moč.



**Trdi podi:** Uporabljajte nastavek za tla s preklopnikom v tem položaju.



## Uporaba turbo krtače pri modelu 5540

**Nasvet:** Nastavka ne uporabljajte za čiščenje preprog debelejših od 15 mm, preprog iz naravne kože, ali nepritrjenih preprog z dolgimi obrobnimi resami. Da ne bi poškodovali preproge, se med vrtenjem krtače na nastavku ne ustavlajte na enem mestu. Z nastavkom ne sesajte preko kabla in ga takoj po uporabi izključite.

- 14 Spojite turbo nastavek (model 5540) s cevmi.
- 15 Opomba: Sesalno moč lahko nastavljate tudi z odpiranjem oz. zapiranjem odprtine za zrak (model 5540) 1na turbo nastavku.

### Čiščenje turbo nastavka (model 5540)

- 16 Potegnite vtičnik iz vtičnice in niti, ki so se zapletle v ščetko, odstranite tako, da jih odrežete s škarjami. Odprite pokrov, da odstranite morebitne črepinje iz notranjosti nastavka.



### Pokazatelj napolnjenosti vrečke in zamenjava vrečke za prah

Vrečko za prah morate zamenjati, ko se napolni.

Pri modelih 5505/10/15/20/22/25/28 bo kazalo za vrečko za prah v okencu vedno bolj rdeče obarvano, ko pa se bo vrečka napolnila, postane okence popolnoma rdeče. Pri modelih 5530/33/35/36/40 pa vas bo na to, da je vrečka polna, opozorilo v okencu osvetljeno kazalo za vrečko za prah. Če se vrečka za prah po nesreči v sesalniku pretrga, sesalnik odnesite na pooblašeni servis.



Ko se želite prepričati o napolnjenosti vrečke za prah, mora biti sesalnik vključen in opremljen z nastavkom, ki naj bo dvignjen od tal.

Pokazatelj napolnjenosti vrečke lahko kaže, da je vrečka zamašena (včasih je vzrok za to droben prah), kar lahko povzroči izgubo sesalne moči in pregrevanje aparata. V tem primeru je treba vrečko zamenjati, čeprav še ni polna.

### Zamenjava vrečke za prah:

- A) Dvignite pokrov sesalnika.
- B) S pomočjo drsečega jezička izlecite vrečko za prah.
- C) Novo vrečko za prah namestite tako, da potisnete njene utore v nosilec. Zaprite pokrov.

### Priporočamo, da vrečko zamenjate:

- \* po uporabi čistilnega praška za preproge
- \* če začutite neprijeten vonj, zamenjajte/očistite tudi filtre

**Opomba: Uporabljajte samo originalne vrečke za prah in filtre. Vrečka za prah (E54A) Mikrofilter (EF17) – Filter HEPA, ki ga je mogoče oprati in ponovno uporabiti (EF25a)**



### Varnostna naprava za vrečko za prah

Da bi se izognili poškodbam sesalnika, ga ne smete nikoli uporabljati brez vrečke za prah. Vgrajena varnostna naprava onemogoča zapiranje pokrova, če v sesalniku ni vrečke za prah. Ne poskušajte ga zapirati na silo.

### Zamenjava/čiščenje filtrov

Sesalnika nikoli ne uporabljajte brez nameščenih filtrov. Varovalni filter motorja menjajte po potrebi, a najmanj dvakrat letno.

### Zamenjava varovalnega filtra motorja:

- D) Odprite pokrov sesalnika.
- E) Odstranite filter in varovalni trak.
- F) Opozorilo: Novi filter namestite z originalnim varovalnim trakom, kateri mora biti čvrsto pritrjen v položaju, preden spet zaprete pokrov.

Mikrofilter pri modelih 5510/15/20/25/28 zamenjajte po vsaki peti menjavi polne vrečke za prah.

### Zamenjava mikrofiltra:

- G) Odprite pokrov za filter.
- H) Namestite novi filter, zaprite pokrov in se prepričajte, da je pravilno nameščen.

Filter HEPA morate očistiti, ko začne svetiti ustrezna indikatorska lučka (modeli 5530/33/35/36/40/50/60).



### Čiščenje filtra HEPA:

- I) Odprite pokrov za filter in odstranite filtersko enoto.
- J) Notranjo (zamazano) stran filtra izperite samo s toplo tekočo vodo. **Ne uporabljajte čistilnih sredstev in se ne dotikajte zunanje občutljive površine filtra.** Okvir filtra rahlo stresite, da odtečejo vodne kapljice. Postopek čiščenja ponovite štirikrat in pustite, da se filter posuši na zraku. Učinkovitost filtra je po takem postopku enaka kot pri novem. Enoto namestite nazaj in zaprite pokrov. Prepričajte se, da ste ga čvrsto zaprli.



### Motnje pri delovanju in njihovo odpravljanje

- 1. Električni Tok:** Če se sesalnik ne vključi, izključite aparat iz omrežja in preglejte vtičnik, kabel in varovalke.
- 2. Zamašen/umazani filtri:** Verjetno se bo sesalnik samodejno ustavil, če se zamaši ali če so filtri izredno nečisti (modeli 5530/33/35/36/40). V tem primeru potegnite vtičnik iz vtičnice in počakajte 30 minut, da se motor ohladi. Odstranite nečistočo, ki se je nabrala n.pr. v cevi in/ali zamenjajte filter/filte in ponovno vključite sesalnik.

Garancija ne pokriva čiščenja zamašenih cevi. Da bi preprečili nabiranje nečistoče v sesalniku in ohranili optimalno sesalno moč, redno čistite nastavka za tla: pri tem si pomagajte s cevničnim ročajem sesalnika.

Prosimo, preberite tudi dodatne Electrolux napotke na koncu teh navodil.

**3. Voda:** Če po nesreči vsesate vodo, je potrebna zamenjava motorja. Obrnite se na pooblašeni servis.

Vaše pripombe na sesalnik ali knjižico navodil, nam prosimo pošljite na e-mail naslov: floorcare@electrolux.se

请您在使用前首先参阅第63页有关电器安全指示（只适用于英国及爱尔兰）。

Electrolux 提供一系列具备不同规格及配件的清洁剂，请您依照所使用的清洁器的型号来参阅本手册。

请将两个端盖都处于打开状态，需要的话，还可参阅附图图片。

## 吸尘器的工具

 集尘袋

 延伸管 5510

 Back Saver® 免弯腰长吸管  
5505/15/20/22/25/28/30/33/35/36/40

 软管手柄

 地毯/硬地板吸嘴

 强力吸嘴 5540

 狭窄间隙吸嘴











 室内用品吸嘴

 扫尘刷

 大工具支架

## 保障您的安全

为安全及发挥最佳效能，这台吸尘器只适用于本地使用，请按照以下的指示：

-  吸尘器是双重绝缘，不需将其和地线相接
-  吸尘器只能由成年人使用，成年人需告知孩童切勿玩耍
-  经常保存在干燥地方
-  切勿用作吸取液体
-  避免锋利的物件
-  切勿用作吸取高温渣滓或燃烧中的烟蒂
-  切勿在靠近易燃气体地方使用
-  切勿用力拖拉电缆，应该经常检查电缆是否有损坏
-  **注意：当吸尘器的电缆损坏时，切勿使用。损坏的电缆应在，Electrolux 服务中心更换**
-  当清理或维修机器时，电插头必须先从电源插座上取出
-  所有维修服务必须由指定的 Electrolux 技术员执行

## 开始

- 1 检查尘埃袋已安装。
- 2 插入软管直至锁环完全入位（按下锁环便可解除）。
- 3 将延伸管 5510 连接到软管手柄。
- 4 将延伸管 5510 连接到地板吸嘴（转动再拉便可取出）。
- 5 将电缆拉长及接驳到电源，吸尘器装置电缆回卷，压下脚踏能回卷（请握紧电插头避免击中您）。

- 6 将按钮向前移，5510/15/20/22/25/28/30/33/35/36/40，以便随意将电缆出入卷动，将按钮往后移可把电缆锁定。
- 7 按下开/关脚踏开动吸尘器。
- 8 调校吸尘器机身的控制器能增加/减少吸力。
- 9 开/关软管手柄上的小孔也能调校吸力。

## 使用 Back Saver® 免弯腰长吸管

Back Saver® 免弯腰长吸管特别设计用于各种不同的位置：分一般的清理及清理矮家私底部位置。

- 10 使用前请注意管道及锁环处于如图所示的位置★。将较大的管 A 接到管道手柄，较小的管 B 接到地板吸嘴，直至锁环完全入位，将管 A 及 B 接合直至锁环完全入位。
- 11 可用这个定位作为一般清理。
- 12 如要改变位置，在较小的管 B 锁环上压下，然后转动较小的管 B 半周直至锁环完全入位。
- 12a 然后简单地施转吸嘴转半周。
- 13 可用这个定位作为清理矮家私底部位置。
- 13a 这个定位也可用作清理难以接触的位置，如柜顶及书架。

## 吸尘器特徵

- A  主电源电缆
- B  电源绕板
- C  吸力调校掣
- D  集尘袋装满指示灯 5505/10/15/20/22/25/28
- E  清流过滤器指示灯 5530/33/35/36/40
- F  过热指示灯：当吸尘器过热时指示灯会‘闪动’，5530/33/35/36/40
- G  集尘袋装满显示灯 5530/33/35/36/40
- H  集尘袋/过滤器间隔箱盖板解除制
- I  软管接头
- J  电源插座（供电动工具用）5530/33/35/36/40
- K  Back Saver® 免弯腰长吸管携带手柄
- L  工具支架（固定在软管手柄上）
- M  开/关按钮
- N  使用吸尘器时地板吸嘴及管道存放槽
- O  不使用吸尘器时地板吸嘴及管道存放槽

## 发挥最佳效果

当使用地毯/硬地板吸嘴时

 地毯：使用地板吸嘴及手柄，处理松软的厚地毯取用较低的吸力。

 硬地板：使用地板吸嘴及手柄。



## 使用强力吸嘴 5540

**注意：**在绒毛长度短于15毫米的情况下才能使用吸嘴，切勿用于动物的散乱长绒毛或皮肤上。当刷子转动时切勿将吸嘴静止停放，以免损害地毯，也不要将吸嘴越过电缆或在使用后立即把吸嘴关掉。

- 14 将强力吸嘴 5540 连接到管道。
- 15 注：开/关强力吸嘴上的气孔窗能够调校吸力 5540。

### 清理 5540 强力吸嘴

- 16 从主机上分开，用剪刀剪开纤维丝使刷子能与纤维丝分开，打开盖板清除吸嘴内的污秽物。



### 集尘袋指示灯及更换尘埃袋

集尘袋载满时需要更换。5505/10/15/20/22/25/28 型号的集尘袋指示灯会在运作时转红，当集尘袋载满时显示灯完全变红。5530/33/35/36/40 型号的集尘袋指示灯会在集尘袋载满时亮起。如果集尘袋在吸尘器内意外损坏，把吸尘器送到 **Electrolux** 服务中心进行清理。



如果要检查集尘袋，吸尘器必须保持开动而所有配件稳固连接及离开地面。

集尘袋指示灯会显示集尘袋被阻塞（偶尔会由微粒引致），阻塞会导致吸力降低及过热的现象，当发现此现象时，集尘袋未载满也需要更换。

### 更换集尘袋：

- A) 松开罩扣，推开后盖。
- B) 拉出滑动把取出集尘袋。
- C) 把新集尘袋沿滑槽装入，盖好盖板。

我们建议以下情况更换集尘袋：

- \* 在使用了地毯清洁粉之后
- \* 当发觉吸尘器发出异常气味，您应该更换或清洁过滤器

**注意：**请只能使用 **Electrolux** 原装集尘袋（编号 **E54A**）及过滤器：

微型过滤器（编号 **EF 17**）

电机保护过滤器（编号 **EF 25a**）



### 集尘袋安全装置

为避免对吸尘器造成损坏，切勿在没有集尘袋的情况下使用。有一个安全装置能避免盖板在没有集尘袋情况下关上，切勿强行把盖板关上。

### 更换/清理过滤器

切勿在没有集尘袋的情况下使用吸尘器，在正常使用情况下，发动机保护过滤器需要每年更换两次。

### 更换发动机保护过滤器：

- D) 松开罩扣，推开后盖。
- E) 取出过滤器及后盖条带。
- F) 重要：置入新的原厂过滤器然后盖好盖板。

微型过滤器 **5510/15/20/25/28**，需要每五次换集尘袋时更换。

### 更换微型过滤器：

- G) 打开吸尘器盖板。
- H) 更换过滤器，然后把盖板关上并固定。

当指示灯亮 **5530/33/35/36/40** 起或每五次换集尘袋 **5522** 时需要清理 **HEPA** 清流过滤器。



### 清理 HEPA 清流过滤器：

- I) 打开过滤器盖板及取出过滤器。
- J) 用温水冲洗过滤器内侧（污秽面）而保持外侧乾爽，切勿使用清洁剂及避免触摸细微的过滤器表面，轻拍过滤器的框边把过多的水份流走，重复清洁的步骤四次，然后让过滤器吹乾，过滤器就能回复功能，将过滤器放回，把盖子关上并固定。



## 解答疑难

**1. 电力：**如果发觉电源接上，把吸尘器从主电源处切断，检查插头、保险丝及电缆。

**2. 过滤器阻塞/污秽物：**当吸尘器严重阻塞或有过多的污秽物时(在型号 **5530/33/35/36/40** 过热显示灯会闪烁)，应该把吸尘器关掉。在此情况下，把吸尘器从电源处切断，让机器冷却三十分钟，清理阻塞物及/或更换过滤器，然后重新开动。

清理阻塞的管道不在保障的范围内。为免阻塞及保持吸力有效率，应该经常用软管手柄清理地板吸嘴。

请参阅本册子附后的 **Electrolux** 补充资料。

**3. 水：**如果有水吸入吸尘器内，发动机必须在 **Electrolux** 服务中心更换。









如果您对吸尘器或使用说明书有任何意见，请通过电子邮件与我们联系，联系地址：[floorcare@electrolux.se](mailto:floorcare@electrolux.se)

시작하시기 전에 63 페이지에 있는 전기안전 안내서를 참조하십시오 (영국과 아일랜드에만 해당)

일렉트로릭스는 사양이 서로 다른 청소기 종류와 부품을 공급합니다. 이 책자를 읽으시면서 모델 번호를 참조하십시오.











커버 덮개 두개를 열어놓고 필요에 따라 그림과 본문을 상호 참조하십시오.

## 진공 청소기용 도구

-  커버 덮개 두개를 열어놓고 필요에 따라 그림과 본문을 상호 참조하십시오  
신축관 5510
-  허리안전관® 5505/15/20/22/25/28/30/33/35/36/40
-  호스 손잡이
-  양탄자 및 맨바닥 취급
-  회전 취급 5540
-  협소 취급
-  실내장식품용 취급
-  먼지떨이 습
-  도구 받침

## 안전 사항

이 청소기는 가정용으로만 사용되며 최고의 성능과 안전을 보장하도록 설계되었습니다. 아래의 간단한 주의사항을 지켜주세요 :

-  이 청소기는 전기에 이중 절연되어 있으므로 접지하면 안됩니다.
-  이 청소기는 성인들에 의해서만 사용되어야 합니다. 어린 아이들이나 허약자가 이 청소기를 가지고 놀지 못하도록 하십시오
-  항상 건조한 곳에 보관하십시오
-  액체를 흡입시키지 마십시오
-  날카로운 물체들을 피하십시오
-  뜨거운 재나 불붙은 담배꽂이를 흡입시키지 마십시오
-  인화성 가스 근처에서 사용하지 마십시오
-  전선을 끌어당기는 것을 피하고 손상이 가지 않았나 정기적으로 전선을 점검하십시오
-  주: 이 청소기는 전선이 손상되었으면 사용하지 마십시오. 손상된 전선은 일렉트로릭스 서비스 센터에 가서 갈아 끼우십시오
-  반드시 플러그를 소켓에서 빼낸 다음에 이 기구를 청소하거나 보수하십시오
-  모든 서비스는 자격을 갖춘 일렉트로릭스 직원에게 맡기십시오

## 작동법

- 1 먼지자루가 제자리에 있는지 확인하십시오.
- 2 걸쇠가 찰칵하고 걸릴 때까지 호스를 끼워 넣으십시오 (풀려면 걸쇠를 안으로 누르면 됩니다).
- 3 5510 신축관을 호스 손잡이에 부착하십시오.
- 4 5510 신축관을 바닥용 취급구에 부착하십시오(비틀어 돌린 후 당기면 분리 됩니다).
- 5 전선을 늘려 전원에 연결하십시오. 이 청소기에는 전선 되감개가 있습니다. 전선을 되감으려면 페달을 밟으십시오. (플러그가 사용자를 다치지 않도록 손에 쥐시기 바랍니다.)
- 6 5510/15/20/22/25/28/30/33/35/36/40 의 경우, 필요한 만큼 전선이 나오고 들어가게 하려면 스위치를 앞쪽으로 움직이고 늘인

전선을 그 자리에 고정시키려면 뒤로 움직입니다.





- 7 ON/OFF 페달을 밟아서 청소기를 작동시킵니다.
- 8 흡입력의 증가/감소는 청소기 몸체에 있는 조절기로 하십시오.
- 9 흡입력은 호스 손잡이에 있는 구멍을 여닫으면서 조절할 수도 있습니다.

## 허리 안전관® 사용

허리 안전관®은 서로 다른 위치에서 사용하도록 설계되었습니다: 일반 청소 및 낮은 가구 밑 청소.



- 10 청소기를 작동하기 전에 도표 \*에 나와 있는 여러 연장관과 걸쇠의 위치를 확인하십시오.  
걸쇠가 찰칵하고 걸릴 때까지 큰 연장관 A를 호스 손잡이에 부착하고 작은 연장관 B를 바닥용 취급구에 부착하십시오. 걸쇠가 찰칵하고 걸릴 때까지 A와 B를 서로 부착하십시오.
- 11 일반 청소에는 연장관을 이 위치에서 사용하십시오.
- 12 위치를 바꾸려면 작은 연장관 B에 있는 걸쇠를 밀면서 찰칵하고 걸릴 때까지 작은 연장관 B를 반원 속으로 돌려십시오.
- 12a 이제는 취급구의 회전 머리를 반원 속으로 돌려하십시오.
- 13 연장관을 이 위치에 놓고서 낮은 가구 밑을 청소하십시오.
- 13a 이 위치에서는 옷장 위나 책장 등 손이 닿기 어려운 곳도 청소할 수 있습니다.

## 진공 청소기의 특징

- A  전선
- B  전선 페달
- C  흡입력 조절기
- D  5505/10/15/20/22/25/28 먼지자루가득 참 표시기
- E  5530/33/35/36/40 클린스트림® 필터 표시기
- F  5530/33/35/36/40 과열 표시기: 청소기가 과열되면 표기가 "깜빡"거립니다
- G  5530/33/35/36/40 먼지자루가득 참 표시기
- H  먼지자루 / 필터 칸 두껍게 푸는 걸쇠
- I  호스 연결부
- J  5530/33/35/36/40 소켓 (전기로 작동하는 도구용)
- K  허리 안전관® 운반용 손잡이
- L  도구 받침 (호스 손잡이에 부착하는)
- M  키고 끄는 스위치
- N  사용시의 바닥용 취급 및 연장관 임시 저장 위치
- O  비사용시의 바닥용 취급 및 연장관 저장 칸

## 최선의 결과를 얻으려면

### 양탄자/맨바닥 취급 사용

-  양탄자: 이 위치에 레버 놓고 바닥용 취급구를 사용하십시오. 고정되지 않은 깔개에는 흡입력을 줄이십시오.
-  맨바닥: 이 위치에 레버를 놓고 바닥용 취급구를 사용하십시오.

## 5540 회전 취구 사용

**주의사항 :** 철의 길이가 15mm이하의 양탄자에만 이 취구를 사용하십시오. 동물의 가죽이나 긴 털이 있는 양탄자에는 사용하지 마십시오. 양탄자에 손상이 가지 않도록 솔이 회전하는 동안 취구를 한 곳에 고정하지 마십시오. 전선 위로 취구를 통과시키지 말고 사용 후 즉시 취구 스위치를 끄십시오.

- 14 5540 회전 취구를 연장관에 부착합니다.
- 15 주: 회전 취구의 흡인력은 5540 공기구멍을 여닫으면서 조절할 수도 있습니다.

5540 회전 취구 소재  
전원에서 분리한 후 취구에 있는 영긴 실은 가위로 끊어 제거합니다. 뚜껑을 열고 취구 안에 있는 부스러기를 모두 꺼냅니다.

## 먼지자루 표시기와 먼지자루 갈기

먼지자루가 차면 갈아야 합니다.

- 5505/10/15/20/22/25/28 경우에는 자루가 차기 시작하면 먼지자루 표시 창이 점차 빨간색으로 변하여 짙게 되면 완전히 빨간색이 됩니다.

5530/33/35/36/40 경우에는 먼지자루가 차면 표시 창에 불이 들어옵니다. 먼지자루가 청소기 안에서 뜻하지 않게 터지면 청소기를 일렉트로릭스 서비스 센터에 가져가서 교체합니다.

청소기의 전원이 켜져있고 모든 부착물은 연결되어 바닥에서 들어 올려져 있는 상태에서 먼지자루를 점검해야 합니다.

먼지자루가 꽉 찼다는 표시는 (가끔 아주 미세한 먼지로 말미암아) 자루가 막혔음을 뜻할 수 있습니다. 이럴 경우 흡인력이 떨어지고 과열될 위험이 있습니다. 이런 일이 발생하면 자루가 완전히 차지 않았더라도 바꾸십시오.

### 먼지자루 바꾸는 법:

청소기 뚜껑을 엽니다.

밀손잡이를 당겨 먼지자루를 빼어냅니다.

자루 흡을 받침에 밀어넣어 새 먼지자루를 끼어 넣습니다. 뚜껑을 닫습니다.

### 먼지자루 교환 시기는:

양탄자 청소용 분말을 사용한 다음

청소기에서 냄새가 나쁘게 날 때 인데 이 때는 필터도 교환/소제해야 합니다

주: 먼지자루와 필터는 본 일렉트로릭스의 제품만을 사용하십시오 (E54A 참조):

마이크로 필터 (EF 17참조)

클린스트림® 필터 (EF 25a 참조)

## 먼지자루 안전장치

청소기에 손상을 입히지 않으려면 반드시 먼지자루를 넣고 사용해야 합니다. 먼지자루가 없으면 뚜껑이 닫히지 않도록 안전장치가 되어 있습니다. 뚜껑을 억지로 닫으려 하지 마십시오.

### 필터 교환/청소

필터가 제자리에 없는 청소기는 절대 사용하지 마십시오. 모터 보호 필터는 정상 사용을 위해 1년에 두번씩 갈아주어야 합니다.

### 모터 보호 필터를 교환하려면:

D) 청소기 뚜껑을 엽니다.

E) 필터와 필터를 덮은 얇은 막을 들어냅니다.

F) 중요사항 : 새 필터와 원래의 막을 제자리에 단단하게 끼우십시오. 뚜껑을 닫으십시오.

5510/16/20/25/28 의 경우 마이크로 필터는 먼지자루를 다섯 번 바꿀 때마다 한번씩 바꾸어 줍니다.

마이크로 필터를 교환하려면:

G) 필터 뚜껑을 엽니다.

H) 교환필터를 교환하고 뚜껑을 닫으면서 제대로 잠가졌는지 확인합니다.

클린스트림® 필터는 5530/33/35/36/40의 경우에는 표시기에 불이 들어오면, 5522경우에는 먼지자루를 다섯번 바꿀 때마다 한번씩 청소해야 합니다.



### 클린스트림® 필터 청소:

I) 필터 뚜껑을 열고 필터 유닛을 들어냅니다.

J) 필터 유닛의 안쪽(더러운 쪽)을 따뜻한 수도물 아래에서만 행굽니다. 바깥쪽은 젖지 않도록 합니다. 세제는 사용하지 마시고 세제한 필터 표면은 만지지 않도록 합니다. 필터 대를 가볍게 두드려서 남은 물기를 제거합니다. 이러한 세척 절차를 네번 반복한 다음 필터를 공기에서 건조시킵니다. 이제 필터의 본래 성능이 회복되었습니다. 이 유닛을 청소기에 다시 넣고 뚜껑을 닫으면서 제대로 잠겨졌는지 확인합니다.



## 문제 해결

1. 전기: 전기가 들어오지 않으면 플러그를 빼서 전원을 분리한 다음 플러그, 전선, 퓨즈를 각각 점검합니다.

2. 막힌/더러운 필터: 청소기가 심하게 막히거나 필터가 아주 더러운 경우에는 청소기가 저절로 꺼집니다 (5530/33/35/36/40의 경우에는 과열 표시기가 깜빡일 것입니다). 이러한 경우에는 전원에서 분리한 다음 30분 동안 열을 식히십시오. 막힌 곳을 소제하고/또는 필터를 교환한 다음 다시 시작하십시오.

막힌 호스 청소는 보충으로 처리되지 않습니다. 호스가 막히는 것을 피하고 흡인 효율성을 유지하려면 바닥 취구를 호스 손잡이를 사용해서 정기적으로 청소해야 합니다.

이 책자 뒷 부분에 있는 일렉트로릭스 추가 정보를 참조하십시오.

3. 돌: 청소기에 돌이 빨리 들어가면 모터를 일렉트로릭스 센터에 가서 바꿔야 합니다.

본 청소기나 사용 안내서에 대해 제안이 있으시면 전자우편 [floorcare@electrolux.se](mailto:floorcare@electrolux.se)로 연락해 주십시오.

Electrolux membekal berbagai mesin pembersih dengan berbagai spesifikasi dan aksesori yang berbeza. Sila rujuk kepada nombor model anda semasa membaca buku ini.

Sila pastikan kedua-dua kepek terbuka dan silang rujuk gambar dengan teks bila perlu.



### Peralatan untuk mesin anda

- Kantung habuk
- Tiub teleskopik **5510**
- Tiub penyelamat belakang  
**5505/15/20/22/25/28/30/33/35/36/40**
- Tangkai hos
- Muncung pembersih untuk permaidani/lantai keras
- Muncung pembersih turbo **5540**
- Muncung pembersih celah sempit
- Muncung pembersih perabot
- Berus penyapu habuk
- Pemegang alat



### Menjamin keselamatan anda

Mesin ini ialah untuk kegunaan domestik sahaja dan telah direkabentuk untuk menjamin keselamatan dan prestasi yang maksimum. Sila ikuti tindakan berjaga-jaga yang mudah ini:

- Mesin ini dilindungi dengan penebatan dua kali ganda, jadi ianya tidak harus dilengkapkan dengan kawat keselamatan bumi
- Mesin ini hanya harus digunakan oleh orang dewasa sahaja
- Sentiasa simpan di tempat kering
- Jangan menggunakannya untuk menyedut air
- Elak benda-benda tajam
- Jangan menyedut abu panas atau puntung rokok yang menyala
- Jangan menggunakannya berdekatan dengan gas-gas mudah terbakar
- Elak dari menarik kabel kuasa dan kerap kali periksa kabel untuk sebarang kerosakan



**Nota: Jangan gunakan mesin anda dengan kabel yang rosak. Jika rosak, kabel harus diganti di Pusat Servis Electrolux**

- Plug mesti ditanggalkan dari soket alur keluar sebelum mencuci atau mengendalikan perkakas ini
- Semua servis dan kerja-kerja membaiki mestilah dijalankan oleh kakitangan servis Electrolux yang bertauliah



### Untuk bermula

- 1 Periksa dan pastikan kantung habuk dipasang dengan betul.
- 2 Masukkan hos hingga terkancing (tekan kancing untuk melepaskannya).
- 3 Pasangkan tiub teleskopik **5510** ke tangkai hos.
- 4 Pasangkan muncung pembersih lantai ke tiub teleskopik **5510** (untuk menanggalkannya, pulas dan tarik).
- 5 Panjangkan kabel dan sambungkan kepada soket elektrik. Mesin ini dipasang alat penggulung kabel. Tekan injak kaki untuk menggulungnya semula (pegang plag supaya tidak memukul diri anda).
- 6 Tolak suis **5510/15/20/22/25/28/30/33/35/36/40** ke hadapan untuk mengeluarkan kabel atau menggulungnya. Tolak kembali ke belakang untuk mengunci kabel setelah dipanjangkan.

- 7 Tekan injak kaki pasang/padam untuk menghidupkan mesin.
- 8 Untuk menambah/mengurangkan kuasa sedutan, laraskan kawalan pada tubuh mesin.
- 9 Penyedutan juga boleh dikawal pada tangkai hos dengan membuka/menutup lubang.



### Menggunakan tiub Back Saver®

Tiub Back Saver® direka untuk digunakan dalam pelbagai kedudukan: Pembersihan Umum dan Pembersihan di bawah Perabot Rendah.

- 10 Sebelum mula menggunakannya, lihat kedudukan tiub dan kancing yang ditunjukkan ★ dalam rajah. Pasang tiub besar **A** ke tangkai hos dan tiub kecil **B** ke muncung lantai hingga terkancing. Pasang tiub **A** ke **B** bersama-sama hingga terkancing.
- 11 Gunakan tiub dalam kedudukan ini bagi pembersihan umum.
- 12 Untuk mengubah kedudukan, tolak kancing di tiub kecil **B** dan putar tiub kecil **B** separuh bulatan hingga terkancing semula.
- 12a Kemudian putar kepala muncung yang boleh berputar itu separuh bulatan.
- 13 Gunakan tiub dalam kedudukan ini bagi pembersihan di bawah perabot rendah.
- 13a Kedudukan ini juga boleh digunakan bagi membersihkan tempat yang sukar dicapai, seperti bahagian atas almari dan rak buku.



### Ciri-ciri mesin anda

- A** Kabel kawat besar
- B** Kabel injak kaki
- C** Punat kawalan sedutan
- D** Penanda kantung habuk penuh **5505/10/15/20/22/25/28**
- E** Penanda penapis HEPA **5530/33/35/36/40**
- F** Penunjuk Lampau Panas: Penunjuk ini akan berkelip-kelip jika mesin terlalu panas **5530/33/35/36/40**.
- G** Penanda kantung habuk penuh **5530/33/35/36/40**
- H** Kunci penutup untuk ruang kantung habuk/penyaring
- I** Sambungan hos
- J** Alur keluar kuasa (untuk kegunaan perkakas yang menggunakan kuasa **5530/33/35/36/40**)
- K** Tangkai membawa penyelamat belakang
- L** Pemegang perkakas (untuk perkakas yang dipasangkan ke tangkai hos)
- M** Suis Pasang/Padam
- N** Kedudukan bagi meletakkan muncung lantai dan tiub buat sementara waktu apabila digunakan.
- O** Alur simpanan bagi muncung lantai dan tiub apabila tidak digunakan.



### Mendapatkan hasil terbaik

**Menggunakan muncung pembersih Permaidani/Lantai keras**



**Permaidani:** Gunakan muncung pembersih lantai dengan penyungkit dalam kedudukan begini. Kurangkan kuasa sedutan untuk hamparan yang tidak terpasang.



**Lantai keras:** Gunakan muncung pembersih dengan penyungkit dalam kedudukan begini.



## Menggunakan muncung pembersih Turbo 5540

**Awat:** Hanya gunakan muncung pembersih di atas permaidani dengan ketebalan di bawah 15 mm. Jangan gunakan pada hamparan kulit binatang atau hamparan yang bertali panjang. Jangan biarkan muncung pembersih diam sahaja sementara berus memusing. Jangan sentuhkan muncung pembersih kepada kawat elektrik dan padamkan muncung pembersih dengan segera selepas digunakan.

- 14 Pasang muncung turbo 5540 ke tiub.
- 15 Perhatikan: Penyedutan juga boleh dikawal pada muncung turbo dengan membuka/menutup lubang 5540.

### Membersihkan Muncung Turbo 5540

- 16 Cabut plag dari soket elektrik dan keluarkan benang yang kusut di berus dengan memotongnya dengan gunting. Buka tudung bagi mengeluarkan kotoran dari dalam muncung.



### Penanda kantung habuk dan menukar kantung habuk

Kantung habuk mestilah ditukar apabila penuh.

- 5505/10/15/20/22/25/28 tingkat kantung habuk akan semakin bertukar warna merah apabila ia sedang memenuh dan merah tua apabila sudah penuh. 5530/33/35/36/40 penanda kantung habuk akan menyala apabila penuh. Jika kantung abuk terpecah di dalam mesin pembersih, bawalah mesin anda ke Pusat Servis Electrolux untuk dibersihkan.



Untuk memeriksa kantung habuk, mesin mestilah dipasangkan, dengan semua alat pemasangan masih disambungkan dan tidak di atas lantai.

Penanda kantung habuk penuh mungkin mengisyaratkan bahawa kantung ini tersumbat (seringkali disebabkan oleh habuk halus) yang akan mengakibatkan ketiadaan sedutan dan juga mesin menjadi terlalu panas. Jika ini berlaku tukar kantung habuk walaupun ia masih belum penuh.

### Untuk menukar kantung habuk:

- A) Buka penutup mesin.
- B) Tarik tab geluncur untuk menanggalkan kantung habuk.
- C) Masukkan kantung habuk baru dengan cara menggeluncurkan kantung ke pemegangnya. Tutup tudung.

### Kami sarankan supaya kantung habuk ditukar:

- \* selepas menggunakan serbuk mencuci permaidani
- \* jika ada bau busuk dari mesin pembersih, maka anda harus juga menggantikan/membersihkan penyaring

**Nota: Gunakan kantung habuk dan penyaring buatan Electrolux sahaja:**

**Kantung habuk (ruj. E54A)**

**Penyaring Mikro (ruj. EF17)**

**Turas HEPA yang boleh dicuci dan digunakan semula (ruj EF25a)**



### Alat keselamatan kantung habuk

Untuk mengelak mesin dari rosak, jangan gunakanya tanpa kantung habuk. Satu alat keselamatan dipasang untuk mencegah tudung daripada ditutup tanpa kantung habuk. Jangan cuba menutup tudung itu dengan paksa.

### Mengganti/Membersih penyaring:

Jangan gunakan mesin tanpa penyaring di tempatnya. Penyaring Pelindung Motor harus ditukar dua kali setahun untuk kegunaan biasa.

### Untuk menukar penyaring Pelindung Motor:

- D) Buka tudung mesin.
- E) Tanggalkan penyaring dan jalur penutup.
- F) Penting: Masukkan penyaring baru dengan jalur penutup asal ketat di tempatnya. Tutup tudungnya.

Penyaring Mikro 5510/15/20/25/28 harus ditukar selepas setiap kantung habuk yang kelima.

### Untuk menukar penyaring Mikro:

- G) Buka tudung penyaring.
- H) Gantikan penyaring dan tutup untuk memastikan ianya rapat.

Turas HEPA harus dibersihkan apabila lampu penunjuk menyala 5530/33/35/36/40.



### Untuk mencuci penyaring HEPA:

- I) Buka tudung penyaring dan tanggalkan unit penyaring.
- J) Bilas bahagian dalam (bahagian kotor) unit penyaring dalam air suam sahaja. **Jangan gunakan serbuk pencuci dan jangan sentuh permukaan penyaring yang lembut.** Ketuk bingkai penyaring untuk membuang air yang lebih. Ulangi cara membasuh empat kali dan biarkan penyaring ini kering sendiri. Prestasi penyaringan asal kini dipulihkan kembali. Tempatkan semula unit ini ke dalam mesin dan tutup rapat.



## Mengatasi Masalah

**1. Tenaga:** Jika tidak ada tenaga elektrik, tanggalkan dari kawat besar dan periksa plug, kabel dan fius di mana sesuai.

**2. Mesin tersumbat/penyaring kotor:** Mesin dengan sendirinya boleh berhenti sekiranya tersumbat ataupun ataupun penyaring sangat kotor (pada 5530/33/35/36/40 penanda terlalu panas akan menyala). Dalam keadaan sebegini, tanggalkan dari kawat besar dan biarkannya ia menyejuk selama 30 minit. Bersihkan sumbatan dan/atau gantikan penyaring dan mula sekali lagi.

Jaminan tidak meliputi pembersihan hos tersumbat. Untuk mengelak mesin tersumbat dan kekalkan kecekapan menyedut, muncung pembersih lantai harus sentiasa dicuci dengan menggunakan tangkai hos.

Sila juga rujuk maklumat tambahan Electrolux di bahagian belakang buku ini.

**3. Air:** Jika air disedut ke dalam motor mesin, motor mestilah diganti di Pusat Servis Electrolux.

Jika anda ada sebarang komen mengenai mesin ataupun Arahan untuk Risalah Penggunaan, sila e-mail kepada kami pada: floorcare@electrolux.se

อิเล็กทรอนิกส์มีเครื่องดูดฝุ่นรุ่นต่างๆ ที่ประกอบด้วยข้อกำหนดรายละเอียดและอุปกรณ์ประกอบหลายชนิดที่แตกต่างกันไป โปรดดูหมายเลขรุ่นเครื่องดูดฝุ่นของท่านขณะอ่านคู่มือนี้

กรุณาทางทั้งสองหน้าพร้อมกันเมื่ออ่านคู่มือการใช้งาน



## อุปกรณ์สำหรับเครื่องดูดฝุ่นของท่าน

- ถุงเก็บฝุ่น
- ท่อต่อ ปรับความยาวได้ 5510
- ท่อต่อ Back Saver® (ป้องกันหลังเสีย) 5505/15/20/22/25/28/30/33/35/36/40
- ท่อโค้งพร้อมที่จับ
- หัวดูดสำหรับพรมและพื้นแข็ง
- หัวดูดเทอร์โบ 5540
- หัวดูดสำหรับพรม
- หัวดูดสำหรับเบาะเฟอร์นิเจอร์
- หัวดูดแบบแปร่ง
- ที่เก็บอุปกรณ์

## ⚠ เพื่อความปลอดภัยของท่าน

สำหรับใช้ในบ้านเท่านั้น และได้รับการออกแบบเพื่อให้มีความปลอดภัยและประสิทธิภาพสูงสุด กรุณาปฏิบัติตามคำเตือนทั่วไป ต่อไปนี้ :

- เครื่องดูดฝุ่นนี้ใช้ระบบแรงดันสองชั้น จึงต้องไม่ต่อสายดิน
- เครื่องดูดฝุ่นนี้สำหรับใช้โดยผู้ใหญ่เท่านั้น
- เก็บในที่แห้งเสมอ
- ห้ามใช้ชุดของเหลว
- หลีกเลี่ยงวัตถุมีคม
- ห้ามใช้ชุดชี้เข้าร้อน กันนุ้หรือตัดไฟ
- ห้ามใช้ใกล้ก๊าซติดไฟ
- หลีกเลี่ยงการกระชากสายไฟ ควรตรวจสอบสภาพสายไฟอย่างสม่ำเสมอ
- หมายเหตุ :** อย่าใช้เครื่องดูดฝุ่นที่สายไฟได้รับความเสียหาย ควรเปลี่ยนสายไฟใหม่ โดยติดต่อบริการลูกค้าอิเล็กทรอนิกส์
- ต้องถอดปลั๊กออกเสมอ ก่อนที่จะทำความสะอาดหรือบำรุงรักษาเครื่อง
- การบำรุงรักษาเครื่องต้องกระทำโดยช่างของอิเล็กทรอนิกส์เท่านั้น

## 123 เริ่มใช้งาน

- 1 ตรวจสอบว่าใส่ถุงเก็บฝุ่นอย่างถูกต้อง
- 2 ใส่สายดูดฝุ่นจนกระทั่งปุ่มคลิกเข้าที่ (กดปุ่มกันเคลื่อนเพื่อปลดสายดูดฝุ่น)
- 3 ต่อท่อต่อปรับความยาวได้ 5510 เข้ากับท่อโค้งพร้อมที่จับ
- 4 ต่อท่อต่อปรับความยาวได้ 5510 เข้ากับหัวดูดพื้น (ถอดโดยการบิดแล้วดึงออกจากกัน)
- 5 ดึงสายไฟออกแล้วเสียบปลั๊ก เครื่องดูดฝุ่นมีที่หมุนเก็บสายไฟ กดปุ่มด้วยเท้าเพื่อหมุนสายไฟกลับเข้าที่ (ควรถือปลั๊กไว้เพื่อป้องกันสายติดเข้าหาตัวท่านและตัวเครื่อง)
- 6 เลื่อนปุ่มกดด้วยเท้าไปข้างหน้า 5510/15/20/22/25/28/30/33/35/36/40 เพื่อหมุนสายไฟ เข้า/ออก ตามต้องการ และเลื่อนปุ่มกดด้วยเท้ากลับมาข้างหลังเพื่อล็อคสายไฟที่ดึงออกมาแล้วให้อยู่กับที่

- 7 กดปุ่ม ปิด/เปิด ด้วยเท้าเพื่อให้เครื่องทำงาน
- 8 เพิ่มหรือลดแรงดูดฝุ่นโดยปรับปุ่มควบคุมที่ตัวเครื่อง
- 9 นอกจากนี้อาจยังสามารถควบคุมแรงดูดได้โดยการเปิดหรือปิดช่องลมบนท่อโค้ง



## การใช้ท่อต่อ Back Saver® (ท่อป้องกันหลังเสีย)

ท่อต่อ Back Saver® ออกแบบสร้างขึ้นเพื่อใช้ทำความสะอาดในตำแหน่งการทำความสะอาดปกติ และการทำความสะอาดใต้เฟอร์นิเจอร์ระดับต่ำ

- 10 ก่อนเริ่มใช้งาน โปรดสังเกตตำแหน่งของท่อต่อและปุ่มยึดตามเครื่องหมาย \* ที่แสดงในรูปต่อท่อ A ที่ใหญ่กว่าเข้ากับท่อโค้ง และต่อท่อ B ที่เล็กกว่าเข้ากับหัวดูดพื้น จนกระทั่งปุ่มคลิกเข้าที่ต่อท่อ A และ B เข้าด้วยกันจนกระทั่งปุ่มคลิกเข้าที่
- 11 ท่อต่อในตำแหน่งนี้ใช้สำหรับการทำความสะอาดปกติ
- 12 เมื่อต้องการเปลี่ยนตำแหน่ง ให้กดปุ่มยึดบนท่อ B ที่เล็กกว่า แล้วหมุนท่อ B ไปครึ่งวงกลม จนกระทั่งปุ่มคลิกเข้าที่
- 12a ต่อไปให้เพียงแต่หมุนหัวดูดไปครึ่งวงกลม
- 13 ท่อต่อในตำแหน่งนี้ใช้สำหรับการทำความสะอาดใต้เฟอร์นิเจอร์ระดับต่ำ
- 13a ท่อต่อในตำแหน่งนี้ยังสามารถใช้ทำความสะอาดในที่ที่เข้าถึงได้ยาก เช่น บนหลังตู้เสื้อผ้า และที่นั่งหนังสือ เป็นต้น



## ลักษณะพิเศษของเครื่องดูดฝุ่นของท่าน

- A สายไฟ
- B ที่กดด้วยเท้าเพื่อดึงสายไฟเข้า/ออก
- C ที่ควบคุมแรงดูดฝุ่น
- D สัญลักษณ์แสดงถุงเก็บฝุ่นเต็ม 5505/10/15/20/22/25/28
- E สัญลักษณ์แสดงแผ่นกรองคริสตลีสตรีม 5530/33/35/36/40
- F สัญลักษณ์แสดงว่าเครื่องร้อนเกินไป : สัญลักษณ์ไฟצה 'กระพริบ' เมื่อเครื่องร้อนเกินไป 5530/33/35/36/40
- G สัญลักษณ์แสดงถุงเก็บฝุ่นเต็ม 5530/33/35/36/40
- H ที่เปิดฝาถุงเก็บฝุ่น/ช่องแผ่นกรอง
- I ช่องต่อท่อเข้ากับตัวเครื่อง
- J เต้าเสียบ (สำหรับเครื่องมือไฟฟ้า) 5530/33/35/36/40
- K นู้หัวสำหรับท่อต่อ Back Saver® (ป้องกันหลังเสีย)
- L ที่เก็บอุปกรณ์พร้อมที่จับ (ใช้ติดกับท่อโค้ง)
- M สวิตช์ ปิด/เปิด
- N ที่ปักหัวดูดพื้นและท่อต่อชั่วคราวขณะใช้งาน
- O ช่องเก็บหัวดูดพื้นและท่อต่อในเวลาที่ไมใช้งาน



## คำแนะนำเพื่อให้ได้ผลการใช้งานที่ดีที่สุด

### การใช้หัวดูดสำหรับพรมและพื้นแข็ง

- พรม :** ใช้หัวดูดพื้นโดยให้คันสติกอยู่ในตำแหน่งตั้งรูปสำหรับการทำความสะอาดพรมผืนเล็ก ให้ลดแรงดูด
- พื้นแข็ง :** ใช้หัวดูดพื้นโดยปรับบนแปร่งตำแหน่ง ตั้งรูป

## 4.5.6 การใช้หัวดูดเทอร์โบ 5540

**คำเตือน :** ใช้หัวดูดกับพรมที่ขนมีความหนาแน่นน้อยกว่า 15 มม. ห้ามใช้กับพรมที่ทำจากหนังสัตว์ หรือพรมผืนเล็กที่มีขอบฟูยาว เพื่อหลีกเลี่ยงการทำลายพรมของท่าน อย่าให้หัวดูดอยู่กับที่ขณะที่แปรงกำลังหมุน อย่าให้หัวดูดเข้าใกล้บริเวณสายไฟหลัก และปิดหัวดูดทันทีที่ใช้เสร็จแล้ว

- 14 ต่อหัวดูดเทอร์โบ 5540 เข้ากับท่อต่อ
- 15 หมายเหตุ : สามารถควบคุมแรงดูดฝุ่นของหัวดูดเทอร์โบ โดยการเปิดหรือปิดช่องลม 5540

### การทำความสะอาดหัวดูดเทอร์โบ 5540

- 16 ถอดปลั๊กออก และกำจัดด้ายที่พันกันออกจากขนแปรง โดยการเสียด้ายด้วยกรรไกร เปิดฝาครอบเพื่อเอาเศษด้ายออกมาจากข้างในหัวดูดฝุ่น



### ตัวเตือนถุงเก็บฝุ่นเต็ม และการเปลี่ยนถุงเก็บฝุ่น

ควรเปลี่ยนถุงเก็บฝุ่นเมื่อเต็มแล้ว 5505/10/15/20/22/25/28 สัญญาณแสดงถุงเก็บฝุ่นเต็มจะค่อยๆ เป็นสีแดงเมื่อปริมาณฝุ่นเพิ่มขึ้น และเป็นสีแดงเมื่อเต็มแล้ว 5530/33/35/36/40 สัญญาณแสดงถุงเก็บฝุ่นเต็มจะมีแสงไฟเมื่อเต็มแล้ว หากถุงเก็บฝุ่นขาดระหว่างการทำทำความสะอาดโดยอุบัติเหตุ ให้นำเครื่องไปทำความสะอาดที่ศูนย์บริการอิเล็กทรอนิกส์



ในการตรวจดูถุงเก็บฝุ่น ต้องเปิดสวิทช์ที่ตัวเครื่องขณะยังต่อกับอุปกรณ์ประกอบครบและหัวดูดฝุ่นอยู่ห่างจากพื้น

บางครั้งตัวเตือนถุงเก็บฝุ่นแสดงว่าถุงเก็บฝุ่นเต็ม แต่อาจเป็นเพราะถุงอุดตัน (บางครั้งเกิดจากฝุ่นที่ละเอียดมาก) ซึ่งทำให้แรงดูดลดลง และอาจทำให้เครื่องร้อนเกินขีดจำกัด เมื่อเกิดกรณีเช่นนี้ ต้องเปลี่ยนถุงเก็บฝุ่นแม้ว่าจะยังไม่เต็มก็ตาม

### วิธีเปลี่ยนถุงเก็บฝุ่น :

- เปิดฝาเครื่อง
- ดึงแถบเลื่อนเพื่อที่จะถอดถุงเก็บฝุ่น
- ใส่ถุงเก็บฝุ่นใหม่ โดยเลื่อนช่องใส่ถุงไปยังที่เก็บ ปิดฝา

### ถุงเก็บฝุ่นควรเปลี่ยนเมื่อ :

- \* ภายหลังการใช้งานกับมุ้งทำความสะอาดพรม
- \* มีกลิ่นเหม็นจากตัวเครื่อง ในกรณีนี้ควรเปลี่ยนแผ่นกรองด้วย

**หมายเหตุ :** ใช้แต่ถุงเก็บฝุ่นและแผ่นกรองของแท้จากอิเล็กทรอนิกส์เท่านั้น

แผ่นกรองชนิดไมโครฟิลเตอร์ (ดู EF17)

แผ่นกรองคลื่นสตรึม HEPA (ดู EF 25a)



### อุปกรณ์นิรภัยสำหรับถุงเก็บฝุ่น

เพื่อป้องกันความเสียหายอันอาจเกิดขึ้นกับตัวเครื่อง อย่าใช้งานโดยปราศจากถุงเก็บฝุ่น อุปกรณ์นิรภัยติดตั้งไว้ทำให้ฝาปิดไม่ได้หากไม่มีถุงเก็บฝุ่น อย่าพยายามใช้กำลังบังคับให้ฝาปิด

### การเปลี่ยนและทำความสะอาดแผ่นกรอง

จะต้องไม่ใช่เครื่องดูดฝุ่นโดยที่ไม่มีแผ่นกรองอยู่ในตัวเครื่อง ควรเปลี่ยนแผ่นกรองป้องกันมอเตอร์ปีละ 2 ครั้ง สำหรับการใช้งานปกติ

### วิธีเปลี่ยนแผ่นกรองป้องกันมอเตอร์ :

- เปิดฝาเครื่อง
- ถอดแผ่นกรองและกรอบแผ่นกรองออก

F) สิ่งสำคัญ : ใส่แผ่นกรองชิ้นใหม่กับกรอบแผ่นกรองชิ้นเดิมให้เข้าที่อย่างแน่นหนา ปิดฝา

ควรเปลี่ยนแผ่นกรองไมโคร 5510/15/20/25/28 ทุกครั้งที่จะใช้ถุงเก็บฝุ่นใบที่ 5

### วิธีเปลี่ยนแผ่นกรองชนิดไมโครฟิลเตอร์ :

- เปิดฝาแผ่นกรอง
- ใส่แผ่นกรองใหม่ไว้แทนที่แผ่นเก่า และปิดฝา ต้องแน่ใจว่าปิดสนิทและถูกต้อง

ควรทำความสะอาดแผ่นกรองคลื่นสตรึม HEPA เมื่อมีสัญญาณไฟเตือน 5530/33/35/36/40



### การทำความสะอาดแผ่นกรองคลื่นสตรึม HEPA :

- เปิดฝาแผ่นกรอง แล้วถอดแผ่นกรองออก
- ล้างแผ่นกรองด้านใน (ด้านที่สกปรก) ด้วยน้ำประปาเท่านั้น ระวังอย่าให้ด้านนอกของแผ่นกรองเปียก ห้ามใช้น้ำยาทำความสะอาดและระงับกลิ่นสัตว์พื้นผิวของแผ่นกรองที่ขอบบาง เขย่ากรอบแผ่นกรองเพื่อกำจัดน้ำบนแผ่นกรอง ทำการล้างซ้ำ 4 ครั้ง และปล่อยให้แผ่นกรองแห้งในอากาศ ขณะนี้แผ่นกรองได้กลับสู่สภาวะเดิมแล้ว ใส่แผ่นกรองกลับเข้าไปในเครื่อง และปิดฝา ต้องแน่ใจว่าปิดฝาสนิทและถูกต้อง



### การแก้ปัญหา

- กระแสไฟฟ้า :** ถ้าไม่มีกระแสไฟฟ้าเข้าเครื่อง ถอดปลั๊กออก แล้วตรวจปลั๊ก สายไฟ และฟิวส์ ตามความเหมาะสม
  - หากแผ่นกรองอุดตันหรือสกปรกมากเกินไป** เครื่องดูดฝุ่นอาจปิดสวิทช์โดยอัตโนมัติ 5530/33/35/36/40 (จะมีไฟกระพริบบนสัญญาณแสดงความร้อน) ในกรณีดังกล่าว ถอดปลั๊กออก และปล่อยให้เครื่องเย็นเป็นเวลา 30 นาที กำจัดสิ่งอุดตัน และ/หรือเปลี่ยนแผ่นกรองแล้วจึงเปิดเครื่องใหม่
- การแก้การอุดตันนี้ไม่ได้รวมอยู่ในการรับประกัน เพื่อป้องกันการอุดตันและรักษาแรงดูดให้มีประสิทธิภาพ ควรทำความสะอาดหัวดูดพื้นเป็นประจำโดยใช้ที่ดูดฝุ่นออก
- น้ำ :** ถ้าเครื่องดูดน้ำเข้าไป ต้องเปลี่ยนมอเตอร์ใหม่ที่ศูนย์บริการอิเล็กทรอนิกส์

ถ้าท่านมีข้อคิดเห็นเกี่ยวกับเครื่องดูดฝุ่น หรือเกี่ยวกับคู่มือการใช้ กรุณาส่งอีเมลล์ไปหาเราที่ [floorcare@electrolux.se](mailto:floorcare@electrolux.se)

Electrolux cung cấp đủ loại máy hút bụi với sự khác biệt và các phụ tùng khác nhau. Xin xem số kiểu máy của quý vị khi đọc tập sách này.

Khi đọc chỉ dẫn này nên mở cả hai trang và khi cần đọc chiếu các hình vẽ với phần lời.



## Các phụ tùng của Máy Hút bụi

- Túi đựng bụi
- Ống nối dài **5510**
- Ống nối chống đau lưng  
**5505/15/20/22/25/28/30/33/35/36/40**
- Ống cầm tay
- Vòi hút sàn dùng cho thảm / sàn cứng.
- Chổi hút bụi **5540**
- Vòi hút cho khe, kẽ nhỏ
- Vòi hút dùng cho đệm, vật nhỏ.
- Chổi hút bụi
- Khoang chứa dụng cụ



## Bảo đảm sự an toàn

Máy hút bụi chỉ dùng cho sinh hoạt gia đình và được thiết kế để bảo đảm sự an toàn và hiệu quả cao nhất. Đề nghị quý vị tuân theo các chỉ dẫn đơn giản dưới đây:

- Máy hút bụi được cách điện hai lần vì vậy không cần phải tiếp đất.
- Máy hút bụi chỉ dành cho người trưởng thành sử dụng. Trẻ em hoặc những người yếu đuối khi sử dụng phải được giám sát để bảo đảm họ không đùa nghịch với máy.
- Luôn để máy ở nơi khô ráo.
- Không sử dụng máy để hút chất lỏng.
- Tránh các vật sắc / nhọn
- Không hút tàn lửa hay đầu thuốc đang cháy.
- Không sử dụng máy gần nơi có gas để bắt lửa
- Không được nhắc, kéo máy lên bằng dây dẫn điện và thường xuyên kiểm tra dây điện xem có hư hỏng không.
- Chú ý: Không sử dụng máy hút bụi khi dây dẫn điện bị hỏng. Nếu dây dẫn điện bị hỏng, thì nên đưa máy đến Trung tâm Bảo hành Electrolux để thay.**
- Trước khi lau chùi hay bảo dưỡng máy phải rút phích cắm ra khỏi ổ nguồn.
- Tất cả các hoạt động sửa chữa phải do nhân viên kỹ thuật được Electrolux ủy quyền thực hiện.



## Sử dụng máy

- 1 Kiểm tra túi lọc bụi được đặt đúng chỗ.
- 2 Lắp ống vòi cho đến khi các chốt giữ khí vào nhau phát ra tiếng cách (ấn chốt để tháo ống).
- 3 Lắp ống lồng **5510** vào ống vòi tay cầm
- 4 Lắp ống lồng **5510** vào vòi hút sàn (xoáy và rút ra để tháo).

- 5 Kéo dài dây dẫn điện và cắm vào ổ nguồn. Máy hút bụi được gắn dây cuốn. Giảm vào bàn đạp để cuốn dây (xin cắm phích cắm để tránh phích cắm đập vào người).
- 6 Vận công-tác về phía trước **5510/15/20/22/25/28/30/33/35/36/40** đến cuộn dây dẫn điện vào/ra khi cần và vận về phía sau để khóa dây dẫn điện được kéo ra đúng chỗ.
- 7 Giảm bàn đạp mở / tắt để sử dụng máy hút bụi.
- 8 Điều chỉnh sự kiểm soát trên máy hút bụi để tăng/giảm sức hút.
- 9 Mở/đóng bộ phận điều khiển ở ống cầm tay cũng có thể điều chỉnh sức hút.



## Dùng các ống nối chống đau lưng®

Các ống nối chống đau lưng được thiết kế để sử dụng ở những vị trí khác nhau: Hút bụi Thông thường & Hút bụi Dưới Bàn ghế Thấp.

- 10 Trước khi sử dụng xin lưu ý vị trí các ống nối và các chốt cài như chỉ dẫn \* trong sơ đồ.  
Lắp ống nối **A** lớn hơn vào ống cầm tay và ống nối **B** nhỏ hơn vào vòi hút sàn cho đến khi các chốt giữ khí và nhau phát ra tiếng cách. Lắp ống nối **A+B** vào nhau cho đến khi chốt giữ khí vào nhau phát ra tiếng cách.
- 11 Sử dụng các ống nối ở vị trí này để hút bụi thông thường.
- 12 Để đổi vị trí, đẩy chốt cài trên ống nối **B** nhỏ hơn và vận ống nối **B** nhỏ hơn nửa vòng cho đến khi chốt giữ khí vào nhau phát ra tiếng cách.
- 12a Bây giờ chỉ đơn giản vận đầu vòi hút nửa vòng.
- 13 Sử dụng các ống nối ở vị trí này để hút bụi dưới bàn ghế thấp.
- 13a Vị trí này cũng có thể dùng để hút bụi những chỗ khó với tới chẳng hạn như trên đầu tủ áo và kệ sách.





## Đặc điểm máy hút bụi

- A Dây dẫn điện
- B Bàn đạp để cuốn dây tự động
- C Thiết bị điều chỉnh sức hút
- D Đèn báo túi chứa bụi đầy **5505/10/15/20/22/25/28**
- E Đèn báo phin lọc HEPA **5530/33/35/36/40**
- F Đèn báo hiệu quá nóng. Đèn báo hiệu sẽ 'nhấp nháy' sáng nếu máy hút bụi quá nóng **5530/33/35/36/40**
- G Đèn báo túi chứa bụi đầy **5530/33/35/36/40**
- H Mở nắp đậy ngăn túi chứa bụi / phin lọc
- I Ống nối
- J Ổ cắm điện (sử dụng cho các dụng cụ điện) **5530/33/35/36/40**
- K Tay cầm của ống nối chống đau lưng
- L Khoang chứa dụng cụ (gắn vào ống cầm tay)
- M Công tắc bật / tắt
- N Chốt mắc tạm vòi hút sàn và các ống nối khi sử dụng
- O Cài vòi hút sàn và ống nối khi không sử dụng

## Để đạt được hiệu quả sử dụng tốt nhất

### Sử dụng vòi hút cho Thảm / Sàn cứng

 **Thảm:** Dùng vòi hút sàn với chốt điều khiển ở vị trí này. Giảm sức hút đối với các tấm thảm rời.

 **Sàn cứng:** Dùng vòi hút sàn với chốt điều khiển ở vị trí này.

## Sử dụng chổi hút bụi 5540

**Chú ý:** Chỉ dùng vòi hút với những loại thảm có sợi dài không quá 15mm. Không dùng trên các đồ vật bằng da thú hay thảm có sợi dài. Để tránh làm hỏng thảm, không nên giữ vòi hút một chỗ khi chổi hút đang quay. Không đưa vòi hút đang hoạt động trên dây điện và tắt máy ngay sau khi sử dụng.

- 14 Lắp chổi hút bụi 5540 vào ống nối.
- 15 Lưu ý: mở / đóng lỗ thông khí 5540 ở chổi hút bụi cũng có thể điều chỉnh sức hút.

### Rửa sạch chổi hút bụi 5540

- 16 Rút phích cắm ra khỏi ổ nguồn và dùng kéo cắt những chỉ rối ở chổi ra. Mở nắp để gỡ bỏ những mảnh vỡ ở trong vòi hút.

## Đèn báo túi chứa bụi và thay túi chứa bụi

Thay túi chứa bụi khi bị đầy 5505/10/15/20/22/25/28 khi túi chứa có bụi thì đèn đỏ sẽ hiện dần lên và khi đèn đỏ phủ hết khung, báo hiệu túi chứa bụi đầy. 5530/33/35/36/40. Nếu túi chứa bụi bị rách bất ngờ trong máy, đưa máy đến trung tâm Bảo hành Electrolux để làm sạch.

 Khi kiểm tra túi chứa bụi, để máy ở tình trạng hoạt động, có gắn tất cả các phụ tùng và nhắc máy lên khỏi sàn.

Đèn báo túi chứa bụi đầy có thể là túi chứa bụi bị tắc (Đôi khi gây ra do bụi rất mịn hạt) dẫn đến sức hút bị giảm và máy có thể bị nóng lên. Nếu điều đó xảy ra thì phải thay túi chứa bụi dù bụi vẫn chưa đầy.

### Thay túi chứa bụi:

- A) Mở nắp máy.
- B) Kéo chốt để thay túi chứa bụi.
- C) Lắp túi chứa bụi mới vào bằng cách cài miếng bìa miệng túi vào khe giữ. Đóng nắp máy.

### Chúng tôi khuyên nên thay túi chứa bụi:

- \* sau khi dùng bột tẩy thảm
- \* nếu máy hút bụi có mùi khó chịu, thì bộ lọc cũng cần phải thay / làm sạch

**Lưu ý:** Chỉ dùng túi chứa bụi của chính hãng Electrolux (mã hiệu E54A) và phin lọc:

**Phin lọc Micro (mã hiệu EF 17)**

**Phin lọc HEPA (hữu EF25a)**

## Thiết bị an toàn túi chứa bụi

Để tránh làm hỏng máy, đừng sử dụng máy khi không có túi chứa bụi trong máy. Một thiết bị an toàn được lắp đặt để ngăn không cho đóng nắp máy khi không có túi chứa bụi. Không cố đóng nắp máy.

## Cách thay / làm sạch phin lọc

Không bao giờ sử dụng máy mà không có phin lọc. Phin lọc Bảo vệ Mô tơ phải được thay mỗi năm hai lần nếu sử dụng bình thường.

### Thay phin lọc Bảo vệ Mô tơ:

- D) Mở nắp máy.
- E) Tháo phin lọc và băng phủ.
- F) Chú ý: Lắp phin lọc mới cùng băng phủ ban đầu vào đúng chỗ. Đóng nắp máy.

Thay phin lọc Micro 5510/15/20/25/28 khi thay túi chứa bụi lần thứ năm

### Thay phin lọc Micro

- G) Mở nắp phin lọc.
- H) Tháo bỏ phin lọc cũ, lắp phin lọc mới, thay túi chứa bụi và bảo đảm đóng chặt nắp máy.

Phải làm sạch phin lọc HEPA khi đèn báo hiệu cháy sáng ở 5530/33/35/36/40 hoặc sau khi thay túi chứa bụi 5522 lần thứ năm.



### Khi rửa phin lọc HEPA phải:

- I) Mở nắp phin lọc và tháo phin lọc.
- J) Xả mặt trong (mặt bị bẩn) của phin lọc chỉ dưới vòi nước máy ấm. **Không sử dụng các loại hóa chất làm sạch và tránh chạm vào bề mặt mỏng manh của phin lọc.** Vỗ nhẹ khung phin lọc để làm ráo nước. Rửa đi rửa lại như vậy 4 lần và để phin lọc tự khô. Lúc này, phin lọc đã lọc lại được như lúc đầu. Lắp phin lọc trở lại máy và bảo đảm đóng chặt nắp máy.



## Xử lý khi máy có trục trặc

**1. Điện:** Nếu không thấy có điện vào máy, rút phích cắm ra khỏi ổ nguồn, kiểm tra lại phích cắm, dây dẫn và cầu chì.

**2. Phin lọc bị tắc và bẩn:** Máy sẽ tự tắt nếu có hiện tượng bị tắc hoặc nếu phin lọc quá bẩn (5530/33/35/36/40 đèn báo nóng sẽ nhấp nháy). Trong trường hợp này rút phích cắm khỏi ổ nguồn, để máy nghỉ khoảng 30 phút cho bột nóng. Thông ống bị tắc và / hoặc thay phin lọc mới và mở máy lại.

Việc thông vòi không nằm trong việc bảo hành. Để tránh bị tắc và duy trì hiệu suất hút của máy, cần lau chùi vòi hút sàn thường xuyên bằng cách dùng ống cắm tay.

Xin xem thêm tin tức của Electrolux ở phía sau của tập tài liệu này.

**3. Nước:** Nếu chẳng may hút phải nước, moto của máy cần phải thay tại Trung tâm Bảo hành Electrolux.

Nếu quý vị có ý kiến gì về máy hút bụi hay về cách Hướng dẫn sử dụng hãy liên hệ theo địa chỉ thư điện tử của chúng tôi: floorcare@electrolux.se

## Electrical supply (UK & Ireland only)

### Before you start ... check the voltage

Before connecting the cleaner to an electrical supply ensure that the voltage marked on the data plate (on the underside of the cleaner) is correct for your electrical supply. If it is not, do not use the cleaner but refer back to your dealer.

### Connecting to your electricity supply

Permanently connected to the cleaner is a mains supply (2-core) cable fitted with a non-rewirable plug incorporating a 13A fuse. In the event of the fuse requiring replacement the fuse cover should be removed using a small screwdriver. The old fuse **MUST** be replaced by a 13A ASTA approved BS1362 fuse and the fuse cover must be replaced before the plug is used again. In the event of loss of the fuse cover, replacements can be obtained from your Electrolux dealer or Electricity Board and must be of the same colour as indicated by the coloured insert on the base of the plug.

If difficulty is experienced in obtaining a replacement, contact your nearest Electrolux Service Centre. (Please see the separate Electrolux Service Organisation leaflet).

**In no circumstances must the plug be used without a correct fuse cover fitted.**

If the plug that is fitted to your appliance is not suitable for your socket outlet, it must be cut off and the appropriate plug fitted. Remove the fuse from the cut off plug. The cut off plug should then be disposed of to prevent the hazard of shocks in case it should be plugged into a 13 amp socket in another part of your home.

**The wires in the mains cable of this appliance are coloured in accordance with the following code:**

**Blue: Neutral.**

**Brown: Live.**

As the colours of the wires in the mains cable of this appliance may not correspond with the coloured markings identifying the terminals in your plug, proceed as follows:

The wire which is coloured blue must be connected to the terminal which is marked with the letter N or coloured black.

The wire which is coloured brown must be connected to the terminal which is marked with the letter L or coloured red.

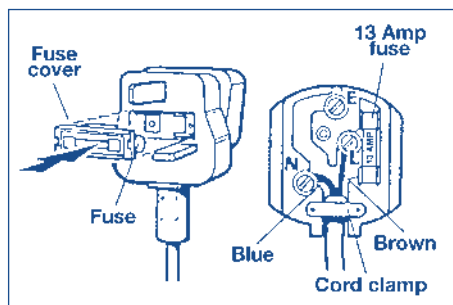

If using a three-pin plug, do not make any connection to the terminal marked with the letter E or by the earth symbol  or coloured green or green-and-yellow. This cleaner is double insulated and no earth connection is necessary.

It is in your interest to ensure that the plug is correctly attached to the mains cable. In case of doubt, have it done by a qualified electrician, as Electrolux cannot regard the repair of faults on the plug connection as a service that can be given free of charge under the terms of the guarantee.

### As a general guide to fitting any plug

- Ensure the lengths of wire inside the plug are prepared correctly.
- Connections should be firmly made after all conductor strands are entered into the terminal posts.
- When preparing the cable ends take care not to damage the outer sheath, or the insulation surrounding the inner conductors.
- Tighten all screws.
- Replace the top cover of the plug and secure.

**English:** Electrolux decline all responsibility for all damages arising from any improper use of the appliance or in cases of tampering with the appliance.

Electrolux reserve the right to alter product appearance and/or specifications without notice. Not all models featured are available in all countries.

Electrolux vacuum cleaner features and accessories are protected worldwide by Patents or Registered Designs.

---

**Deutsch:** Electrolux übernimmt keine Verantwortung für Schäden, die durch den unsachgemäßen Einsatz des Geräts oder unbefugten Eingriff in den Staubsauger entstehen.

Electrolux behält sich das Recht vor, Form bzw. Eigenschaften des Geräts ohne Vorankündigung zu ändern. Alle abgebildeten Modelle sind nicht in allen Ländern erhältlich.

Electrolux Staubsaugereigenschaften und Zubehörteile sind weltweit durch Patente oder eingetragene Designs geschützt.

---

**Français:** Electrolux décline toute responsabilité concernant tous les dommages découlant d'une mauvaise utilisation de l'appareil ou en cas de modification de l'appareil.

Electrolux se réserve le droit de modifier l'aspect du produit et/ou les caractéristiques sans préavis. Tous les modèles présentés ne sont pas disponibles dans tous les pays.

L'aspirateur Electrolux et ses accessoires sont protégés dans le monde entier par des Brevets ou des Modèles Déposés.

---

**Español:** Electrolux declina toda responsabilidad de cualquier daño ocasionado por el uso incorrecto de este aparato o en casos en que se haya reformado indebidamente.

Electrolux se reserva el derecho de alterar la apariencia del producto y/o las especificaciones sin previo aviso. No todos los modelos presentados se hayan a disposición en todos los países.

Las funciones del aspirador y los accesorios Electrolux están protegidos en todo el mundo por Patentes o Diseños Registrados.

---

**Italiano:** L'Electrolux declina ogni responsabilità per i danni derivati dall'uso improprio dell'apparecchio o se stesso è stato manomesso.

L'Electrolux si riserva il diritto di modificare l'aspetto del prodotto e/o le sue caratteristiche tecniche senza preavviso. Non tutti i modelli descritti sono disponibili in tutti i Paesi.

Le caratteristiche e gli accessori degli aspirapolvere Electrolux sono protetti in tutto il mondo da brevetti o come modelli depositati.

---

**Português:** A Electrolux não aceita qualquer responsabilidade por danos resultantes do uso impróprio do aparelho ou em casos de interferência indevida com o mesmo.

A Electrolux reserva-se o direito de alterar o aspecto do produto e/ou as especificações sem qualquer aviso. Nem todos os modelos apresentados estão disponíveis em todos os países.

As características e acessórios dos aspiradores Electrolux estão protegidos mundialmente por Patentes ou Designs Registrados.

---

**Nederlands:** Electrolux wijst alle verantwoordelijkheid af voor eventuele schade die voortkomt uit het niet-geëigend gebruik van het apparaat of in gevallen waarbij op het apparaat krachtig wordt gedrukt.

Electrolux behoudt zich het recht voor om het uiterlijk van het product of specificaties zonder wederbericht te veranderen. Alle modellen die besproken worden zijn niet verkrijgbaar in alle landen.

De functies van de Electrolux stofzuiger zijn beschermd door patenten of gedeponeerde ontwerpen.

---

**Dansk:** Electrolux fralægger sig ethvert ansvar for skader forårsaget af forkert brug af støvsugeren samt ændringer udført på apparatet.

Electrolux forbeholder sig ret til at udføre ændringer på produktets udformning og/eller specifikationer uden varsel. De beskrevne modeller er ikke alle til rådighed i alle lande.

Electrolux støvsugerens udstyr og tilbehør er beskyttet globalt under patenter eller registrerede varemærker.

---

**Svenska:** Electrolux avsåger sig allt ansvar för skador som uppstår p.g.a. felaktig användning av dammsugaren eller otilfätra ändringar på dammsugaren.

Electrolux förbehåller sig rätten att ändra produkternas utseende och/eller specifikation utan vidare information. Alla de beskrivna modellerna är ej tillgängliga i alla länder.

Electrolux dammsugare skyddas av Patent eller Registrerade konstruktioner.

---

**Norsk:** Electrolux avstår fra alt ansvar når det gjelder skader som har skjedd p.g.a. feilaktig bruk at apparatet eller dersom apparatet har blitt endret.

Electrolux forbeholder seg retten til å endre produktets utseende og/eller spesifikasjoner uten varsel. Alle modeller som er beskrevet, er ikke tilgjengelige i alle land.

Electrolux-støvsugerens egenskaper og tilbehør er beskyttet over hele verden av patenter eller registrerte utforminger.

---

**Suomi:** Electrolux ei vastaa laitteen huolimattomasta käytöstä tai siihen tehdyistä muutoksista yms. aiheutuvista vahingoista.

Electrolux pidättää oikeuden muuttaa tuotteen ulkonäköä ja/tai teknisiä ominaisuuksia ilman ennakoilmoitusta. Kaikkia esitelyjä malleja ei ole saatavana kaikissa maissa.

Electrolux-pölynimurin ominaisuudet ja varusteet on suojattu maailmanlaajuisesti patenteilla tai rekisteröidyillä malleilla.

---

**Ελληνικά:** Η Electrolux δεν αναλαμβάνει καμία ευθύνη για ζημιές που προκύπτουν από κακή χρήση της μηχανής ή σε περιπτώσεις επέμβασης στον κινητήρα.

Η Electrolux διατηρεί το δικαίωμα να αλλάξει την εμφάνιση του προϊόντος ή/και τις προδιαγραφές χωρίς προειδοποίηση. Τα μοντέλα που περιγράφονται δεν είναι όλα διαθέσιμα σε όλες τις χώρες.

Τα στοιχεία και εξαρτήματα της ηλεκτρικής σκούπας Electrolux προστατεύονται παγκοσμίως με Πατέντες ή με Μητρώα Σχεδίων [Patents or Registered Designs].

---

**Türkçe:** Electrolux, cihazın yanlış kullanımından dolayı veya cihazın kurcalandığı durumlarda hiç bir sorumluluk kabul etmemektedir.

Electrolux, önceden belirtmeden cihazın özelliklerini ve şeklini değiştirme hakkını saklı tutar. Belirtilen her model, her ülkede mevcut değildir.

Electrolux elektrikli süpürge'nin bütün özellikleri ve aksesuarları, dünya çapında Patentlerle veya Kayıtlı Tasarım haklarıyla korunmaktadır.

---

**Русский:** Фирма Electrolux не несет ответственности за поломки пылесоса, произошедшие в результате его использования с нарушением инструкций или в случае использования не по назначению.

Фирма Electrolux сохраняет за собой право изменять внешний вид пылесоса и/или спецификации без предварительного предупреждения. Не все из описанных в данной инструкции моделей имеются в продаже во всех странах.

Рабочие характеристики пылесоса Electrolux и его принадлежности защищены патентами по всему миру.

---

**Magyar:** Electrolux nem vállal felelősséget a készülék helytelen használatából eredő károkért, illetve ha a készülékhez szakértelem nélkül hozzányúlnak.

Electrolux fenntartja magának a jogot arra, hogy minden előzetes bejelentés nélkül módosítsa a termék külső megjelenését és/vagy műszaki leírását. A bemutatott modellek közül nem mindegyik kapható minden országban.

Az Electrolux porszívó műszaki jellemzői és tartozékai az egész világon szabadalmak és bejegyzett minták által védettek.

---

**Limba română:** Firma Electrolux nu acceptă nici o răspundere pentru defecțiunile care rezultă din folosirea incorectă a aparatului sau în urma unor intervenții neautorizate.

Firma Electrolux își rezervă dreptul de a schimba aspectul produsului și/sau a specificațiilor fără preaviz. Nu toate modelele prezentate sunt pe piață în toate țările.

Caracteristicile și accesoriile aspiratorului Electrolux sunt protejate în toată lumea prin Brevete și Înregistrarea Design-urilor.

---

**Polski:** Electrolux nie ponosi żadnej odpowiedzialności za uszkodzenia spowodowane niewłaściwym użytkowaniem odkurzacza albo w wypadku nieumiejętnego manipulowania odkurzaczem.

Electrolux zachowuje prawo do zmiany wyglądu wyrobu i/albo specyfikacji bez uprzedzenia zawiadomienia. Nie wszystkie przedstawione modele są w sprzedaży we wszystkich krajach.

Części składowe i akcesoria odkurzacza Electrolux są chronione na całym świecie przez prawa patentowe albo wzory zastrzeżone.

**Български:** Електролюкс не поема отговорност за повреди, възникнали в резултат на неправилна употреба или опит за самостоятелно отстраняване на повредата.

Електролюкс си запазва правото да променя външния вид и спецификацията на своите продукти без предупреждение. Неразгледаните модели се продават във всички страни.

Характеристиките на прахосмукачката Електролюкс и принадлежностите за нея са защитени в целия свят с патенти или регистриран дизайн.

**Česky:** Firma Electrolux odmítá veškerou odpovědnost za případné škody vzniklé nesprávným použitím vysavače nebo jeho neoprávněnými změnami.

Firma Electrolux si vyhrazuje právo změnit vzhled, případně specifikace přístroje bez předchozího upozornění. Všechny modely uvedené v této příručce nejsou k dispozici ve všech zemích.

Vlastnosti a doplňky vysavačů značky Electrolux jsou na celém světě chráněny příslušnými patenty a registrovanými návrhy.

**Hrvatski:** Electrolux ne prihvata nikakvu odgovornost za štete koje bi bile posljedica pogrešne uporabe aparata ili njegovih nestručnih popravaka.

Electrolux pridržava pravo da promijeni aparat i/ili njegove specifikacije bez predhodne najave. U pojedinim zemljama nije moguće dobiti sve prikazane modele.

Obilježja Electroluxovih strojeva za usisavanje prašine i njihovih priključni diljem svijeta zaštićeni su Patentima ili Registriranim Dizajnim.

**Srpski:** Electrolux ne prihvata odgovornost za bilo kakvu štetu nastalu usled nepropisnog korišćenja aparata ili u slučajevima neovlašćenih popravki.

Electrolux zadržava pravo da bez najave izmeni izgled i/ili specifikacije aparata. U pojedinim zemljama nije moguće dobiti sve prikazane modele.

Karakteristike i priključni usisivača Electrolux zaštićeni su širom sveta patentima ili registrovanim crtežima.

**Eestikeelne väljanne:** Electrolux keeldub igasugusest vastutusest vigastuste suhtes, mis on tekitatud toote ebaõige kasutamise tagajärjel või juhul, kui toodet on oskamatult remonditud.

Electrolux säilitab õiguse muuta toote kujundust ja/või spetsifikatsiooni ilma eelneva teateta. Kõik toodud mudelid ei ole müügil kõikides maades.

Electrolux tolmumeija iseloomulikud jooned ja tööriistad on kaitstud terves maailmas patentidega või registreeritud kaubamärkidega.

**Latviski:** Electrolux neatbild par bojājumiem, kas rodas ierīču nepareizas lietošanas un patvaļīgas pārtaisīšanas gadījumos.

Electrolux rezervē sev tiesības mainīt modeļu izskatu un/vai sastāvdaļas. Visi katalogos minētie modeļi nav pieejami visās valstīs.

Electrolux putekļsūcēju tehniskie rādītāji un papildus elementi ir aizsargāti visā pasaulē ar patentiem vai reģistrētiem modeļiem.

**Lietuvių k:** Electrolux neatsako už gedimus, atsiradusius dėl netinkamo prietaiso naudojimo ar bandymų patiems jį taisyti.

Electrolux pasilieka teisę modifikuoti savo produkciją be išankstinio perspėjimo. Ne visose šalyse galima įsigyti čia išvardintus modelius.

Electrolux dulkių siurblio savybės bei atsgarinės dalys visame pasaulyje yra saugomos patentu arba registruotu dizainu.

**Slovensky:** Firma Electrolux neručí za žiadne škody spôsobené nevhodným používaním výrobku, ani za jeho úmyselné poškodenie.

Firma Electrolux si vyhradzuje právo meniť vzhľad výrobku, prípadne jeho charakteristiky bez predchádzajúceho upozornenia. Nie všetky modely obsiahnuté v týchto inštrukciách sú v predaji vo všetkých krajinách.

Konstruktívne riešenia vysávača Electrolux a celé príslušenstvo sú na celom svete chránené patentovým zákonom o registrovaných priemyslových vzoroch.

**Slovenščina:** Electrolux ne prevzema odgovornosti za okvare, ki so posledica nepravilne uporabe ali nestrokovnih popravil aparata.

Electrolux si pridržuje pravico do spremembe oblike modela ali/in specifikacij brez predhodnega obvestila. Vsi predstavljeni modeli niso na razpolago v vseh državah.

Značilnosti Electroluxovih sesalnikov so svetovno zaščiteni – patentirani in registrirani.

**中文:** Electrolux 公司不对由于不正确地使用吸尘器或者瞎弄吸尘器而引起的所有损坏负责。

Electrolux 公司保留在没有给出通知的情况下改变产品外貌和 / 或技术指标的权利。并不是在所有的国家都有全部型号的吸尘器。

Electrolux 吸尘器的特征及附件在全球受到专利或注册设计的保护。

**한글:** 일렉트로룩스에서 이 도구를 어떠한 형태로든 부적당하게 사용하거나 이 도구를 함부로 뜯는 바람에 생기는 손상에 대해서는 아무런 책임을 지지 않습니다.

일렉트로룩스에서는 본 제품의 결모양과/또는 사양을 사전 통보 없이 변경할 권리를 유보합니다. 여기 나와 있는 모든 모델이 모든 나라에서 가용하지는 않습니다.

일렉트로룩스 진공 청소기 특징과 부속품은 세계적으로 특허 및 의장등록의 보호를 받고 있습니다.

**Bahasa Malaysia:** Electrolux tidak bertanggung jawab ke atas semua kerosakan yang disebabkan oleh penggunaan perkakas secara tidak betul atau di mana perkakas ini telah diusik.

Electrolux berhak mengubah bentukrupa dan/atau spesifikasi-spesifikasi produk tanpa notis. Tidak semua model yang dipaparkan terdapat di semua negara.

Ciri-ciri dan aksesori-aksesori vakum pembersih Electrolux dilindungi seluruh dunia oleh Paten atau Rekabentuk-Rekabentuk Berdaftar.

**ไทย:** อิเล็กโทรลักซ์ไม่รับผิดชอบความเสียหายทกประการที่เกิดจากการใช้ที่ผิดวิธี หรือการกระทำใดๆที่ให้อุปกรณ์เสียหาย

อิเล็กโทรลักซ์สงวนสิทธิ์ในการเปลี่ยนรูปแบบของผลิตภัณฑ์และ/หรือ รายละเอียดโดยไม่ต้องแจ้งให้ทราบ เครื่องบางรุ่นอาจไม่มีจำหน่ายในบางประเทศ

เครื่องดูดฝุ่นอิเล็กโทรลักซ์และอุปกรณ์ประกอบคุ้มครองทั่วโลกโดยสิทธิบัตรหรือการออกแบบที่ได้จดทะเบียนไว้

**Tiếng Việt:** Electrolux sẽ không chịu trách nhiệm do việc sử dụng không đúng cách thức hoặc tự ý sửa chữa các bộ phận của sản phẩm.

Electrolux giữ quyền có thể thay đổi về hình thức cũng như cấu tạo kỹ thuật mà không cần thông báo trước. Không phải quốc gia nào cũng có đầy đủ tất cả các kiểu máy.

Các đặc tính, sản phẩm và kiểu mẫu thiết kế của máy hút bụi Electrolux đã được bảo vệ về bản quyền trên toàn thế giới.

**English:** This product is designed with the environment in mind. All plastic parts are marked for recycling purposes. For details see our website: [www.electrolux.com](http://www.electrolux.com)

---

**Deutsch:** Das Design dieses Produkts ist umweltfreundlich. Alle Kunststoffteile sind zur Wiederverwertung gekennzeichnet. Einzelheiten finden Sie auf unserer Webseite: [www.electrolux.com](http://www.electrolux.com)

---

**Français:** Ce produit a été conçu dans le respect de l'environnement. Toutes les pièces plastiques sont marquées dans le but de les recycler. Pour plus d'informations, veuillez consulter notre site internet: [www.electrolux.com](http://www.electrolux.com)

---

**Español:** Este producto ha sido diseñado teniendo en cuenta el medio ambiente. Todas las piezas de plástico llevan el distintivo de reciclaje. Para obtener más detalles le invitamos a que visite nuestra página web: [www.electrolux.com](http://www.electrolux.com)

---

**Italiano:** Questo prodotto è stato ideato tenendo presente considerazioni ambientali. Tutte le parti in plastica sono contrassegnate a scopo di riciclaggio. Per maggiori dettagli vedere il nostro sito web: [www.electrolux.com](http://www.electrolux.com)

---

**Português:** Este produto foi projectado pensando-se no meio ambiente. Todos as partes de plástico estão marcadas para serem recicladas. Para obter pormenores consulte o nosso website: [www.electrolux.com](http://www.electrolux.com)

---

**Nederlands:** Dit product werd ontworpen met zorg voor het milieu. Alle plastic onderdelen kunnen hergebruikt worden. Meer informatie vind u op onze website: [www.electrolux.com](http://www.electrolux.com)

---

**Dansk:** Dette produkt er miljøvenligt fremstillet. Alle plastikdele er afmærket til genbrugsformål. For yderligere oplysninger henvises til vores website: [www.electrolux.com](http://www.electrolux.com)

---

**Svenska:** Denna produkt är utformad med tanke på miljön. Alla plastdelar är markerade för återvinning. För ytterligare upplysningar, se vår website: [www.electrolux.com](http://www.electrolux.com)

---

**Norsk:** Dette produktet er fremstilt med henblikk på omgivelsene. Alle plastdelene er merket for gjenvinningsformål. For detaljer, se vår website: [www.electrolux.com](http://www.electrolux.com)

---

**Suomi:** Tämän laitteen suunnittelussa on otettu ympäristö huomioon. Kaikki muoviosat on merkitty kierrätystä varten. Tarkempia tietoja löytyy web-sivuiltamme: [www.electrolux.com](http://www.electrolux.com)

---

**Ελληνικά:** Αυτό το προϊόν έχει σχεδιασθεί λαμβάνοντας υπόψη το περιβάλλον. Όλα τα μέρη από πλαστικό έχουν το σήμα για σκοπούς ανακύκλωσης. Για λεπτομέρειες δείτε μας στο Internet στην διεύθυνση: [www.electrolux.com](http://www.electrolux.com)

---

**Türkçe:** Bu ürün, çevre düşünülerek tasarlanmıştır. Tüm plastik parçalar, geri dönüşüm amacıyla işaretlenmiştir. Detaylar için web sitemize bakınız: [www.electrolux.com](http://www.electrolux.com)

---

**Русский:** Конструкция данного пылесоса разработана с учетом экологических требований. Все пластмассовые детали имеют соответствующую маркировку с целью их дальнейшей переработки. Подробную информацию можно получить, связавшись с нами в Интернете: [www.electrolux.com](http://www.electrolux.com)

---

**Magyar:** E termék tervezésekor különös figyelmet fordítottunk a környezetvédelmi szempontokra. Megjelöltük azokat a műanyag és gumi elemeket, amelyek újrahasznosíthatók. További információt kaphatnak, ha megkeresnek minket az Interneten a [www.electrolux.com](http://www.electrolux.com) címen.

---

**Limba română:** Acest produs, proiectat cu grijă față de mediul înconjurător. Toate părțile din material plastic sunt marcate, cu scopul de a fi reciclate. Pentru mai multe detalii consultați-ne la adresa noastră de pe Internet: [www.electrolux.com](http://www.electrolux.com)

---



**Polski:** Odkurzacz jest zaprojektowany z ochroną środowiska na myśli. Wszystkie części plastikowe mogą być przerabiane na surowce wtórne. Dla szczegółowej informacji zobacz nasz website: [www.electrolux.com](http://www.electrolux.com)

---

**Български:** При проектирането на този уред е взета под внимание необходимостта да се опазва околната среда. Всички пластмасови части в него са подходящи за вторична преработка. За повече информация посетете нашето web-място: [www.electrolux.com](http://www.electrolux.com)

---

**Česky:** Při výrobě tohoto přístroje se přihlíželo k ochraně životního prostředí. Všechny plastové díly jsou označeny, aby se mohly recyklovat. Podrobnosti najdete na naší stránce website: [www.electrolux.com](http://www.electrolux.com)

---

**Hrvatski:** Ovaj je proizvod dizajniran tako da se vodilo računa o okolišu, te su svi plastični dijelovi označeni da se mogu reciklirati. Za detalje posjetite našu stranicu na Internetu: [www.electrolux.com](http://www.electrolux.com)

---

**Srpski:** U projektovanju ovog aparata vodilo se računa o ekologiji. Svi plastični delovi su označeni da se mogu reciklirati. Podatke o tome naććete na našem vebsajtu [www.electrolux.com](http://www.electrolux.com)

---

**Eestikeelne valjaanne:** See toode on konstrueeritud keskkonna kaitset silmas pidades. Kõik plastmassist osad on ette nähtud taaskasutamiseks. Lisaandmete saamiseks vt. website: [www.electrolux.com](http://www.electrolux.com)

---

**Latviski:** Šī ierīce ir izgatavota ņemot vērā vides aizsardzību. Visas plastmasas detaļas ir marķētas tālākai pārstrādei. Sīkākai informācijai skatīt mūsu lappusi internetā [www.electrolux.com](http://www.electrolux.com)

---

**Lietuvių k:** Šis produktas yra suprojektuotas atsižvelgiant į gamtosaugą. Visos plastmasinės dalys yra numatytos perdirbimo tikslams. Daugiau informacijos apie Electroluxs galite rasti internete adresu [www.electrolux.com](http://www.electrolux.com)

---

**Slovensky:** Tento výrobok bol zostrojený s ohľadom na životné prostredie. Všetky umelohmotné časti sú označené pre účely recyklovania. Podrobnejšie informácie nájdete na stránkach Internetu: [www.electrolux.com](http://www.electrolux.com)

---

**Slovenščina:** Aparat je okolju prijazen izdelek. Označene plastične dele je možno reciklirati. Podrobnosti so vam na voljo na Internetu na našem naslovu: [www.electrolux.com](http://www.electrolux.com)

---

**中文:** 我们在设计本产品时把环境纳入考虑之中。尽可能地使用被回收的材料。请你通过电子邮件来查阅有关详情。我们的网址为: [www.electrolux.com](http://www.electrolux.com)

---

**한글:** 이 제품은 환경을 염두에 두고 설계하였으므로 할 수 있는 한 재활용 재료를 사용하였습니다. 상세한 내역에 대해서는 [www.electrolux.com](http://www.electrolux.com)를 참조하십시오.

---

**Bahasa Malaysia:** Produk ini direkabentuk sambil mempertimbangan alam sekitar. Semua bahagian plastik ditanda untuk tujuan kitaran semula. Untuk butir-butir selanjutnya lihat website kami; [www.electrolux.com](http://www.electrolux.com)

---

**ไทย:** ผลิตภัณฑ์นี้ออกแบบมาโดยคำนึงถึงเรื่องสิ่งแวดล้อม ใช้วัสดุรีไซเคิลทุกส่วนเท่าที่ทำได้  
ดูรายละเอียดได้ที่เว็บไซต์ [www.electrolux.com](http://www.electrolux.com)

---

**Tiếng Việt:** Tất cả các chi tiết bằng nhựa đã được đánh dấu để có thể tái sinh. Để biết thêm các chi tiết các bạn có thể liên hệ theo địa chỉ thư điện tử của chúng tôi: [www.electrolux.com](http://www.electrolux.com)

---





5505/10/15/20  
22/25/28

D



C

B

A



5530/33/35/36/40

E

5530/33/35/36/40

F



5530/33/35/36/40

G

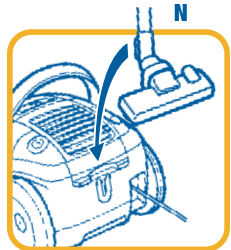

H



I

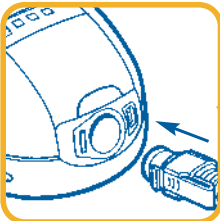

J 5530/33/35/36/40

K

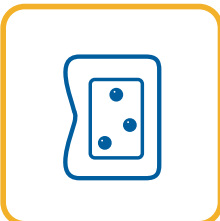

M



L



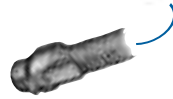
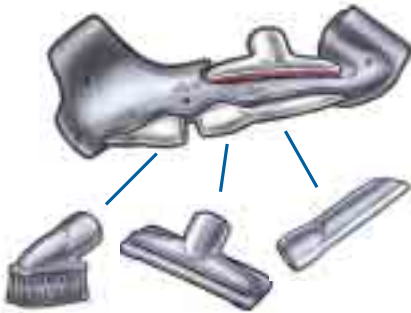

5510



5540

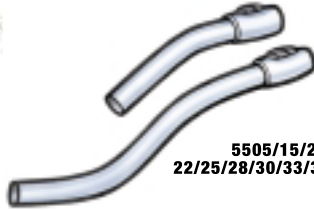

5505/15/20  
22/25/28/30/33/35/36/40

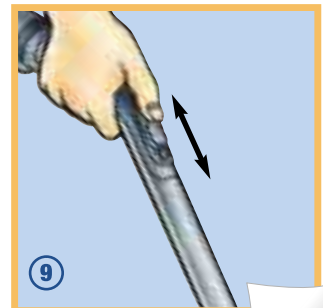
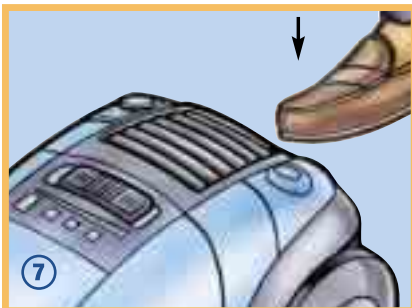
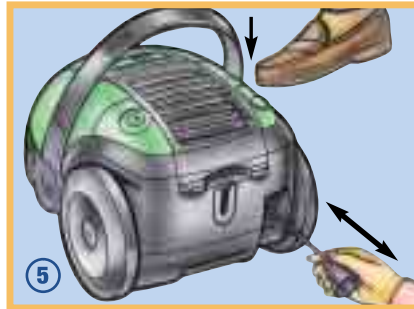
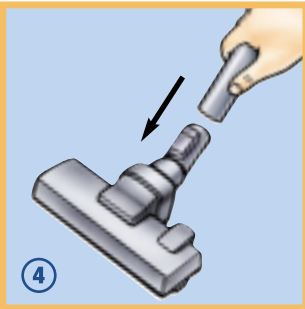
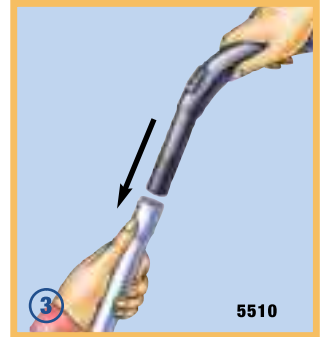
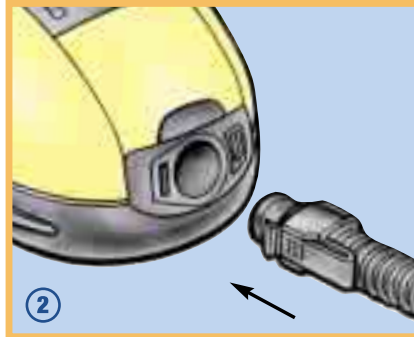
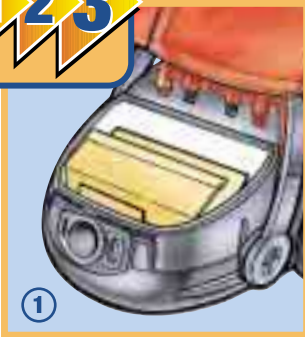

4 5 6

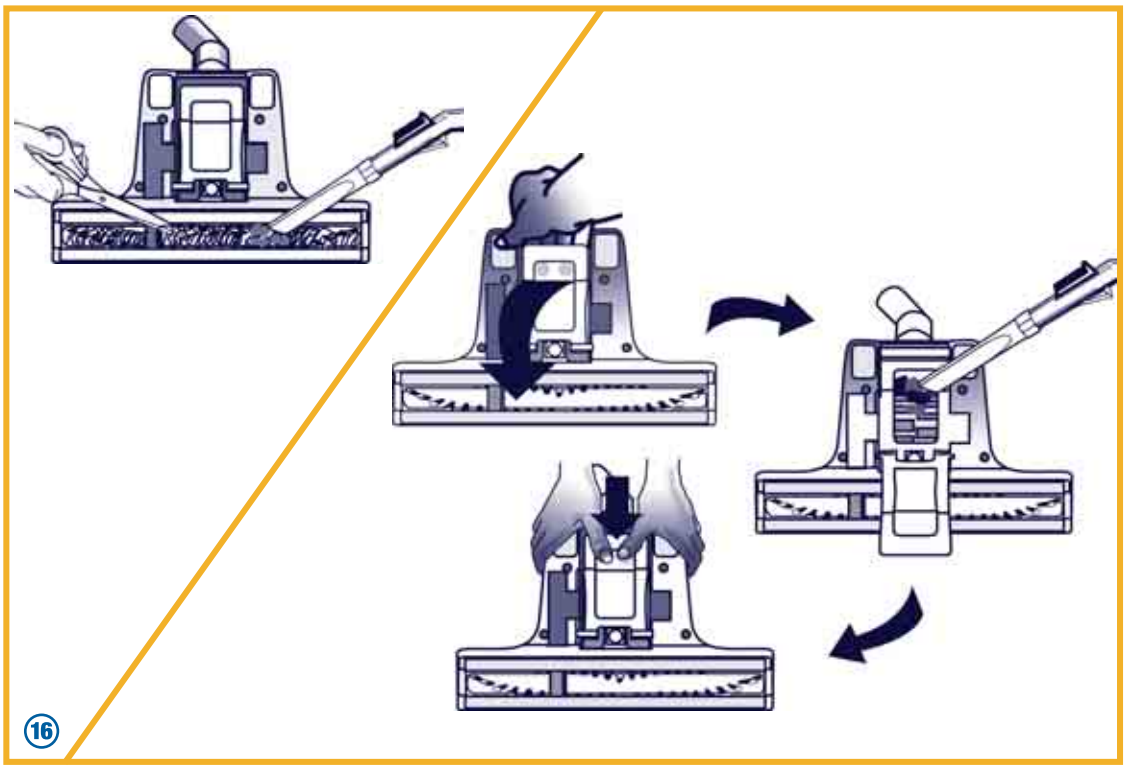
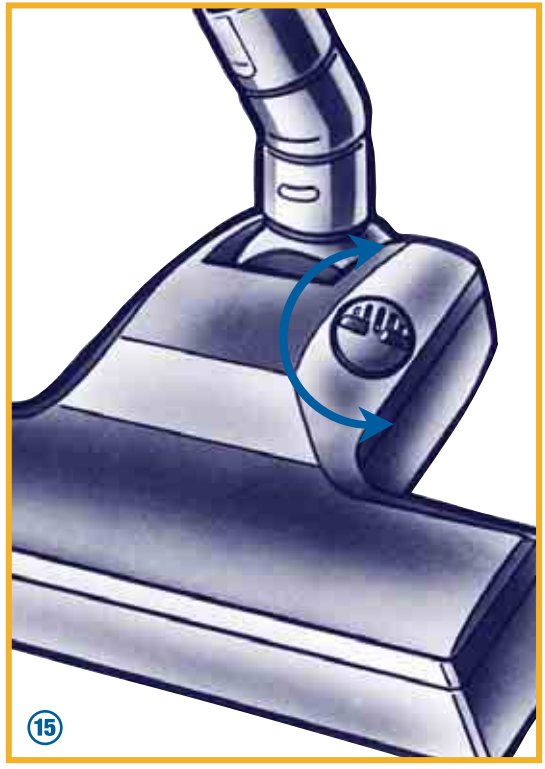

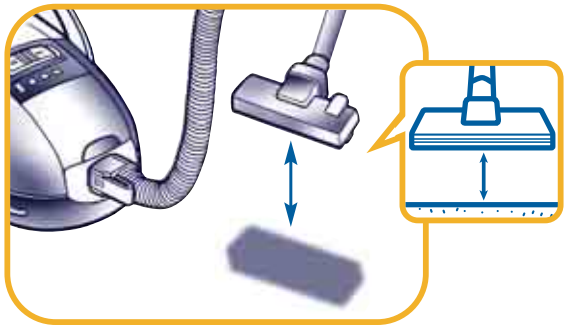

A



B



C

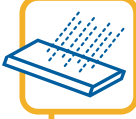

D



E



F



G

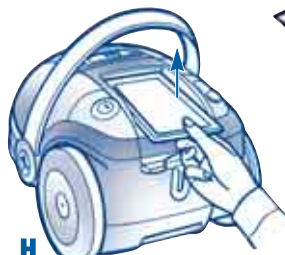

H

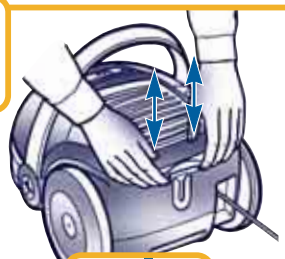

I



J



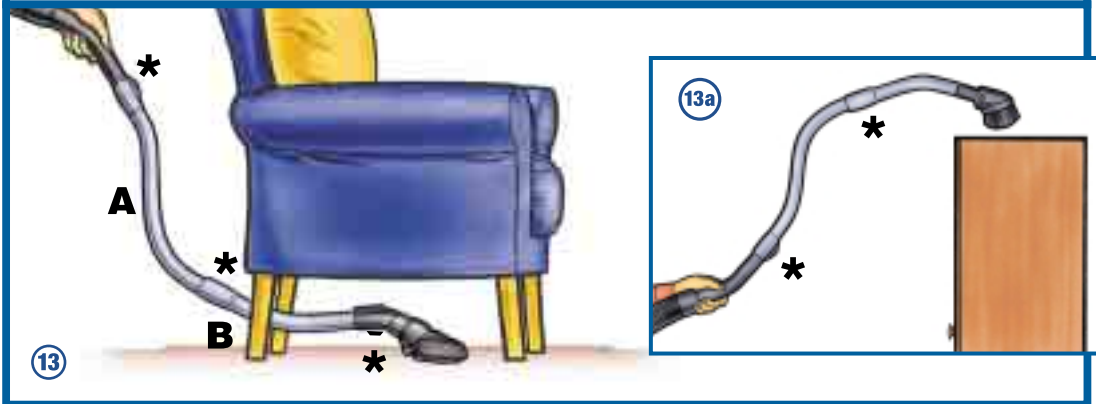
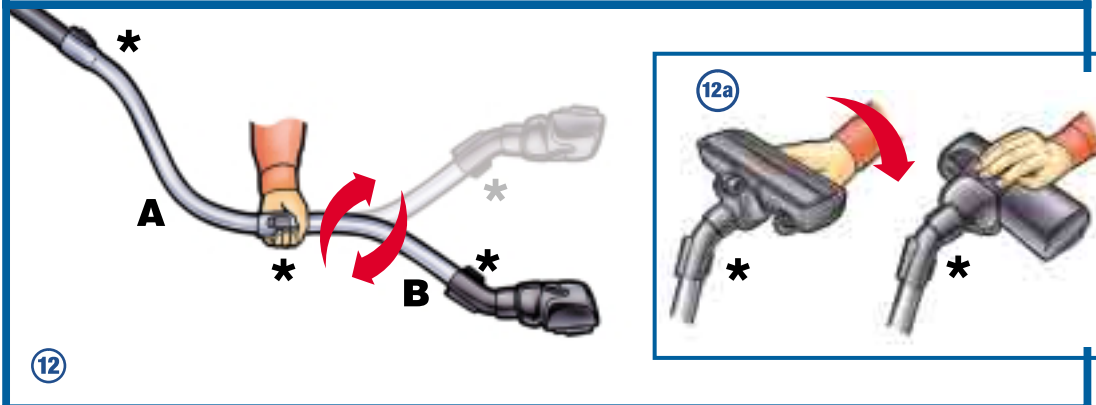
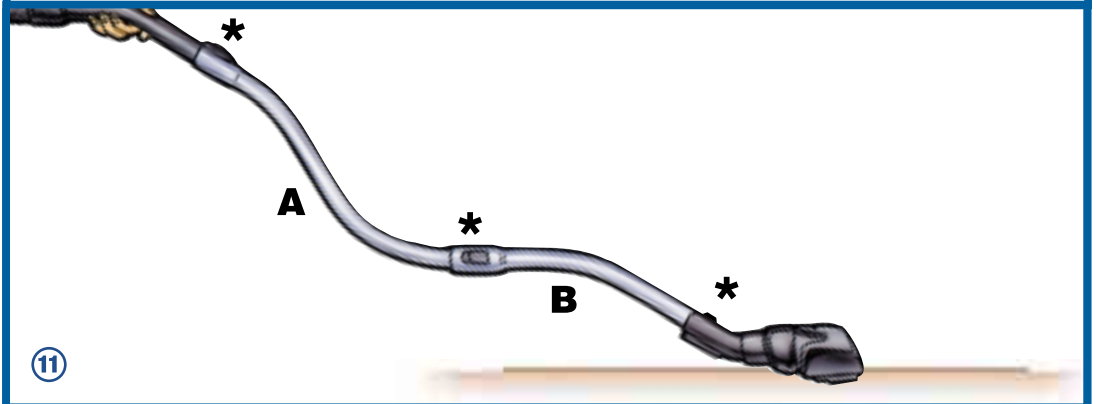
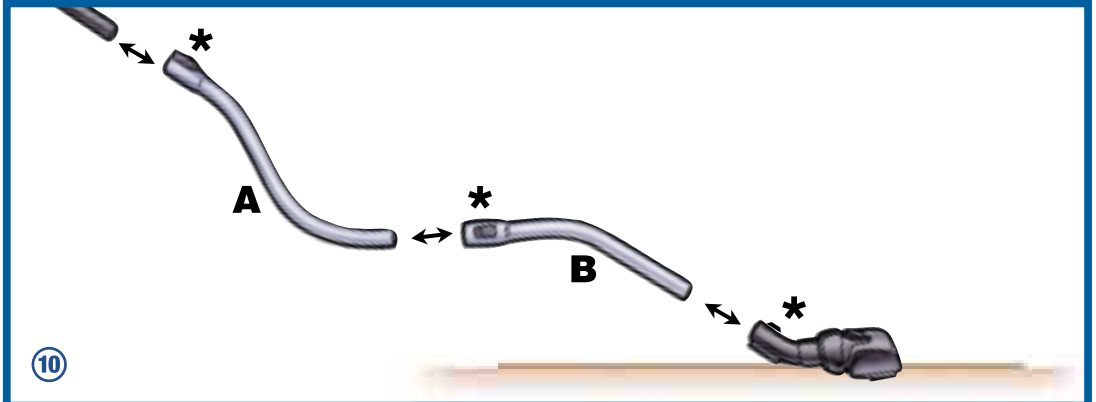



# Electrolux



Website: [www.electrolux.com](http://www.electrolux.com)  
e-mail: [floorcare@electrolux.se](mailto:floorcare@electrolux.se)

822 80 99-04  
00/10/15