

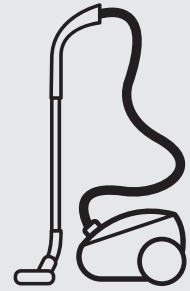

Thinking of you
Electrolux



UltraOne

EN Instruction book
TW 使用指南
IND Buku petunjuk penggunaan
KOR 사용자 설명서
MAL Buku petunjuk
THAI คู่มือผู้ใช้
VIET Tài liệu hướng dẫn sử dụng
CH 用户手册







English 4, 13

Thank you for choosing an Electrolux UltraOne vacuum cleaner. This instruction manual covers all UltraOne models. This means that with your specific model, some accessories/features may not be included. In order to ensure the best results, always use original Electrolux accessories. They have been designed especially for your vacuum cleaner.

한국어 7, 14

Electrolux UltraOne 진공 청소기를 구입해 주셔서 감사합니다. 본 사용 설명서의 내용은 모두 UltraOne 모델에 해당합니다. 따라서 특정 모델에 관련한 부속품/기능을 포함하지 않을 수 있습니다. 최적의 제품 사용 성능을 위해서는 항상 정품 Electrolux 부속품을 사용하시기 바랍니다. 정품 Electrolux 부속품은 사용자의 진공 청소기에 맞춰 설계되었습니다.

Tiếng Việt 10, 16

Cảm ơn bạn đã chọn máy hút bụi Electrolux UltraOne. Tài liệu hướng dẫn sử dụng này bao gồm tất cả các model UltraOne. Điều này có nghĩa là với model cụ thể, có thể không bao gồm một số phụ tùng/tính năng. Để đảm bảo đạt kết quả tốt nhất, luôn sử dụng phụ tùng Electrolux chính hãng. Chúng được thiết kế dành riêng cho máy hút bụi.

中文 5, 13

感謝您選購 Electrolux UltraOne 吸塵器。此操作手冊涵蓋所有的 UltraOne 機型。這表示您的特定機型之部分配件/功能，可能不包含在內。為了確保最佳的使用效果，請一律使用 Electrolux 原廠配件。這些配件是專門針對您的吸塵器而設計。

Melayu 8, 15

Terima kasih kerana memilih pembersih vakum Electrolux UltraOne. Manual arahan ini meliputi semua model UltraOne. Ini bermakna bahawa dengan model khusus anda, sesetengah aksesori/ciri-ciri mungkin tidak disertakan. Untuk memastikan hasil yang terbaik diperolehi, sentiasa gunakan aksesori Electrolux. Aksesori tersebut telah direka bentuk khusus untuk pembersih vakum anda.

简体中文 11, 16

感谢您选择 Electrolux UltraOne 真空吸尘器。这些操作说明适用于 UltraOne 的所有型号。也就是说，操作说明中有可能没有包含具体型号的某些配件/功能。为确保获得最佳使用效果，请务必使用 Electrolux 原装配件。

Bahasa Indonesia 6, 14

Terima kasih Anda telah memilih penghisap debu Electrolux UltraOne. Panduan instruksi ini meliputi semua model UltraOne. Pada model vacuum cleaner tertentu, beberapa aksesori/fitur tidak disertakan. Untuk memastikan hasil terbaik, selalu gunakan aksesori Electrolux yang asli. Aksesori tersebut khusus dirancang untuk penghisap debu ini.

ไทย 9, 15

ขอขอบคุณที่เลือกใช้เครื่องดูดฝุ่น Electrolux UltraOne คำแนะนำในการใช้งานนี้ครอบคลุมผลิตภัณฑ์ UltraOne ทุกรุ่น ซึ่งหมายความว่า อุปกรณ์เสริม/คุณสมบัติการทำงานบางอย่างในรุ่นของคุณอาจแตกต่างกันไปจากนี้ เพื่อให้ประสิทธิภาพการทำงานสูงสุด ให้ใช้อุปกรณ์เสริมของแท้ของ Electrolux เสมอ เพราะอุปกรณ์เสริมดังกล่าวออกแบบเป็นพิเศษสำหรับเครื่องดูดฝุ่นของคุณโดยเฉพาะ



Safety requirement and warning

This appliance can be used by children aged from 8 years and above and persons with reduced physical, sensory or mental capabilities or lack of experience and knowledge if they have been given supervision or instruction concerning use of the appliance in a safe way and understand the hazards involved.

WARNING: Turbo nozzles* have a rotating brush in which parts may become entrapped. Please use them with caution and only on intended surfaces. Please turn the vacuum cleaner off before removing entrapped parts or cleaning the brush.

eng

Children should be supervised to ensure that they do not play with the appliance.

tw

Cleaning and maintenance shall not be made by children without supervision.

ind

Always disconnect the plug from the power outlet before cleaning or maintaining the appliance. Never use the vacuum cleaner without its filters.

kor

On collection of proprietary carpet conditioning powder, it is recommended that the dust bag is thrown and the filter is cleaned after each use. Some of the preparations contain substances which if left in the vacuum cleaner for extended periods, could cause damage. Many air fresheners, household deodorants, sprays and polishes contain highly inflammable gas propellants, because of this, it is particularly important that these products are used strictly in accordance with the relevant manufacturers' instructions, it is essential that none of the above products are sprayed directly into the vacuum cleaner or any of the filters, hose assembly or dust chamber.

mal

thai

viet

Caution

This appliance contains electrical connections:

- Never vacuum any liquid
- Do not immerse in any liquid for cleaning
- The hose should be checked regularly and must not be used if damaged.

ch

The above can cause serious damage to the motor, which is not covered by the warranty.

This vacuum cleaner is for domestic use only.

Never use vacuum cleaner

- Close to flammable gases, etc.
- On sharp objects
- On hot or cold cinders, lit cigarette butts, etc.
- On fine dust, for instance plaster, concrete, flour.

Power cord precautions

- Regularly check that the plug and cord are not damaged. Never use the vacuum cleaner if the cord is damaged.
- If the cord is damaged, it must be replaced only by an authorized Electrolux service centre in order to avoid a hazard. Damage to the vacuum cleaner's cord is not covered by the warranty.
- Never pull or lift the vacuum cleaner by the cord.

All servicing and repairs must be performed by an authorized Electrolux service centre. Store the vacuum cleaner in a dry place.

Consumer information and sustainability policy

Electrolux declines all responsibility for all damages arising from any improper use of the appliance or in cases of tampering with the appliance. For more details of warranty and consumers' contacts see the Warranty Booklet in the packaging

If you have any comments on the cleaner or the instruction manual please contact your local Electrolux customer service centre.

Sustainability policy

This product is designed with the environment in mind. All plastic parts are marked for recycling purposes.

The packaging material is chosen to be environmentally friendly and can be recycled.

* Accessories may vary from model to model.

安全性要求與警告

8 歲（含）以上之兒童、身體官能或心智能力退化者，或是經驗與使用知識缺乏者，在負責其安全的人員在旁看護或指示本機的使用方法，並讓他們了解可能之危險的情況下，方可使用本機。

警告：渦輪吸頭*採用零件可能會卡入其中的旋轉式毛刷。請小心使用此毛刷，而且只能用於指定的表面。在移除卡住的零件或清潔此毛刷前，請先關閉吸塵器的電源。請監督兒童確保他們不會把玩本機。

若無大人在旁監督，勿讓孩童進行清潔及維護。

在清潔或維護本機之前，務必先將插頭自電源插座拔下。

不可在沒有濾網的情況下使用此吸塵器。

對吸取專有地毯清潔粉等，建議每次使用後更換塵袋並清洗濾網。一些藥劑如果長期留在吸塵器內，可能會導致機器損壞。許多空氣清新劑，家用除臭劑，噴霧劑和拋光劑含有高度易燃物質，這些產品必須嚴格按照有關製造商的指示使用。請勿將上述產品直接噴入吸塵器或任何濾網，軟管組件或集塵盒等。

注意

本機包含電氣接頭：

- 不可以吸除任何液體
- 不可以浸在任何液體中清洗
- 應定期檢查軟管，若損壞，絕對不可使用。

否則會嚴重損壞馬達，而此類損壞並不在保固範圍內。

此吸塵器僅適合居家使用。

不可在下列情況下使用吸塵器

- 靠近可燃性氣體等。
- 用於尖銳物品上
- 用於高溫或低溫的餘燼、點燃的菸蒂等
- 用於微塵，例如灰泥、水泥、麵粉。

電源線預防措施

- 定期檢查確認插頭及電源線並未受損。電源線若已受損，切勿使用此吸塵器。
- 如果電源線損壞，則必須僅由授權的 Electrolux 服務中心更換，以避免危險。保固並不涵蓋對吸塵器電源線的損壞
- 切勿以電源線拉動或提起吸塵器。

所有的維修及修理工作，必須由授權的 Electrolux 服務中心進行。請將此吸塵器存放於乾燥之處。

消費者資訊與永續性政策

若因不當使用本機或將其改造而造成的損害，Electrolux 概不負任何責任。如需保固與消費者連絡方式的更多細節，請參閱包裝內的保固手冊。

若您對於此吸塵器或操作說明手冊有任何意見，請聯繫您當地的伊萊克斯客戶服務中心。

永續性政策

此產品在設計時便已考慮環保因素。所有的塑膠零件皆印有回收標示。

eng

tw

ind

kor

mal

thai

viet

ch

Persyaratan keamanan dan peringatan

Alat ini dapat digunakan oleh anak-anak berusia 8 tahun ke atas dan seseorang dengan keterbatasan kemampuan tubuh, penginderaan, atau mental, atau kurang pengalaman dan pengetahuan jika telah diberikan pengawasan dan instruksi yang berkaitan dengan penggunaan alat secara aman dan memahami bahaya yang dapat ditimbulkan.

PERINGATAN: Nosel Turbo* mempunyai sikat yang berputar yang dapat memperangkap partikel kecil. Harap gunakan dengan hati-hati dan hanya pada permukaan yang dimaksud. Harap matikan penghisap debu sebelum mengeluarkan partikel kecil yang terperangkap atau membersihkan sikat.

Awasi anak-anak agar mereka tidak bermain dengan alat.

Pembersihan dan perawatan tidak boleh dilakukan oleh anak-anak tanpa pengawasan.

Selalu cabut steker dari sumber listrik sebelum pembersihan dan perawatan alat.

Jangan menggunakan penghisap debu tanpa filter.

Perhatian

Alat ini memiliki sambungan listrik:

- Jangan pernah menyedot cairan
- Jangan mencelupkannya dalam cairan pembersih apapun
- Selang harus diperiksa secara teratur dan tidak boleh digunakan jika rusak.

Hal yang disebutkan di atas dapat menyebabkan kerusakan serius pada motor, yang tidak termasuk dalam garansi.

Penghisap debu ini hanya untuk penggunaan rumah tangga.

Jangan pernah menggunakan penghisap debu

- Di dekat gas yang mudah terbakar, dsb.
- Untuk benda-benda tajam

- Pada abu panas atau dingin, puntung rokok yang menyala, dll.
- Pada debu-debu halus, misalnya untuk plester, beton, tepung.

Pengaman kabel listrik

- Periksa kerusakan steker dan kabel secara berkala. Jangan pernah menggunakan penghisap debu jika kabel rusak.
- Jika rusak, kabel harus diganti hanya oleh pusat layanan resmi Electrolux untuk mencegah terjadinya bahaya. Kerusakan pada kabel penghisap debu tidak termasuk dalam garansi.
- Jangan pernah menarik atau mengangkat penghisap debu dengan kabel.

Semua servis dan perbaikan harus dilakukan oleh pusat layanan resmi Electrolux. Simpan penghisap debu di tempat yang kering.

Informasi pelanggan dan kebijakan keberlanjutan

Electrolux tidak bertanggung jawab atas kerusakan yang disebabkan oleh penggunaan alat yang tidak tepat atau dalam kasus penyalahgunaan alat. Untuk perincian tentang garansi lebih lanjut dan kontak pelanggan, lihat Buklet Garansi dalam kemasan

Jika Anda ingin menyampaikan komentar terhadap pembersih atau panduan instruksi harap mengirimkan email ke floorcare@electrolux.com

Kebijakan keberlanjutan

Produk ini dirancang dengan mempertimbangkan kelestarian lingkungan. Semua bagian yang berbahan plastik ditandai untuk tujuan daur ulang.

Untuk lebih rinci, lihat website kami di:

www.electrolux.com

Bahan yang digunakan untuk kemasan ini adalah yang ramah lingkungan dan dapat didaur ulang.

* Aksesori dapat bervariasi dari model ke model.

안전 요구사항 및 경고

만 8세 이상의 어린이나, 신체적, 감각적, 또는 정신적 능력이 저하되거나 경험과 지식이 부족한 사람이 이 전자 제품을 사용하고자 하는 경우, 안전한 사용 방법에 대해 감독 또는 주의사항을 받고 관련 위험 요소에 대해 이해한 경우 사용이 가능합니다.

경고: 터보 노즐*에는 부품이 끼일 수 있는 회전 브러시가 포함되어 있습니다. 주의를 기울여 사용하고자 하는 표면에만 사용해 주십시오. 끼인 부품을 제거하거나 브러시를 청소하기 전에 진공 청소기를 꺼주십시오.

어린이가 전자 제품을 가지고 장난하지 않도록 세심한 주의를 기울여야 합니다.

어린이는 성인이 감독 없이 제품을 청소하거나 유지보수해서는 안 됩니다.

전자 제품을 청소 또는 유지보수하기 전에는 항상 전원 소켓에서 플러그를 분리하십시오.

필터를 삽입하지 않은 채로 청소기를 사용하지 마십시오.

주의

이 전자 제품에는 전기 연결부가 포함되어 있습니다.

어떤 액체에도 사용하지 마십시오.

청소 시 어떤 액체에도 담그지 마십시오.

호스를 정기적으로 확인하여 파손된 경우 사용하지 마십시오.

위와 같은 경우 모터가 심각하게 손상될 수 있으며 보증 수리를 받을 수 없습니다.

본 진공 청소기는 가정용으로만 사용하도록 제작되었습니다.

다음과 같은 상황에서 진공 청소기 사용을 금합니다.

인화성 가스 및 기타 유사한 물질과 인접한 지역 날카로운 물체 위

뜨겁거나 차가운 담뱃재 또는 불이 붙어 있는 담배 꽂초 등
석고, 콘크리트, 밀가루와 같은 미세먼지가 있는 환경

전원 코드 주의사항

플러그와 코드가 손상되지 않았는지 정기적으로 확인하십시오. 코드가 손상된 경우 진공 청소기를 사용하지 마십시오.

코드가 손상된 경우, 위험을 방지하기 위해 공식 Electrolux 서비스 센터에서만 교체해야 합니다. 진공 청소기의 코드가 손상된 경우에는 보증 수리가 적용되지 않습니다.

코드로 진공 청소기를 잡아 당기거나 들어 올리지 마십시오.

모든 서비스와 수리는 공인 Electrolux 서비스 센터에서 받으셔야 합니다. 본 진공 청소기를 건조한 환경에서 보관하십시오.

소비자 정보 및 지속 가능성 정책

전자 제품을 부적절하게 사용하거나 함부로 만져서 발생하는 모든 파손에 대해서 Electrolux는 일체의 책임을 지지 않습니다. 보증 수리 및 소비자 연락처에 대한 자세한 정보는 포장에 포함된 보증 설명서를 참조하십시오. 본 청소기나 사용 설명서에 관련된 의견은 공인 일렉트로룩스 서비스 센터로 문의하시길 바랍니다.

저속 가능 정책

본 제품은 환경을 생각하여 설계되었습니다. 제품의 모든 플라스틱 부분에는 재활용 표시가 되어 있습니다.

자세한 사항은 다음의 웹사이트에서 확인하실 수 있습니다. www.electrolux.com

포장재는 환경 친화적이며 재활용이 가능합니다.

* 부속품은 모델별로 다를 수 있습니다.

Keperluan keselamatan dan amaran

Perkakas ini boleh digunakan oleh kanak-kanak berumur 8 tahun dan ke atas dan orang yang kurang keupayaan fizikal, deria dan mental atau tiada pengalaman atau pengetahuan jika mereka telah diselia atau diberikan arahan tentang penggunaan perkakas dengan cara yang selamat dan memahami bahaya yang terlibat.

AMARAN: Muncung turbo* mempunyai berus berputar yang boleh memerangkap benda. Silagunakannya dengan berhati-hati dan hanya pada permukaan yang dimaksudkan. Sila matikan pembersih vakum sebelum mengeluarkan benda yang terperangkap atau membersihkan berus.

eng

Kanak-kanak hendaklah diselia untuk memastikan bahawa mereka tidak bermain dengan perkakas tersebut.

tw

Pembersihan dan penyelenggaraan tidak sepatutnya dilakukan oleh kanak-kanak tanpa penyeliaan.

ind

Sentiasa cabut palam daripada sesalur sebelum membersihkan atau menyelenggarakan perkakas. Jangan sekali-kali menggunakan pembersih vakum tanpa penapisnya.

kor

Waspada

Perkakas ini mempunyai sambungan elektrik:

- Jangan sekali-kali memvakum sebarang cecair
- Jangan rendam di dalam sebarang cecair untuk dibersihkan
- Hos mestilah diperiksa dengan kerap dan tidak boleh digunakan jika rosak.

thai

Perkara di atas boleh menyebabkan kerosakan serius kepada motor, yang tidak diliputi oleh waranti.

viet

Pembersih vakum ini untuk kegunaan domestik sahaja.

Jangan sekali-kali menggunakan pembersih vakum

- Berdekatan dengan gas yang mudah terbakar, dll.
- Pada objek yang tajam

ch

- Pada sinder yang panas atau sejuk, puntung rokok yang menyala, dll.
- Pada habuk halus, contohnya plaster, konkrit, tepung.

Langkah berjaga-jaga kord kuasa

- Periksa dengan kerap bahawa palam dan kord tidak rosak. Jangan sekali-kali menggunakan pembersih vakum jika kord rosak.
- Jika kord rosak, ia mestilah diganti hanya oleh pusat servis Electrolux yang bertauliah untuk mengelakkan bahaya. Kerosakan terhadap kord pembersih vakum tidak diliputi oleh waranti.
- Jangan sekali-kali menarik atau mengangkat pembersih vakum menggunakan kordnya.

Semua kerja-kerja servis dan pembaikan mestilah dijalankan oleh pusat servis Electrolux yang bertauliah. Simpan pembersih vakum di tempat yang kering.

Dasar maklumat pengguna dan kemampanan

Electrolux menafikan semua tanggungjawab untuk semua kerosakan yang timbul daripada mana-mana penggunaan perkakas secara yang tidak wajar atau dalam kes yang menyalahgunakan perkakas. Untuk mendapatkan butiran lanjut tentang waranti dan hubungan pengguna, sila lihat Buku Kecil Waranti di dalam bungkusan

Jika anda mempunyai sebarang komen tentang pembersih atau manual arahan, sila e-mel kepada kami di floorcare@electrolux.com

Dasar kemampanan

Produk ini direka bentuk dengan mempertimbangkan alam sekitar. Semua bahagian plastik ditandai untuk tujuan kitar semula.

Untuk perincian, sila lihat laman web kami: www.electrolux.com

Bahan pembungkusan dipilih daripada bahan yang mesra alam dan boleh dikitar semula.

* Aksesori mungkin berbeza-beza daripada satu model kepada model lain.

เงื่อนไขด้านความปลอดภัยและคำเตือน

เด็กอายุ 8 ปีขึ้นไปหรือบุคคลที่มีข้อจำกัดทางร่างกาย ประสาทสัมผัสหรือสภาพจิต หรือขาดประสบการณ์ สามารถใช้เครื่องนี้ได้หากมีผู้คอยกำกับดูแลหรือให้คำแนะนำเกี่ยวกับการใช้เครื่องอย่างปลอดภัย และเข้าใจเกี่ยวกับอันตรายที่อาจเกิดขึ้น

คำเตือน: หัวดูดเทอร์โบ* มีแปรงหมุนซึ่งอาจทำให้มีชิ้นส่วนติดค้างได้ กรุณาใช้ด้วยความระมัดระวังและเฉพาะกับพื้นผิวที่ระบุเท่านั้น กรุณาปิดเครื่องดูดฝุ่นก่อนนำชิ้นส่วนที่ติดค้างออกหรือก่อนทำความสะอาดชุดแปรง

เด็กควรมีผู้ดูแลขณะใช้เครื่องดูดฝุ่นเพื่อป้องกันเด็กเล่นกับเครื่อง

ห้ามเด็กทำความสะอาดและดูแลรักษาเครื่องหากไม่มีคนคอยดูแล

ถอดสายไฟจากเต้ารับไฟฟ้าก่อนทำความสะอาดหรือดูแลรักษาเครื่องทุกครั้ง

ห้ามใช้เครื่องดูดฝุ่นโดยไม่ใส่ใส่กรอง

คำเตือน

เครื่องมีส่วนเชื่อมต่อทางไฟฟ้า:

- อย่าใช้ดุดของเหลว
- อย่าจุ่มในของเหลวเพื่อทำความสะอาด
- ควรตรวจสอบท่ออ่อนเป็นประจำ และอย่าใช้งานหากพบว่ามีรอยเสียหาย

การดำเนินการข้างต้นอาจทำให้มอเตอร์เสียหายอย่างรุนแรง ซึ่งจะไม่ได้รับความคุ้มครองภายใต้การรับประกัน

เครื่องดูดฝุ่นออกแบบมาสำหรับใช้งานภายในครัวเรือนเท่านั้น

ห้ามใช้เครื่องดูดฝุ่น

- ใกล้กับก๊าซไวไฟ ฯลฯ
- บนวัตถุแหลมคม
- ดูดซีเมนต์หรือเย็น ก้อนหรือติดไฟ ฯลฯ
- ดูดฝุ่นละเอียด เช่น ฝุ่นพลาสเตอร์ คอนกรีต แป้งทำอาหาร

ข้อควรระวังเกี่ยวกับสายไฟ

- ตรวจสอบปลั๊กและสายไฟเป็นประจำว่าไม่เกิดความเสียหาย ห้ามใช้เครื่องดูดฝุ่นหากสายไฟชำรุดเสียหาย
- หากสายไฟเสียหาย ให้เปลี่ยนโดยศูนย์บริการของ Electrolux ที่ได้รับอนุญาตเพื่อป้องกันอันตรายที่อาจเกิดขึ้น ความเสียหายต่อสายเครื่องดูดฝุ่นไม่อยู่ในประกันสินค้า
- อย่าดึงหรือยกเครื่องดูดฝุ่นที่สาย

การบริการและการซ่อมแซมทั้งหมดจะต้องดำเนินการโดยศูนย์บริการของ Electrolux จัดเก็บเครื่องดูดฝุ่นในที่แห้ง

ข้อมูลสำหรับผู้บริโภคและนโยบายเพื่อสิ่งแวดล้อม
Electrolux ปฏิเสธความรับผิดชอบทั้งหมดสำหรับความเสียหายใด ๆ ที่เกิดขึ้นจากการใช้อุปกรณ์อย่างไม่เหมาะสมหรือการจัดแง่อุปกรณ์ ดูรายละเอียดเพิ่มเติมเกี่ยวกับการรับประกันและข้อมูลติดต่อสำหรับผู้บริโภคได้จากคู่มือการรับประกันในบรรจุภัณฑ์

หากมีความเห็นใด ๆ เกี่ยวกับเครื่องดูดฝุ่นหรือคำแนะนำในการใช้งาน กรุณาส่งอีเมลถึงเราได้ที่ floorcare@electrolux.com

นโยบายเพื่อสิ่งแวดล้อม

ผลิตภัณฑ์นี้ได้รับการออกแบบโดยคำนึงถึงสิ่งแวดล้อม ชิ้นส่วนพลาสติกทั้งหมดถูกทำเครื่องหมายเพื่อจุดประสงค์ในการรีไซเคิล
ดูรายละเอียดที่เว็บไซต์ของเรา: www.electrolux.com

วัสดุที่ใช้ทำบรรจุภัณฑ์เลือกใช้เฉพาะที่เป็นมิตรต่อสิ่งแวดล้อมและสามารถนำไปรีไซเคิลได้

* อุปกรณ์เสริมอาจแตกต่างกันไปตามรุ่น

eng

tw

ind

kor

mal

thai

viet

ch

Yêu cầu và cảnh báo an toàn

Trẻ em từ 8 tuổi trở lên và người có thể lực, khả năng giác quan hoặc tâm thần yếu, hoặc thiếu kinh nghiệm và kiến thức có thể sử dụng thiết bị này nếu họ được giám sát hoặc hướng dẫn về cách sử dụng thiết bị này an toàn và hiểu được các mối nguy hiểm có liên quan.

CẢNH BÁO: Các vòi hút tuabin* có chổi xoay mà các bộ phận có thể bị mắc vào. Vui lòng sử dụng các vòi hút tuabin thận trọng và chỉ dùng cho các bề mặt dự kiến sử dụng. Vui lòng tắt máy hút bụi trước khi tháo các bộ phận bị mắc hoặc làm vệ sinh chổi.

Trẻ em phải được giám sát để đảm bảo chúng không nghịch phá thiết bị này.

Trẻ em không được vệ sinh và bảo trì thiết bị nếu không được giám sát.

Luôn tháo phích cắm khỏi mạch điện chính trước khi làm vệ sinh hoặc bảo trì thiết bị.

Không bao giờ sử dụng máy hút bụi mà không có bộ lọc của nó.

Thận trọng

Thiết bị này có các kết nối điện:

- Không bao giờ được hút bất kỳ chất lỏng nào
- Không được nhúng vào bất kỳ chất lỏng nào để vệ sinh
- Phải thường xuyên kiểm tra ống và không được sử dụng nếu ống bị hỏng.

Các hành động trên có thể gây hỏng nặng cho động cơ và sẽ không được bảo hành.

Chỉ sử dụng máy hút bụi này trong nhà.

Không bao giờ sử dụng máy hút bụi

- Ở gần các chất khí dễ cháy, v.v...
- Trên các vật sắc
- Trên than xỉ nóng hoặc lạnh, mẫu thuốc lá đang cháy, v.v...
- Trên các loại bụi mịn, ví dụ thạch cao, xi măng, bột mì.

Biện pháp phòng ngừa đối với dây điện

- Thường xuyên kiểm tra để biết rằng phích cắm và dây điện không bị hỏng. Không bao giờ sử dụng máy hút bụi nếu dây bị hỏng.
- Nếu dây bị hỏng, chỉ có trung tâm dịch vụ được ủy quyền của Electrolux mới được thay thế dây để tránh nguy hiểm. Hư hỏng đối với dây của máy hút bụi không được bảo hành.
- Không bao giờ được kéo hay nhấc máy hút bụi bằng dây.

Mọi việc bảo dưỡng và sửa chữa phải do trung tâm dịch vụ được ủy quyền của Electrolux thực hiện. Cát máy hút bụi ở nơi khô ráo.

Thông tin người tiêu dùng và chính sách về sự bền vững

Electrolux khước từ mọi trách nhiệm về mọi hư hỏng phát sinh do sử dụng thiết bị không đúng cách hoặc trong các trường hợp phá hoại thiết bị này. Để biết thêm thông tin chi tiết về bảo hành và người liên hệ cho người tiêu dùng, hãy xem Sổ Tay Bảo Hành trong hộp

Nếu bạn có bất kỳ nhận xét nào về máy hút bụi hoặc tài liệu hướng dẫn, vui lòng gửi email cho chúng tôi theo địa chỉ floorcare@electrolux.com

Chính sách về sự bền vững

Sản phẩm này được thiết kế có quan tâm đến bảo vệ môi trường. Mọi bộ phận nhựa đều được đánh dấu cho các mục đích tái chế.

Để biết chi tiết, hãy xem trang web của chúng tôi: www.electrolux.com

Vật liệu đóng gói được lựa chọn để thân thiện với môi trường và có thể tái chế.

* Phụ kiện có thể khác nhau theo từng model.

安全要求和警告

本器具可供 8 岁及以上儿童和肢体不健全、感官或精神上有障碍或缺乏相关经验及知识的人士使用，前提是他们在使用本器具时受到监督或得到安全使用指导，同时了解使用过程中可能涉及的危险。

警告： 风动吸头*带有可能导致部件被卡住的旋转刷头。在使用它们时请务必谨慎，并且仅在预期表面上使用。在取出被卡住的部件或清洁刷头之前，首先请关闭吸尘器的电源。

应对儿童施加看管，确保他们不将本器具作为玩具。

清洁和维护不应由儿童在无人监督的情况下完成。

清洁或维护本器具时，务必断开插头与主电源的连接。

切勿在未安装过滤器的情况下使用吸尘器。

对吸取专有地毯清洁粉等，建议每次使用后更换尘袋并清洗滤网。一些制剂如果长期留在吸尘器内，可能会导致机器损坏。许多空气清新剂，家用除臭剂，喷雾剂和抛光剂含有高度易燃物质，这些产品必须严格按照有关制造商的指示使用。请勿将上述产品直接喷入吸尘器或任何过滤器，软管组件或集尘室等。

小心

本器具内含电气连接：

- 切勿吸取任何液体
- 切勿将其浸没在任何液体中进行清洁
- 应定期检查软管，如有损坏，不得使用。

违反上述要求可能导致电机严重损伤，此后果不在保修范围之内。

本吸尘器仅供家庭使用。

切勿在以下情况下使用吸尘器

- 靠近易燃气体等
- 在锋利的物体上
- 在热或冷的炭渣、未熄灭的烟蒂等污物之上
- 在细粉尘（例如石膏粉、水泥、面粉）之上。

电源线防范措施

- 定期检查插头和电源线，确保它们未损坏。如果电源线损坏，切勿使用吸尘器。
- 如果电源线受损，为了避免造成危险，只能由获得授权的伊莱克斯服务中心进行更换。吸尘器电源线受损不在保修范围之内。
- 切勿通过电源线拉动或提起吸尘器。

所有服务或维修均必须由获得授权的伊莱克斯服务中心进行。请将吸尘器存放在干燥的位置。

消费者信息和可持续性政策

对于因不当使用或擅自改动本器具而引起的任何损害，伊莱克斯不承担任何责任。有关保修和消费者联系方式的更多详细信息，请参见包装中的《维修服务指南》。

如有关于吸尘器或“操作说明”手册方面的任何意见，请联系您当地的伊莱克斯客户服务中心。

可持续性政策

本产品在设计时融入了环保理念。所有塑料部件均进行了标识以便于回收。

eng

tw

ind

kor

mal

thai

viet

ch



12 Description of your UltraOne

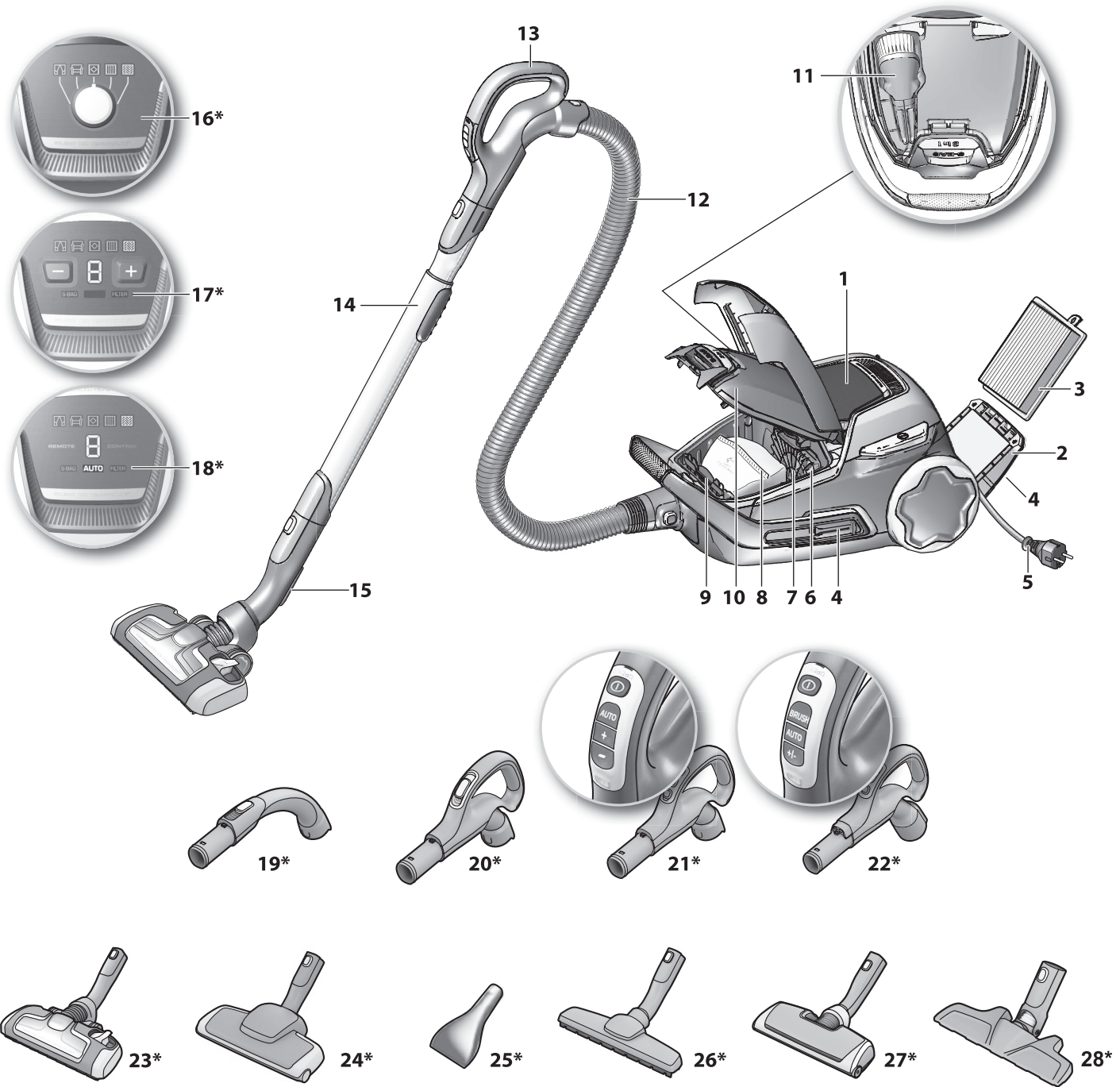



English

Before starting

- Unpack your UltraOne model and the accessory system and check that all accessories are included.*
- Read the instruction manual carefully.
- Pay special attention to the Safety advice chapter.

Enjoy your Electrolux UltraOne!

Table of contents:

Safety advice	4
Consumer information and sustainability policy	4
How to use the vacuum cleaner	17-20
Tips on how to get the best results	21-25
Replacing the dust bag	26-28
Replacing the filters	29-31
Cleaning the AeroPro nozzle and changing the battery in remote handle	32-35
Troubleshooting	36

Description of your UltraOne

1 Display (see the specified versions later)
2 Exhaust filter lid
3 Exhaust filter
4 Parking slots
5 Power cord
6 Motor filter
7 Motor filter holder
8 S-bag®
9 S-bag® holder
10 Dust compartment cover
11 AeroPro 3in1 nozzle
12 AeroPro hose
13 AeroPro handle (see the specified versions later)
14 AeroPro telescopic tube
15 Parking clip
16 Display for models with rotary knob manual control*
17 Display for models with electronic + - manual control*
18 Display for models with remote control*
19 AeroPro Classic handle*
20 AeroPro Ergo handle*
21 AeroPro Remote Control handle*
22 AeroPro remote control handle for motorized nozzle*
23 AeroPro Extreme nozzle*
24 AeroPro Turbo nozzle*
25 AeroPro Mini Turbo nozzle*
26 AeroPro Parketto nozzle* (Hard Floor nozzle)
27 AeroPro Motorized nozzle*
28 FlexPro nozzle*

* Accessories may vary from model to model.

繁體中文

開始使用前

- 拆開 UltraOne 機型及配件系統的包裝並檢視所有配件是否包含在內。*
- 仔細閱讀操作手冊。
- 特別留意「安全建議」一章
- Electrolux UltraOne 使用愉快!

目錄:

安全建議	5
消費者資訊及永續發展政策	5
如何使用吸塵器	17-20
如何得到最佳使用效果的提示	21-25
更換集塵袋	26-28
更換濾網	29-31
清潔 AeroPro 吸頭和更換遙控把手中的電池	32-35
疑難排解	36

UltraOne 的說明

1 顯示器 (請參閱稍後的指定版本)
2 濾網蓋
3 濾網
4 停置槽
5 電源線
6 馬達濾網
7 馬達濾網固定座
8 S-bag® 集塵袋
9 S-bag® 集塵袋固定座
10 集塵盒蓋板
11 AeroPro 三合一吸頭
12 AeroPro 軟管
13 AeroPro 把手 (請參閱稍後的指定版本)
14 AeroPro 伸縮管
15 停置卡榫
16 含旋鈕手動控制功能之機型顯示器*
17 含電子 + - 手動控制功能之機型顯示器*
18 含電子 + - 遙控功能之機型顯示器*
19 AeroPro 經典把手*
20 AeroPro 人體工學把手*
21 AeroPro 遙控把手*
22 AeroPro 附電動吸頭的遙控把手*
23 AeroPro 兩用極靜吸頭*
24 AeroPro 渦輪吸頭*
25 AeroPro 多功能風動吸頭*
26 AeroPro Parketto 吸頭*
27 AeroPro 電動吸頭*
28 FlexPro 吸頭*

* 配件可能因機型而有所不同。

eng

tw

ind

kor

mal

thai

viet

ch

Bahasa Indonesia

Sebelum memulai

- Buka kemasan model UltraOne Anda dan sistem aksesorinya serta periksa bahwa semua aksesoris telah lengkap.*
- Baca panduan pengguna dengan saksama.
- Perhatikan terutama bab saran Keamanan.

Selamat menggunakan UltraOne Electrolux Anda!

Daftar isi:

Saran keselamatan	6
Informasi pelanggan dan kebijakan keberlanjutan	6
Bagaimana menggunakan penghisap debu	17-20
Petunjuk cara mendapatkan hasil terbaik	21-25
Mengganti kantong debu	26-28
Mengganti saringan	29-31
Membersihkan nosel AeroPro dan mengganti baterai pada gagang remote	32-35
Pemecahan masalah	36

eng

tw

Deskripsi UltraOne Anda

1 Tampilan (lihat versi spesifik di bagian lain)
2 Tutup pipa pembuangan saringan
3 Saringan pipa pembuangan
4 Slot penahan
5 Kabel listrik
6 Saringan motor
7 Penahan saringan motor
8 S-bag®
9 Penahan S-bag®
10 Penutup kompartemen debu
11 Nosel AeroPro 3in1
12 Selang AeroPro
13 Gagang AeroPro (lihat versi spesifik kemudian)
14 Tabung teleskopis AeroPro
15 Klip penahan
16 Tampilan untuk model dengan kendali panduan tombol putar*
17 Tampilan untuk model dengan kendali panduan elektronik + -*
18 Tampilan untuk model dengan remote control*
19 Gagang AeroPro Classic*
20 Gagang AeroPro Ergo*
21 Gagang AeroPro Remote Control*
22 Gagang remote control AeroPro untuk nosel bermotor*
23 Nosel AeroPro Extreme*
24 Nosel AeroPro Turbo*
25 Nosel AeroPro Mini Turbo*
26 Nosel AeroPro Parketto*
27 Nosel AeroPro Motorized*
28 Nosel FlexPro*

mal

thai

viet

* Aksesoris dapat bervariasi dari model ke model.

ch

한국어

시작하기 전

- UltraOne 모델과 부속품의 포장을 푼 후 모든 부속품이 포함되어 있는지 확인하십시오.* 사용 설명서를 자세히 읽어 보시기 바랍니다. 안전 지침은 더욱 주의 깊게 읽어 보시기 바랍니다.

Electrolux UltraOne으로 즐거운 청소를 경험해보십시오!

목차:

안전 지침	7
소비자 정보 및 지속 가능성 정책	7
진공 청소기 사용 방법	17-20
최선의 결과를 얻기 위한 팁	21-25
먼지 봉투 교체	26-28
필터 교체	29-31
Aero Pro 노즐 청소 및 리모콘 조절 손잡이의 배터리 교체	32-35
문제 해결	36

UltraOne 설명

1 디스플레이(후반부에 명시된 버전 참조)
2 배기 필터 뚜껑
3 배기 필터
4 보관 슬롯
5 전원 코드
6 모터 필터
7 모터 필터 홀더
8 S-bag®
9 S-bag® 홀더
10 먼지 칸 덮개
11 AeroPro 쓰리인원 (3in1)노즐
12 AeroPro 훑
13 AeroPro 손잡이(후반부에 명시된 버전 참조)
14 AeroPro 걸침식 튜브
15 보관 클립
16 회전식 조절 다이얼의 수동 제어 기능이 포함된 모델의 디스플레이*
17 전자식 + - 수동 제어 기능이 포함된 모델의 디스플레이*
18 리모콘 조절 기능이 포함된 모델의 디스플레이*
19 AeroPro Classic 손잡이*
20 AeroPro Ergo 손잡이*
21 AeroPro 리모콘 조절 손잡이*
22 모터 구동 노즐용 AeroPro 리모콘 조절 손잡이*
23 AeroPro Extreme 노즐*
24 AeroPro Turbo 노즐*
25 AeroPro Mino Turbo 노즐*
26 AeroPro Parketto 노즐*
27 AeroPro 모터 구동 노즐*
28 FlexPro 노즐*

* 부속품은 모델별로 다를 수 있습니다.

Melayu

Sebelum memulakan

- Buka bungkusan model UltraOne anda dan sistem aksesori dan periksa bahawa semua aksesori disertakan.*
- Baca manual arahan ini dengan teliti.
- Berikan perhatian khas kepada bab nasihat Keselamatan.

Nikmatilah Electrolux UltraOne anda!

Kandungan:

Nasihat keselamatan	8
Dasar maklumat pengguna dan kemampunan	8
Cara menggunakan pembersih vakum	17-20
Petua untuk mendapatkan hasil terbaik	21-25
Menggantikan beg habuk	26-28
Menggantikan penapis	29-31
Membersihkan muncung AeroPro dan menukar bateri melalui pengendalian jauh	32-35
Menyelesaikan masalah	37

Penerangan UltraOne anda

- 1 Paparan (lihat versi yang dinyatakan kemudian)
- 2 Penutup penapis ekzos
- 3 Penapis ekzos
- 4 Slot parkir
- 5 Kord kuasa
- 6 Penapis motor
- 7 Pemegang penapis motor
- 8 S-bag®
- 9 Pemegang S-bag®
- 10 Penutup kotak habuk
- 11 Muncung 3dalam1 AeroPro
- 12 Hos AeroPro
- 13 Pemegang AeroPro (lihat versi yang dinyatakan kemudian)
- 14 Tiub teleskopik AeroPro
- 15 Klip parkir
- 16 Paparan untuk model dengan kawalan manual tombol berputar*
- 17 Paparan untuk model dengan kawalan manual elektronik + -*
- 18 Paparan untuk model dengan kawalan jauh*
- 19 Pemegang AeroPro Classic*
- 20 Pemegang AeroPro Ergo*
- 21 Pemegang Kawalan Jauh AeroPro*
- 22 Pemegang kawalan jauh AeroPro untuk muncung bermotor*
- 23 Muncung AeroPro Extreme*
- 24 Muncung Turbo AeroPro*
- 25 Muncung Turbo Mini AeroPro*
- 26 Muncung AeroPro Parketto*
- 27 Muncung Bermotor AeroPro*
- 28 Muncung FlexPro*

* Aksesori mungkin berbeza-beza daripada satu model kepada model lain.

ไทย

ก่อนการใช้งาน

- นำ UltraOne และอุปกรณ์เสริมต่าง ๆ ออกจากกล่อง จากนั้นตรวจสอบว่ามีอุปกรณ์ครบถ้วน*
- อ่านรายละเอียดในคำแนะนำในการใช้งานให้เข้าใจ
- ปฏิบัติตามคำแนะนำด้านความปลอดภัยอย่างเคร่งครัด

ขอให้สนุกกับการใช้ Electrolux UltraOne!

สารบัญ

คำแนะนำด้านความปลอดภัย	9
ข้อมูลสำหรับผู้บริโภคและนโยบายเพื่อสิ่งแวดล้อม	9
การใช้เครื่องดูดฝุ่น	17-20
คำแนะนำในการใช้งานเพื่อให้เกิดประสิทธิภาพมากที่สุด	21-25
การเปลี่ยนถุงเก็บฝุ่น	26-28
การเปลี่ยนไส้กรอง	29-31
การทำความสะอาดหัวดูด AeroPro และการเปลี่ยนแบตเตอรี่	
ในมือจับควบคุมระยะไกล	32-35
การแก้ไขปัญหา	37

รายละเอียดเกี่ยวกับ UltraOne

- 1 จอแสดงผล (ดูเวอร์ชันที่ระบุในภายหลัง)
- 2 ฝาครอบไอเสีย
- 3 กรองไอเสีย
- 4 ช่องพักวาง
- 5 สายไฟ
- 6 กรองมอเตอร์
- 7 ด้ามไม้กรองมอเตอร์
- 8 S-bag®
- 9 ช่องใส่ S-bag®
- 10 ฝาครอบช่องเก็บฝุ่น
- 11 หัวดูด AeroPro 3in1
- 12 ท่ออ่อน AeroPro
- 13 มือจับ AeroPro (ดูเวอร์ชันที่ระบุในภายหลัง)
- 14 ท่ออ่อน AeroPro ทรงกระบอก
- 15 คลิปพัก
- 16 จอแสดงผลสำหรับรุ่นเป็นหมื่นควบคุมแบบแมนนวล*
- 17 จอแสดงผลสำหรับรุ่นควบคุมแบบแมนนวลระบบอิเล็กทรอนิกส์ + -*
- 18 จอแสดงผลสำหรับรุ่นควบคุมรีโมต*
- 19 มือจับ AeroPro Classic*
- 20 มือจับ AeroPro Ergo*
- 21 มือจับ AeroPro Remote Control*
- 22 มือจับควบคุมระยะไกล AeroPro สำหรับหัวดูดมอเตอร์*
- 23 หัวดูด AeroPro Extreme*
- 24 หัวดูด AeroPro Turbo*
- 25 หัวดูด AeroPro Mini Turbo*
- 26 หัวดูด AeroPro Parketto*
- 27 หัวดูดมอเตอร์ AeroPro*
- 28 หัวดูด FlexPro*

* อุปกรณ์เสริมอาจแตกต่างกันไปตามรุ่น

eng

tw

ind

kor

mal

thai

viet

ch

Tiếng Việt

Trước khi bắt đầu

- Mở hộp model UltraOne và hệ thống phụ kiện của bạn ra và kiểm tra xem tất cả các phụ kiện có đủ không.*
- Đọc kỹ tài liệu hướng dẫn.
- Chú ý đặc biệt đến chương Lời khuyên về an toàn.

Hãy tận hưởng Electrolux UltraOne của bạn!

Mục lục:

Lời khuyên về an toàn	10
Thông tin người tiêu dùng và chính sách về sự bền vững	10
Cách sử dụng máy hút bụi	17-20
Lời khuyên để có được kết quả tốt nhất	21-25
Thay thế túi đựng bụi	26-28
Thay bộ lọc	29-31
Vệ sinh vòi hút AeroPro và thay pin cho điều khiển từ xa	32-35
Xử lý sự cố	37

eng

tw

ind

kor

mal

thai

viet

ch

Mô tả về UltraOne của bạn

- 1 Màn hình (xem các phiên bản cụ thể sau)
- 2 Nắp bộ lọc khí xả
- 3 Bộ lọc khí xả
- 4 Khe giữ vòi
- 5 Dây điện
- 6 Bộ lọc động cơ
- 7 Khoang đựng bộ lọc động cơ
- 8 Túi S-bag®
- 9 Giá đỡ túi S-bag®
- 10 Nắp khoang chứa bụi
- 11 Vòi hút AeroPro 3in1
- 12 Ống AeroPro
- 13 Tay cầm AeroPro (xem các phiên bản cụ thể sau)
- 14 Ống lồng AeroPro
- 15 Kẹp giữ vòi
- 16 Màn hình của các model có điều khiển bằng tay núp xoay*
- 17 Màn hình của các model có điều khiển bằng tay + - điện tử*
- 18 Màn hình của các model có điều khiển từ xa*
- 19 Tay cầm AeroPro Classic*
- 20 Tay cầm AeroPro Ergo*
- 21 Tay cầm Điều Khiển Từ Xa AeroPro*
- 22 Tay cầm điều khiển từ xa AeroPro của vòi hút cơ giới*
- 23 Vòi hút AeroPro Extreme*
- 24 Vòi hút Tuabin AeroPro*
- 25 Vòi hút Tuabin Mini AeroPro*
- 26 Vòi hút AeroPro Parketto*
- 27 Vòi hút Cơ Giới AeroPro*
- 28 Vòi hút FlexPro*

* Phụ kiện có thể khác nhau theo từng model.

简体中文

开始使用前

- 打开 UltraOne 产品和 AeroPro 系统的包装，检查配件是否齐全*。
- AeroPro 系统由专为您的 UltraOne 设计的软管、手柄、硬管和吸嘴组成，可能因型号不同而异。
- 阅读操作说明。
- 请特别注意“安全建议”章节。

尽情享用 Electrolux UltraOne 吧！

目录：

真空吸尘器使用方法	11
获得最佳效果的建议	11
更换集尘袋	17-20
更换滤网	21-25
清洁 AeroPro 吸嘴以及更换遥控手柄中的电池	26-28
故障排除	29-31
安全建议	32-35
消费者信息和环保政策	37

UltraOne 图释

- 1 显示屏 (参见后面的指定版本)
- 2 排气过滤器盖
- 3 排气过滤器
- 4 存放槽
- 5 电源线
- 6 电机过滤器
- 7 电机过滤器支架
- 8 S-bag®
- 9 S-bag® 支架
- 10 集尘格盖
- 11 AeroPro 三合一吸嘴
- 12 AeroPro 软管
- 13 AeroPro 手柄 (参见后面的指定版本)
- 14 AeroPro 伸缩管
- 15 存放夹
- 16 显示屏 (针对带旋钮手动控制功能的型号) *
- 17 显示屏 (针对带电子 + - 手动控制功能的型号) *
- 18 显示屏 (针对带遥控功能的型号) *
- 19 AeroPro Classic 手柄*
- 20 AeroPro Ergo 手柄*
- 21 AeroPro 遥控手柄*
- 22 适用于电动吸嘴的 AeroPro 遥控手柄*
- 23 AeroPro Extreme 吸嘴*
- 24 AeroPro Turbo 涡轮吸嘴*
- 25 AeroPro Mini Turbo 涡轮吸嘴*
- 26 AeroPro Parketto 吸嘴*
- 27 AeroPro 电动吸嘴*

* 配件可能因型号不同而有所差异。

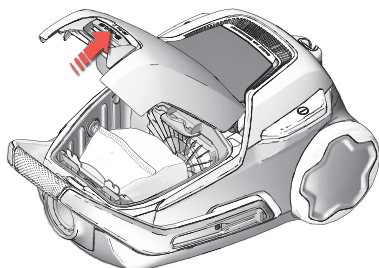

1. Open the dust compartment cover by pulling the s-bag button. **Check that the s-bag® is in place.**

1. 拉提 s-bag 按鈕來開啟集塵盒蓋板。檢查 s-bag® 是否卡入定位。

1. Buka penutup kompartemen debu dengan menarik tombol s-bag. **Periksa bahwa s-bag® berada pada tempatnya.**

1. S-bag 버튼을 당겨 먼지 칸 덮개를 엽니다. S-bag® 이 정확한 위치에 있는지 확인합니다.

1. Buka penutup kotak habuk dengan menarik butang s-bag. **Periksa bahawa s-bag® berada di tempatnya.**

1. เปิดฝาของเก็บฝุ่นโดยดึงที่ปุ่ม s-bag ตรวจสอบว่า s-bag® ใส่ได้ถูกต้อง

1. Mở nắp khoang chứa bụi bằng cách kéo nút túi s-bag. **Kiểm tra xem túi s-bag® có nằm đúng vị trí không.**

1. 按下按钮并抬起，打开前盖。检查 s-bag® 集尘袋是否已安装到位。

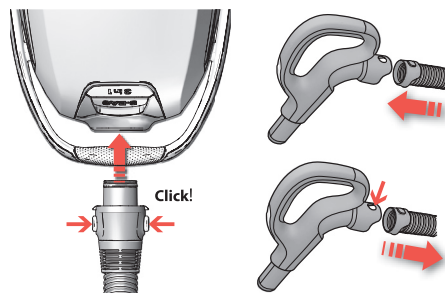

2. **Insert the hose into the cleaner** (to remove it, press the lock buttons and pull the hose out).
Insert the hose into the hose handle until the catches click to engage (press the catches to release the hose).

2. 將軟管插入吸塵器中（按下鎖定按鈕並向外拉動軟管，即可取出軟管）。將軟管插入軟管把手，直到門門發出「喀噠」聲定位（按住門門可鬆開軟管）。

2. **Masukkan selang ke dalam pembersih** (untuk mengeluarkannya, tekan tombol pengunci dan tarik selang keluar).
Masukkan selang ke dalam gagang selang sampai jepitan berbunyi klik untuk menggabungkan (tekan jepitan untuk melepas selang).

2. 청소기에 호스를 삽입합니다 (제거하려면 잠금 버튼을 누르고 호스를 당겨 빼십시오).
걸쇠가 찰카하고 걸릴 때까지 호스를 호스 손잡이에 끼워 넣습니다 (호스를 풀려면 걸쇠를 누릅니다).

2. **Masukkan hos ke dalam pembersih (untuk menanggalkannya, tekan butang kunci dan tarik hos keluar).**
Masukkan hos ke dalam pemegang hos sehingga pengancing berdetap untuk menyambung (tekan pengancing untuk melepaskan hos).

2. ใส่ท่ออ่อนเข้าที่ตัวเครื่อง (นำออกโดยกดปุ่มล็อคแล้วดึงท่ออ่อนออก)
ใส่ท่ออ่อนเข้าที่มีจ็อบท่อนจนกระทั่งล็อคเข้าที่ (กดที่ล๊อคเพื่อปลดท่ออ่อนออก)

2. **Cắm ống vào máy hút bụi** (để tháo ống, nhấn các nút khóa và kéo ống ra).
Cắm ống vào tay cầm ống tới khi các chốt cài khớp với nhau sau tiếng tách (bấm vào các chốt cài để tháo ống ra).

2. 插入軟管（要取下軟管，請按下鎖定按鈕並拔出軟管）。
將軟管插入軟管柄，直至壓扣嗒一聲接合入位（按下壓扣可鬆脫軟管）。

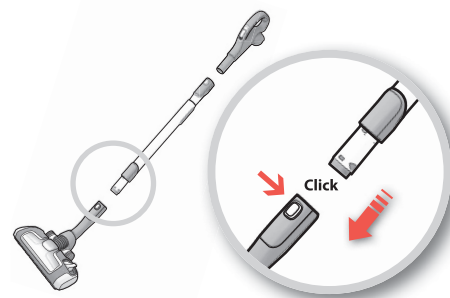

3. **Attach the telescopic tube to the floor nozzle** (to remove it, press the lock button and pull the nozzle off).

3. 將伸縮管接到地板吸頭（您想要再取出時，請按住鎖扣即可將吸頭取出）。

3. **Sambungkan tabung teleskopis ke nosel lantai** (untuk mengeluarkannya, tekan tombol pengunci dan tarik nosel).

3. 절첩식 튜브를 바닥 노즐에 부착합니다 (제거하려면 잠금 버튼을 누르고 노즐을 당겨 빼십시오).

3. **Pasangkan tiub teleskop pada muncung lantai** (untuk menanggalkannya, tekan butang kunci dan tarik keluar muncung).

3. ยึดท่อทรงกระบอกเข้ากับหัวดูดที่พื้น (นำออกโดยกดปุ่มล็อค แล้วดึงหัวดูดออก)

3. **Gắn ống lồng vào vòi hút mặt sàn** (để tháo ống, nhấn nút khóa và kéo vòi hút ra).

3. 將伸縮管與地板吸嘴連接（要取下吸嘴，請按下鎖定按鈕並拔出吸嘴）。

eng

tw

ind

kor

mal

thai

viet

ch

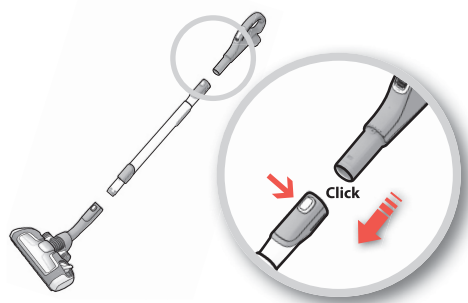

eng

4. **Attach the telescopic tube to the hose handle** (to remove it, press the lock button and pull the hose handle out).

tw

4. 將伸縮管接到軟管把手(您想要再取出時,請按住鎖扣即可將軟管取出)。

ind

4. **Sambungkan tabung teleskopis ke gagang selang** (untuk mengeluarkannya, tekan tombol pengunci dan tarik gagang selang).

kor

4. 절첩식 튜브를 호스 손잡이에 부착합니다 (제거하려면 잠금 버튼을 누르고 호스 손잡이를 당겨 빼십시오).

mal

4. **Pasangkan tiub teleskop pada pemegang hos** (untuk menanggalkannya, tekan butang kunci dan tarik keluar pemegang hos).

thai

4. ยึดท่อทรงกระบอกเข้ากับมือจับที่อ่อนน (นำออกโดยกดปุ่มล็อก แล้วดึงมือจับที่อ่อนนออก)

viet

4. **Gắn ống lồng vào tay cầm ống** (để tháo ống, nhấn nút khóa và kéo tay cầm ống ra).

ch

4. 將伸縮管與軟管手柄連接 (要取下軟管手柄,請按下鎖定按鈕並拔出軟管手柄)。

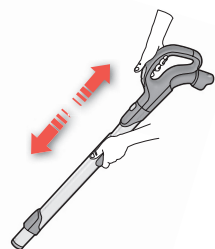

5. **Adjust the telescopic tube** by holding the lock with one hand and pulling the handle with the other hand.

5. 調整伸縮管,方法是一隻手按住鎖扣,再用另一隻手拉出把手。

5. Atur tabung teleskopis dengan cara memegang pengunci dengan satu tangan dan menarik gagang dengan tangan lainnya.

5. 한 손으로 잠금 장치를 잡고 다른 손으로 손잡이를 당겨 절첩식 튜브를 조정합니다.

5. **Laraskan tiub teleskopik** dengan memegang kunci dengan sebelah tangan dan menarik pemegang dengan tangan yang satu lagi.

5. ปรับท่อทรงกระบอกโดยจับที่ตัวล็อกด้วยมือข้างหนึ่งและดึงมือจับด้วยมืออีกข้างหนึ่ง

5. Điều chỉnh ống lồng bằng cách giữ khóa bằng một tay và kéo tay cầm bằng tay còn lại.

5. 調整伸縮管: 請一手按住鎖定按鈕,一手拉动手柄。

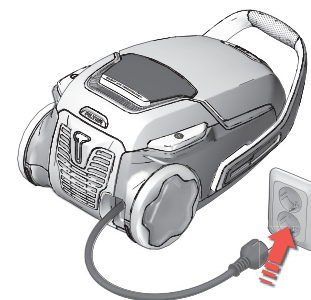

6. **Pull out the power cord and plug it into the power outlet.**

6. 拉出電纜線並將它連接到電源。

6. Tarik kabel listrik keluar dan sambungkan steker ke sumber listrik.

6. 전원 코드를 빼내어 플러그를 전원 소켓에 꽂습니다.

6. **Tarik keluar kord kuasa dan pasangkan palam pada sesalur.**

6. ดึงสายไฟออก จากนั้นเสียบเข้ากับเต้ารับไฟฟ้า

6. **Kéo dây điện ra và cắm vào mạch điện chính.**

6. 拉出電源線, 並插到插座上。

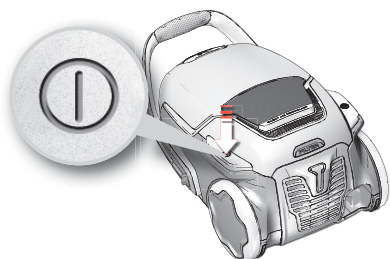

7. Switch on/off the vacuum cleaner by pushing the ON/OFF button.

7. 按下 [開/關] 按鈕，即可啟動/關閉吸塵器。

7. Nyalakan/matikan penghisap debu dengan menekan tombol ON/OFF.

7. ON/OFF 버튼을 눌러 진공 청소기를 켜거나 끕니다.

7. Hidupkan/matikan pembersih vakum dengan menekan butang ON/OFF (HIDUP/MATI).

7. เปิด/ปิดเครื่องดูดฝุ่นโดยกดปุ่ม ON/OFF

7. Bật/tắt máy hút bụi bằng cách đẩy nút ON/OFF (BẬT/TẮT).

7. 启动/关闭真空吸尘器：按下开/关按钮即可。



8. Models with remote control can also be operated by the ON/OFF button on the handle.*

8. 具備遙控功能的吸塵器，也可以使用把手上的 [開/關] 按鈕來操作。*

8. Model dengan remote control dapat juga dijalankan oleh tombol ON/OFF yang ada di gagang.*

8. 리모콘 조절 기능이 포함된 모델 또한 손잡이의 ON/OFF 버튼으로 작동할 수 있습니다.*

8. Model dengan kawalan jauh juga boleh dikendalikan dengan butang ON/OFF (HIDUP/MATI) pada pemegang.*

8. รุ่นรีโมตคอนโทรลสามารถสั่งการได้ผ่านปุ่ม ON/OFF ที่มือจับ*

8. Cũng có thể vận hành các model có điều khiển từ xa bằng nút ON/OFF (BẬT/TẮT) trên tay cầm.*

8. 帶遙控功能的型號也可以通過手柄上的開/關按鈕進行操作。*



9. Adjust suction power. Models with manual regulation. a) Use the suction control on the handle to quickly reduce the airflow b) Use the rotary knob on the cleaner to adjust suction power c) Use the + or - button on the cleaner to adjust suction power.*

9. 調整吸力。有手動調節功能的吸塵器。
a) 使用把手上的吸力控制，快速降低氣流
b) 使用吸塵器上的旋鈕來調整吸力
c) 使用吸塵器上的 + 或 - 按鈕來調整吸力。*

9. Sesuaikan daya hisap. Model dengan penyetelan manual. a) Gunakan kendali hisap pada gagang untuk secara cepat mengurangi aliran udara b) Gunakan tombol putar yang berada di pembersih untuk menyesuaikan daya hisap c) Gunakan tombol + dan - pada pembersih untuk menyesuaikan daya hisap.*

9. 흡입력을 조절합니다. 수동 조절이 가능한 모델. a. 손잡이의 흡입 제어기를 이용하여 공기 흐름을 신속하게 줄입니다. b. 청소기의 회전식 조절 다이얼을 이용하여 흡입력을 조절합니다. c. 청소기의 + 또는 - 버튼을 이용하여 흡입력을 조절합니다.*

9. Laraskan kuasa sedutan. Model dengan peraturan manual. a) Gunakan kawalan sedutan pada pemegang untuk mengurangkan aliran udara dengan cepat b) Gunakan tombol berputar pada pembersih untuk melaraskan kuasa sedutan c) Gunakan butang + atau - pada pembersih untuk melaraskan kuasa sedutan.*

9. ปรับกำลังดูด รุ่นที่ใช้ระบบควบคุมแบบแมนนวล a) ใช้ระบบควบคุมการดูดที่มีมือจับเพื่อลดการจ่ายลมอย่างรวดเร็ว b) ใช้เป็นหมุนที่เครื่องเพื่อปรับกำลังดูด c) ใช้ปุ่ม + หรือ - ที่เครื่องเพื่อปรับกำลังดูด*

9. Điều chỉnh công suất hút. Các model với quy định hướng dẫn. a) Sử dụng điều khiển hút trên tay cầm để nhanh chóng giảm luồng khí b) Sử dụng nút xoay trên máy hút bụi để điều chỉnh công suất hút c) Sử dụng nút + hoặc - trên máy hút bụi để điều chỉnh công suất hút.*

9. 调节抽吸功率。带手动调节功能的型号：
a) 使用手柄上的抽吸控制钮快速减弱气流
b) 使用吸尘器上的旋钮调节抽吸功率
c) 使用吸尘器上的 + 或 - 按钮调节抽吸功率。*

*Certain models only

*適用部分機型

*Aksesori dapat bervariasi dari model ke model.

*부속품은 모델별로 다를 수 있습니다.

*Aksesori mungkin berbeza-beza daripada satu model kepada model lain.

*อุปกรณ์เสริมอาจแตกต่างกันไปตามรุ่น

*Phụ kiện có thể khác nhau theo từng model.

*某些机型

eng

tw

ind

kor

mal

thai

viet

ch



eng

- 10. Adjust suction power. Models with remote control.**
The cleaner starts in auto-function (automatic power regulation). To regulate manually, press +/- button. To go back to auto-function, press AUTO button.*

tw

- 10. 調整吸力。具備遙控功能的吸塵器。**
吸塵器會以自動操作功能（自動電源調節）啟動。若要手動調節，按下 +/- 按鈕。若要回復自動操作功能，請按下「自動」按鈕。*

ind

- 10. Sesuaikan daya hisap. Model dengan pengendali.**
Pembersih mulai dari fungsi-otomatis (penyetelan daya otomatis). Untuk menyetel secara manual, tekan tombol +/- . Untuk kembali ke fungsi-otomatis, tekan tombol AUTO.*

kor

- 10. 흡입력을 조절합니다. 리모콘 조절 기능이 포함된 모델.** 청소기가 자동 기능(자동 출력 조정)으로 시작합니다. 수동으로 조절하려면 +/- 버튼을 누릅니다. 자동 기능으로 돌아가려면 자동(AUTO) 버튼을 누릅니다.*

mal

- 10. Laraskan kuasa sedutan. Model dengan kawalan jauh.** Pembersih dimulakan dalam fungsi automatik (peraturan kuasa automatik). Untuk mengawal atur secara manual, tekan butang +/- . Untuk kembali ke fungsi automatik, tekan butang AUTO.*

thai

- 10. ปรับกำลังดูด รุ่นรีโมตคอนโทรล** เครื่องดูดฝุ่นจะเริ่มการทำงานในโหมดอัตโนมัติ (ควบคุมกำลังอัตโนมัติ) ควบคุมเองโดยกดปุ่ม +/- กลับไปที่โหมดอัตโนมัติโดยกดปุ่ม AUTO*

viet

- 10. Điều chỉnh công suất hút. Các model có điều khiển từ xa.** Máy hút bụi khởi động chức năng tự động (điều chỉnh công suất tự động). Để điều chỉnh bằng tay, nhấn nút +/- . Để quay lại chức năng tự động, nhấn nút AUTO (TỰ ĐỘNG).*

ch

- 10. 调节吸力。**
带遥控功能的型号，吸尘器启动时会采用自动模式（自动调节吸力）。按 +/- 按钮可手动调节吸力。要恢复自动调节状态，请按 AUTO（自动）按钮。*

*Certain models only *適用部分機型 *Aksesori dapat bervariasi dari model ke model.



- 11. Models with remote control and Aeropro motorized nozzle.** To turn the motorized nozzle on and off, press BRUSH button on the handle.*

- 11. 具備遙控功能和 Aeropro 電動吸頭的型號。** 若要啟動和關閉電動吸頭，請按下把手的「滾刷」按鈕。*

- 11. Model dengan remote control dan nosel bermotor Aeropro.** Untuk mematikan dan menyalakan nosel bermotor, tekan tombol BRUSH yang berada di gagang.*

- 11. 리모콘 조절과 Aeropro 모터 구동 노즐이 포함된 모델.** 모터 구동 노즐을 켜거나 끄려면 손잡이의 브러시 버튼을 누릅니다.*

- 11. Model dengan kawalan jauh dan muncung bermotor Aeropro.** Untuk menghidupkan dan mematikan muncung bermotor, tekan butang BRUSH (BERUS) pada pemegang.*

- 11. รุ่นที่มีรีโมตคอนโทรลและหัวดูดมอเตอร์ Aeropro** เปิดและปิดหัวดูดมอเตอร์โดยกดปุ่ม BRUSH ที่มีฉฉฉ*

- 11. Các model có điều khiển từ xa và vòi hút cơ giới Aeropro.** Để bật và tắt vòi hút cơ giới, nhấn nút BRUSH (CHỔI) trên tay cầm.*

- 11. 带遥控功能和 Aeropro 电机传动吸嘴的型号：** 要打开和关闭电机传动吸嘴，请按手柄上的 BRUSH（加强）按钮。*

*부속품은 모델별로 다를 수 있습니다. *Aksesori mungkin berbeza-beza daripada satu model kepada model lain.

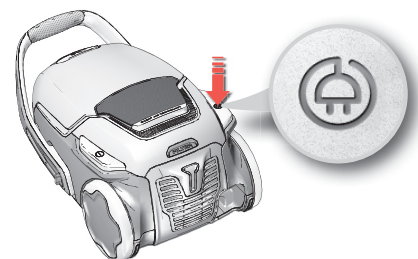

- 12. After vacuuming rewind the cable by pushing the REWIND button.**

- 12. 吸塵之後，按下「迴轉」按鈕收回電源線。**

- 12. Setelah melakukan pembersihan gulung kabel dengan menekan tombol REWIND.**

- 12. 진공 청소기를 사용한 후에는 되감기 버튼을 눌러 케이블을 되감습니다.**

- 12. Selepas memvakum gulung semula kabel dengan menekan butang REWIND (GULUNG SEMULA).**

- 12. หลังจากดูดฝุ่นเสร็จ ให้ม้วนสายกลับโดยกดปุ่ม REWIND รุ่นควบคุมกำลังแบบแมนวล - ทำตามภาพที่เครื่องดูดฝุ่น**

- 12. Sau khi hút bụi, cuộn dây lại bằng cách bấm nút REWIND (CUỘN LẠI).**

- 12. 清洁后，请按 REWIND（收线）按钮收回电缆。**

*อุปกรณ์เสริมอาจแตกต่างกันไปตามรุ่น * Phụ kiện có thể khác nhau theo từng model. *某些机型

**Models with manual power regulation**

– follow graphics on cleaner for optimal performance.

Models with AUTO-function automatically adjust the suction power

in order to give an optimal cleaning performance and comfort on every surface. For manual regulation, follow graphics for optimal performance.

具備手動調節功能的機型 – 按照吸塵器上的圖形操作，可獲得最佳使用效能。

具備自動操作功能的機型可自動調節吸力

，可發揮最佳吸塵效能，讓所有表面一塵不染。若要手動調節，請按照吸塵器上的圖形操作，以獲得最佳使用效能。

Model dengan peraturan kuasa manual

– ikuti grafik pada pembersih untuk mendapatkan prestasi yang optimum.

Model dengan fungsi AUTO melaraskan kuasa sedutan secara automatik

untuk memberikan prestasi pembersihan yang optimum dan keselesaan pada setiap permukaan. Untuk mendapatkan peraturan manual, ikuti grafik untuk mendapatkan prestasi yang optimum.

Model dengan penyetelan daya manual

- ikuti gambar di pembersih untuk kinerja yang optimal.

Model dengan fungsi AUTO secara otomatis menyesuaikan daya hisap sehingga memberikan kinerja pembersihan yang optimal dan nyaman untuk setiap permukaan. Untuk penyetelan manual, ikuti gambar untuk kinerja yang optimal.

เพื่อให้การทำงานมีประสิทธิภาพมากที่สุด

รุ่นทำงานอัตโนมัติจะปรับกำลังดูดอัตโนมัติ เพื่อให้มีประสิทธิภาพในการทำความสะอาดที่เหมาะสมและไม่รุนแรงเกินไปสำหรับพื้นผิวแต่ละแบบ สำหรับการควบคุมแบบแมนวล ทำตามกราฟิกที่แสดงไว้เพื่อให้การทำงานมีประสิทธิภาพที่ดีที่สุด

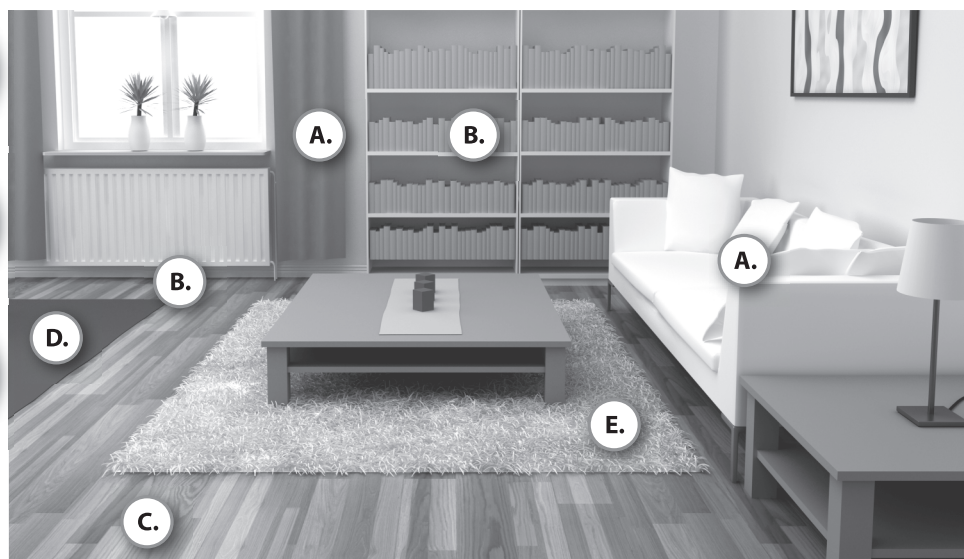

수동 출력 조절이 포함된 모델 – 최적의 성능을 위해 청소기의 그림을 따르십시오.

자동 기능이 포함된 모델은 자동으로 흡입력을 조정하여 최적의 청소 성능을 제공하고 모든 표면에 적합합니다. 수동 조정의 경우, 최적의 성능을 위해 그림을 따르십시오.

Các model có điều chỉnh công suất bằng tay - làm theo hình minh họa trên máy hút bụi để có hiệu suất tối ưu.

Các model có chức năng AUTO (TỰ ĐỘNG) tự động điều chỉnh công suất hút để có hiệu suất làm sạch tối ưu và thoải mái trên mọi bề mặt. Để điều chỉnh bằng tay, làm theo hình minh họa để có hiệu suất tối ưu.

带手动调节功能的型号，请按图示操作获得最佳效果。

带自动模式的型号可自动调节抽吸功率以便在每种表面上均能达到最佳的清洁效果和使用舒适度。要进行手动调节，请按图解操作以获得最优性能。

A. Power setting

電源設定

Pengaturan daya

출력 설정

Pengesetan kuasa

การตั้งค่าระดับกำลัง

Thiết lập công suất

吸力设置



eng

tw

A.

Power setting

電源設定

Pengaturan daya

출력 설정

Pengesetan kuasa

การตั้งค่าระดับกำลัง

Thiết lập công suất

吸力设置



ind

kor

B.

Power setting

電源設定

Pengaturan daya

출력 설정

Pengesetan kuasa

การตั้งค่าระดับกำลัง

Thiết lập công suất

吸力设置



thai

viet



ch

C.

Power setting

電源設定

Pengaturan daya

출력 설정

Pengesetan kuasa

การตั้งค่าระดับกำลัง

Thiết lập công suất

吸力设置



3 4 5

eng

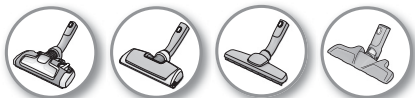

tw

**Brushes down for hard floor.**

毛刷下放。

Sikat ke bawah.

브러쉬 아래로.

ind

Memberus ke bawah.

ลดแรงลง

Quét xuống.

毛刷收起。

kor



mal

Brush roller on or off as preferred.

依個人喜好開啟或關閉滾刷。

thai

Rol sikat nyala atau mati sebagaimana yang disukai.

원하는 대로 브러시 롤러 켜기 또는 끄기.

viet

Roda berus dihidupkan atau dimatikan sepertimana yang dikehendaki.

เปิดหรือปิดแปรงลูกกลิ้งตามต้องการ

ch

Bật hoặc tắt con lăn của chổi tùy thích.

可依个人喜好打开或关闭辊刷。

D.

Power setting

電源設定

Pengaturan daya

출력 설정

Pengesetan kuasa

การตั้งค่าระดับกำลัง

Thiết lập công suất

吸力设置



3 4 5

**Brushes up for carpet.**

毛刷收起。

Sikat ke atas.

브러쉬 위로.

Memberus ke atas.

ยกแปรงขึ้น

Quét lên.

毛刷打开。

Motorized nozzle gives the best dust pick-up and deep cleaning of carpets through the rotating brush roller agitating the carpet. Do not leave the motorized nozzle stationary with brush roller on.

透過旋轉滾刷震動地毯，電動強力吸頭可獲得最佳吸塵效果並深入清潔地毯。滾刷開啟時，請勿讓電動強力吸頭靜止不動。

Nosel bermotor menghasilkan kinerja penghisapan debu yang sangat baik dan pembersihan mendalam pada karpet melalui rol sikat yang berputar di atas karpet. Jangan meninggalkan nosel stasioner bermotor dengan sikat rol dalam kondisi menyala.

모터 구동 노즐을 사용하면 가장 강력한 먼지 흡입력을 경험할 수 있으며 카페트 위에서 진동하는 회전식 브러쉬 롤러를 통해 카페트를 보다 깨끗이 청소할 수 있습니다. 브러쉬 롤러가 켜진 상태에서 모터 구동 노즐을 그대로 두지 마십시오.

Muncung bermotor memberikan kemampuan menyedut habuk yang terbaik dan pembersihan mendalam pada karpet melalui roda berus berputar yang menggerak-gerakkan permukaan karpet. Jangan biarkan muncung bermotor dalam keadaan yang tidak digunakan dengan roda berusnya dihidupkan.

หัวดูดมอเตอร์ช่วยให้อุดเก็บฝุ่นได้ดีที่สุด และทำความสะอาดได้อย่างล้ำลึกผ่านแปรงลูกกลิ้งที่จะต้องกวาดไปบนพื้นพรม อย่างไรก็ตามหัวดูดมอเตอร์ทั้งไว้ขณะเปิดแปรงลูกกลิ้งอยู่

Vòi hút cơ giới giúp hút bụi tốt nhất và vệ sinh sạch các tấm thảm bằng con lăn chổi xoay quay đều trên thảm. Không bật con lăn của chổi khi vòi hút cơ giới không di chuyển.

通过旋转辊刷搅动地毯，电机传动吸嘴能提供最好的吸尘效果，对地毯进行深度清洁。在辊刷打开的情况下，不要让电机传动吸嘴原地不动。

**E.** Power setting

電源設定

Pengaturan daya

출력 설정

Pengesetan kuasa

การตั้งค่าระดับกำลัง

Thiết lập công suất

吸力设置



Attention: on fur rugs, rugs with long fringes or deep pile exceeding 15 mm the motorized nozzle should have the brush roller off. Press BRUSH button to turn the brush roller off.

注意：在毛毯、有長鬚邊或軟毛深度超過 15 毫米的地毯上使用電動強力吸頭時，請將滾刷關閉。按 [BRUSH] 按鈕即可關閉滾刷。

Perhatian: pada karpet bulu, karpet dengan pinggiran panjang atau menumpuk melebihi 15 mm, rol sikat pada nosel bermotor harus dalam posisi mati. Tekan tombol BRUSH untuk mematikan rol sikat.

주의 퍼 러그, 장식이 긴 러그 또는 털 길이가 15mm를 초과하는 러그에서는 브러쉬 롤러를 끈 상태에서 모터 구동 노즐을 사용해야 합니다. 브러쉬 버튼을 눌러 브러쉬 롤러 전원을 끕니다.

Penting: pada ambal bulu, ambal dengan umbai yang panjang atau pail yang tebal yang melebihi 15 mm muncung bermotor hendaklah dimatikan roda berusnya. Tekan butang BRUSH (BERUS) untuk mematikan roda berus.

ข้อควรทราบ: การใช้หัวดูดมอเตอร์โดยที่ปิดแปรงลูกกลิ้งไว้บนพรมขนสัตว์หรือพรมที่มีตะเข็บยาวหรือขนยาวเกินกว่า 15 มม. กดปุ่ม BRUSH เพื่อปิดแปรงลูกกลิ้ง

Lưu ý: nên tắt Con Lăn của Chổi của vòi hút cơ giới khi sử dụng trên thảm lông thú, thảm có lông dài hoặc nhung len sâu quá 15mm. Nhấn nút BRUSH (CHỔI) để tắt con lăn của chổi.

注意：在毛质地毯、带长穗或厚度超过 15 毫米的地毯上使用时，应将电机传动吸嘴的辊刷关闭。按 BRUSH 按钮关闭辊刷。

eng

tw

ind

kor

mal

thai

viet

ch

**Brushes up for carpet.**

毛刷收起。

Sikat ke atas.

브러쉬 위로.

Memberus ke atas.

ยกแปรงขึ้น

Quét lên.

毛刷打开。

Parking positions

1.



eng

tw

1. A practical parking position (and at the same time a backsaving feature) when you pause during cleaning.
2. A parking position which makes it easy to carry and store the vacuum cleaner.

1. 在您進行清潔中要暫停時的可用停置位置（同時具有靠背存放的功能）。
2. 停置位置能讓您輕鬆拿取與存放吸塵器。

ind

2.



kor

mal

thai

viet

1. Posisi penahan praktis (dan di waktu yang bersamaan dengan fitur penyimpanan) ketika Anda melakukan jeda selama pembersihan.
2. Posisi penahan untuk membawa dan menyimpan penghisap debu dengan mudah.

1. 청소 도중 잠시 멈출 때 유용한 보관 위치 (및 동의서에 후면 보호 기능).
2. 진공 청소기를 쉽게 운반하고 보관할 수 있는 보관 위치.

1. Kedudukan parkir yang praktis (dan pada masa yang sama merupakan ciri keselamatan belakang) apabila anda menjedakan pembersihan.
2. Kedudukan parkir yang memudahkan kerja untuk membawa dan menyimpan pembersih vakum.

1. ตำแหน่งพัก (ช่วยถนอมหลังในเวลาเดียวกัน) ขณะหยุดพักชั่วคราวขณะดูดฝุ่น
2. ตำแหน่งพักวางทำให้สะดวกในการเคลื่อนย้ายหรือจัดเก็บเครื่องดูดฝุ่น

1. Vị trí đặt máy thuận lợi (đồng thời có chức năng chống mỏi lưng) khi bạn tạm dừng trong quá trình vệ sinh.
2. Vị trí giữ vòi giúp bạn di chuyển và cất giữ máy hút bụi dễ dàng.

ch

1. 非常实用的吸尘器存放位置，适用于暂停清洁时存放吸尘器（同时还可节省背部空间）。
2. 存放位置使吸尘器的携带和存放更加轻松。



Air valve

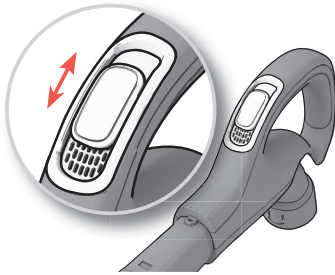

On manually controlled models, the air valve can help to quickly reduce the suction power.

在如果是手動控制的機型，氣閥可快速地減少吸力。

Pada model yang dikendalikan secara manual, katup udara dapat membantu mengurangi daya hisap dengan cepat.

수동 제어 모델에서는 공기 밸브로 빠르게 흡입력을 줄일 수 있습니다.

Pada model yang dikawal secara manual, injap udara boleh membantu mengurangkan kuasa sedutan dengan cepat.

สำหรับรุ่นควบคุมแบบแมนนวล วาล์วลมจะช่วยให้ลดกำลังดูดได้อย่างรวดเร็ว

Đối với các model điều khiển bằng tay, van khí có thể giúp nhanh chóng giảm công suất hút.

手动控制型号上的气阀可以帮助调节吸力。

Aeropro 3in1 nozzle

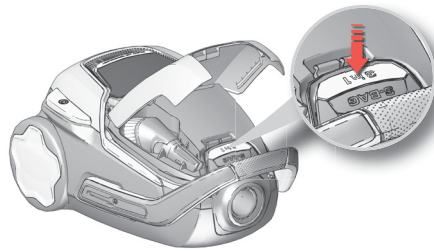

Press the 3in1 button to open the compartment. After usage, put the accessory back in its place.

按下「三合一」按鈕打開集塵盒。使用完之後，將配件組放回固定位置。

Tekan tombol 3in1 untuk membuka kompartemen. Setelah digunakan, letakkan aksesoris kembali di tempatnya.

쓰리인원(3in1) 버튼을 눌러 해당 칸을 엽니다. 사용 후 부속품을 제자리에 넣습니다.

Tekan butang 3dalam1 untuk membuka kotak. Selepas digunakan, pasang balik aksesoris di tempatnya.

กดปุ่ม 3in1 เพื่อเปิดช่อง หลังการใช้ ให้ติดตั้งอุปกรณ์เสริมกลับเข้าที่

Nhấn nút 3in1 để mở khoang. Sau khi sử dụng, lắp phụ kiện trở lại vị trí.

按下“三合一”按钮打开此储藏盒。使用后，将配件收归原位。

eng

tw

ind

kor

mal

thai

viet

ch



eng

1. **Models with digital display: Change the dust bag** when the s-bag® indicator is illuminated. *

tw

1. 具備數位顯示器的吸塵器: s-bag® 指示燈亮起時, 更換集塵袋。 *

ind

1. **Model dengan tampilan digital:** Mengganti kantong debu ketika indikator s-bag® menyala. *

kor

1. 디지털 디스플레이가 포함된 모델: S-bag® 표시등이 켜지면 먼저 봉투를 교체합니다.*

mal

1. **Model dengan paparan digital:** Tukar beg habuk apabila penunjuk s-bag® menyala. *

thai

1. รุ่นที่มีจอดิจิทัล: เปลี่ยนถุงเก็บฝุ่นเมื่อไฟเตือน s-bag® ติดสว่าง *

viet

1. Các model có màn hình kỹ thuật số: Thay túi đựng bụi khi đèn báo túi s-bag® phát sáng. *

ch

1. 帶有數字顯示屏的型號: s-bag® 指示燈亮起時, 請更換集塵袋。 *



2. **Models with mechanical indicator:** The dust bag, s-bag®, must be replaced at the latest when the indicator window is completely red. *

2. 具備機械指示燈的吸塵器: 最晚在指示燈完全亮起紅燈時, 就必須更換集塵袋 s-bag®。

2. **Model dengan indikator mekanis:** Kantong debu, s-bag®, harus diganti selambat-lambatnya ketika jendela indikator sepenuhnya berwarna merah. *

2. 기계식 표시등이 포함된 모델: 표시 창이 완전히 빨간색이 되기 전에 반드시 s-bag® 먼저 봉투를 교체해야 합니다.*

2. **Model dengan penunjuk mekanikal:** Beg habuk, s-bag®, mesti digantikan selawat-lewatnya apabila tetingkap penunjuk adalah merah sepenuhnya. *

2. รุ่นแสดงสถานะด้วยกลไก: ต้องเปลี่ยนถุงเก็บฝุ่น s-bag® โดยเร็วเมื่อช่องแสดงผลเป็นสีแดงหมด *

2. **Các model có đèn báo cơ khí:** Túi đựng bụi, túi s-bag®, phải được thay thế muộn nhất là khi cửa sổ đèn báo chuyển hoàn toàn sang màu đỏ. *

2. 帶機械指示器的型號: 在指示器窗口完全變紅之前, 必須更換集塵袋 s-bag®。抬起地刷後可查看。 *

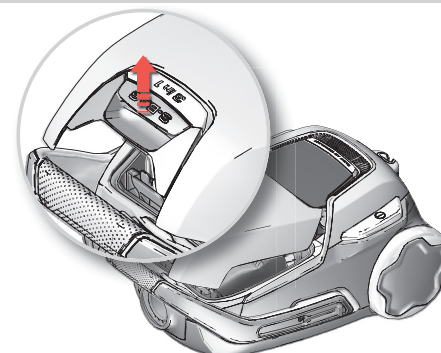

3. **Open the dust compartment cover by pulling the S-BAG button.**

3. 拉提 S-BAG 按鈕來開啟集塵盒蓋板。

3. **Buka penutup kompartemen debu dengan menarik tombol S-BAG.**

3. S-bag 버튼을 당겨 먼저 칸 덮개를 엽니다.

3. **Buka penutup kotak habuk dengan menarik butang S-BAG.**

3. เปิดฝาช่องเก็บฝุ่นโดยดึงที่ปุ่ม S-BAG

3. **Mở nắp khoang chứa bụi bằng cách kéo nút túi S-BAG.**

3. 按下“三合一”按钮并抬起, 打开尘盒盖。

*Certain models only *適用部分機型 *Aksesori dapat bervariasi dari model ke model.

*부속품은 모델별로 다를 수 있습니다. *Aksesori mungkin berbeza-beza daripada satu model kepada model lain.

*อุปกรณ์เสริมอาจแตกต่างกันไปตามรุ่น *Phụ kiện có thể khác nhau theo từng model. *某些机型

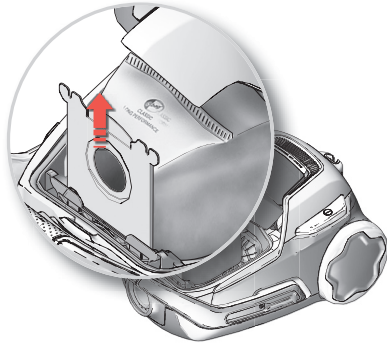

4. Pull the cardboard handle to close and remove the s-bag®

4. 拉提紙板把手，即可關閉和取出 s-bag®

4. Tarik gagang karton untuk menutup dan melepas s-bag®

4. 판지 손잡이를 당겨 s-bag®을 분리합니다.

4. Tarik pemegang kadbod untuk menutup dan mengeluarkan s-bag®

4. ดึงมือจับกระดาษเพื่อปิดและนำ s-bag® ออก

4. Kéo tay cầm các-tông để đóng và tháo túi s-bag®

4. 拉动纸板手柄，关闭并卸下 s-bag®

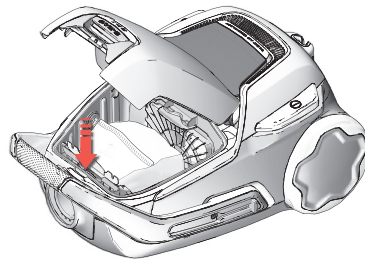

5. Insert a new s-bag® by pushing the cardboard straight down in its tracks. Close the lid. If the s-bag® is not properly placed or is missing, the lid will not close.

5. 將紙板直接向下推至其軌道，插入新的 s-bag®。關閉上蓋。如果 s-bag® 放置的位置不正確或遺失，就無法關上蓋子。

5. Masukkan -bag® yang baru dengan menekan karton ke bawah pada jalurnya. Tutup penutup. Jika s-bag® tidak ditempatkan dengan tepat atau hilang, penutup tidak akan tertutup.

5. 새로운 s-bag®의 판지를 홈으로 바로 밀어 넣어 끼웁니다. 뚜껑을 닫습니다. S-bag®이 제대로 배치되어 있지 않거나 없는 경우, 뚜껑이 닫혀지지 않습니다.

5. Masukkan s-bag® baharu dengan menolak kadbod terus ke bawah ke dalam alurnya. Tutup penutupnya. Jika s-bag® tidak diletakkan dengan betul atau tiada, penutupnya tidak akan dapat ditutup.

5. ใส่ s-bag® ใหม่โดยดันกระดาษแข็งเข้าในรางตรง ๆ ปิดฝา หาก s-bag® ติดตั้งไม่ถูกต้องหรือไม่ได้ติดตั้ง ฝาจะปิดไม่ลง

5. Lắp túi s-bag® mới vào bằng cách nhấn miếng các-tông thẳng xuống theo đường của nó. Đóng nắp. Nếu túi s-bag® không được đặt đúng hoặc bị thiếu, sẽ không đóng được nắp.

5. 將紙板沿軌道推入到底，插入新的 s-bag®。合上蓋。如果未安裝 s-bag® 或安裝不正確，將無法合上蓋子。

eng

tw

ind

kor

mal

thai

viet

ch



eng

NB: Always change the s-bag® when the indicator signal is illuminated even if the s-bag® is not full (it may be blocked) and after using carpet cleaning powder. For best performance use the Ultra Long Performance bag (E210B / E210) which has been developed specifically for your UltraOne or alternatively any Electrolux original synthetic s-bag®. Paper dust bags should not be used in your UltraOne!

www.s-bag.com

tw

注意：指示燈訊號亮起時，即使 s-bag® 沒有全滿（可能被阻塞）和使用地毯清潔粉之後，都務必要更換 s-bag®。為了獲得最佳使用效能，請使用專為 UltraOne 而研發設計的 Ultra 長效集塵袋（E210B / E210），或是使用任何 Electrolux 原廠合成 s-bag®。請勿在 UltraOne 使用紙質集塵袋！

www.s-bag.com

ind

CATATAN: Selalu ganti s-bag® ketika sinyal indikator berkedip bahkan jika s-bag® tidak penuh (mungkin terhalang) dan setelah menggunakan bubuk pembersih karpet. Untuk kinerja terbaik gunakan kantong Ultra Long Performance (E210B / E210) yang telah dikembangkan secara khusus untuk UltraOne Anda atau secara alternatif untuk setiap s-bag® sintesis asli Electrolux. Kantong debu kertas harus tidak digunakan di UltraOne Anda!

www.s-bag.com

kor

주의: S-bag®이 꽉 차지 않더라도 표시등 신호가 켜질 때 (막힐 수 있음) 및 카펫 청소용 분말 세제를 사용한 후에는 항상 s-bag®을 교체합니다. 최고의 성능을 위해 Ultraone 또는 Electrolux 정품 합성 s-bag®용으로 특별히 개발된 Ultra Long Performance 봉투 (E210B/E210)를 사용하십시오. 종이 먼지 봉투는 UltraOne에 사용해서는 안 됩니다!

www.s-bag.com

mal

Ambil Perhatian: Sentiasa tukar s-bag® apabila isyarat penunjuk bernyala meskipun jika s-bag® belum penuh (ia mungkin tersekat) dan selepas menggunakan serbuk pembersihan karpet. Untuk mendapatkan prestasi terbaik, gunakan beg Prestasi Ultrapanjang (E210B / E210) yang telah direka bentuk khusus untuk UltraOne anda atau secara alternatif mana-mana s-bag® sintetik asli Electrolux. Beg habuk kertas tidak boleh digunakan di dalam UltraOne anda!

www.s-bag.com

thai

หมายเหตุ: เปลี่ยน s-bag® เมื่อไฟเตือนติดสว่างแม้ว่า s-bag® จะไม่เต็ม (อาจอุดตัน) และหลังจากใช้ผงน้ำยาทำความสะอาด เพื่อให้ได้ประสิทธิภาพที่ดีที่สุด ให้ใช้ถุง Ultra Long Performance (E210B / E210) ซึ่งพัฒนามาโดยเฉพาะสำหรับ UltraOne หรือใช้ s-bag® สังเคราะห์จาก Electrolux ห้ามใช้ถุงเก็บฝุ่นแบบกระดาษกับ UltraOne!

www.s-bag.com

viet

Lưu ý: Luôn thay túi s-bag® khi tín hiệu chỉ báo bật sáng ngay cả khi túi s-bag® chưa đầy (túi có thể bị chặn) và sau khi sử dụng bột làm sạch thảm. Để đạt hiệu quả tốt nhất, sử dụng túi Ultra Long Performance (E210B / E210) được phát triển đặc biệt cho UltraOne của bạn hoặc bất kỳ túi s-bag® tổng hợp ban đầu nào của Electrolux. Túi đựng bụi giấy không nên được sử dụng trong UltraOne của bạn!

www.s-bag.com

ch

注意：指示灯信号亮起时，即使 s-bag® 集尘袋未装满，也务必更换集尘袋（因为集尘袋可能被堵塞）。另外，使用地毯清洁粉之后，也必须更换 s-bag® 集尘袋。为了获得最佳性能，请使用专为您的 UltraOne 吸尘器设计的超长高性能集尘袋（E210B/E210），或另外选择任何伊莱克斯原装合成纤维 s-bag® 集尘袋。不得在 UltraOne 中使用纸质集尘袋！

www.s-bag.com



1. Models with FILTER indicator (+/- display and remote control models). Replace/clean* the HEPA filter when the "filter" indicator is illuminated. *washable filter only

1. 具有濾網指示燈的機型 (具備 +/- 顯示面板和遙控功能的機型)。「濾網」指示燈亮起時，更換/清潔* HEPA 濾網。*僅能使用耐洗的濾網

1. Model dengan indikator FILTER (tampilan +/- dan model pengendali) Ganti/bersihkan* saringan HEPA ketika indikator "filter" menyala. *hanya saringan yang bisa dicuci

1. 필터 표시등이 포함된 모델 (+/- 표시창 및 리모콘 조절 모델). "필터(filter)" 표시등이 켜지면 HEPA 필터를 교체/세척합니다*. *세척 가능한 필터만 해당

1. Model dengan penunjuk FILTER (PENAPIS) (paparan +/- dan model kawalan jauh). Gantikan/bersihkan* penapis HEPA apabila penunjuk "filter" (penapis) bernyala. *penapis boleh basuh sahaja

1. รุ่นที่มีสัญลักษณ์แจ้งเตือน FILTER (รุ่นแสดงผล +/- และรุ่นรีโมตคอนโทรล) เปลี่ยน/ทำความสะอาด* ไส้กรอง HEPA หากไฟเตือน "ไส้กรอง" ติดสว่าง *เฉพาะไส้กรองแบบล้างได้

1. Các model có đèn chỉ báo FILTER (BỘ LỌC) (các model có màn hình hiển thị +/- và điều khiển từ xa). Thay/vệ sinh* bộ lọc HEPA khi đèn chỉ báo "bộ lọc" bật sáng. *chỉ dùng các bộ lọc có thể rửa

1. 带过滤器指示灯的型号 (具有 +/- 显示屏和遥控功能的型号)。过滤器指示灯亮起时，请更换/清洁 HEPA 过滤器。*仅限于可水洗过滤器



2. Models without FILTER indicator (rotary knob model). Replace/clean* the HEPA filter at every 5th replacement of the dust bag, s-bag. *washable filter only

2. 沒有濾網指示燈的機型 (有旋鈕的機型)。更換 5 次集塵袋 s-bag 之後，更換/清潔 HEPA 濾網。*僅能使用耐洗的濾網

2. Model tanpa indikator FILTER (model tombol putar). Ganti/bersihkan* saringan HEPA setiap pergantian ke 5 dari kantong debu, s-bag. *hanya saringan yang bisa dicuci

2. 필터 표시등이 포함된 모델 (회전식 조절 다이얼 모델). s-bag 먼지 봉투를 매 5번째 교체 시마다 HEPA 필터를 교체/세척합니다*. *세척 가능한 필터만 해당

2. Model tanpa penunjuk FILTER (PENAPIS) (model tombol berputar). Gantikan/bersihkan* penapis HEPA pada setiap pergantian ke-5 beg habuk, s-bag. *penapis boleh basuh sahaja

2. รุ่นที่ไม่มีสัญลักษณ์แจ้งเตือน FILTER (รุ่นแบบหมุน) เปลี่ยน/ทำความสะอาด* ไส้กรอง HEPA ทุกครั้งที่ 5 ที่เปลี่ยนถุงเก็บฝุ่น s-bag *เฉพาะไส้กรองแบบล้างได้

2. Các model không có đèn chỉ báo FILTER (BỘ LỌC) (model núm xoay). Thay/vệ sinh* bộ lọc HEPA sau mỗi 5 lần thay túi đựng bụi, túi s-bag. *chỉ dùng các bộ lọc có thể rửa

2. 不带过滤器指示灯的型号 (具有旋钮的型号)。每当第 5 次更换 s-bag 集尘袋时，更换/清洁*一次 HEPA 过滤器。*仅限于可水洗过滤器

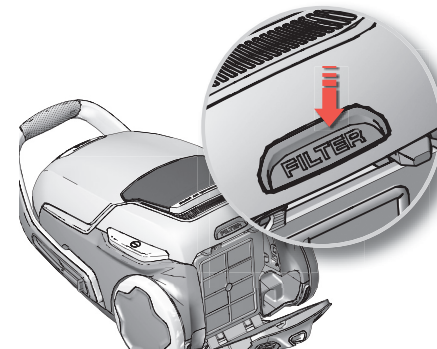

3. Open the filter lid by pressing the FILTER button at the rear of the cleaner body. Use Electrolux original filters; EFH12, EFH12W, EFH13W.

eng

3. 按住吸塵器機體後方的「濾網」按鈕，開啟濾網外蓋。 使用 Electrolux 原廠濾網；EFH12、EFH12W、EFH13W

tw

3. Buka tutup saringan dengan menekan tombol FILTER di bagian belakang badan pembersih. Gunakan saringan asli Electrolux; EFH12, EFH12W, EFH13W.

ind

3. 청소기 본체 뒤쪽에 있는 필터(filter) 버튼을 눌러 필터 뚜껑을 여십시오. Electrolux 정품 필터(EFH12, EFH12W, EFH13W)를 사용합니다.

kor

3. Buka penutup penapis dengan menekan butang FILTER (PENAPIS) di bahagian belakang badan pembersih. Gunakan penapis asli Electrolux; EFH12, EFH12W, EFH13W.

mal

3. เปิดฝาไส้กรองโดยกดที่ปุ่ม FILTER ด้านหลังตัวเครื่อง ใช้ไส้กรองแท้จาก Electrolux; EFH12, EFH12W, EFH13W

thai

3. Mở nắp bộ lọc bằng cách nhấn nút FILTER (BỘ LỌC) ở sau thân máy hút bụi. Sử dụng bộ lọc ban đầu của Electrolux: EFH12, EFH12W, EFH13W.

viet

3. 按下吸尘器机身后部的 FILTER 过滤器按钮，打开过滤器盖。 请使用伊莱克斯原装过滤器：EFH12、EFH12W、EFH13W

ch



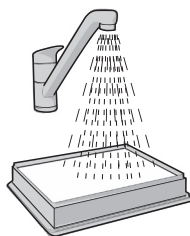
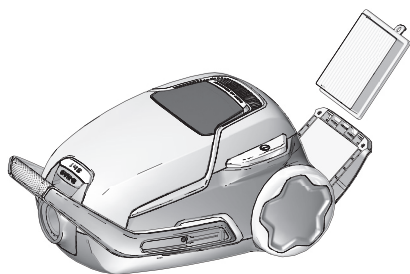

eng

4. **Lift out the filter and check the colour of the frame to determine type.** Green colour: Must be replaced by a new filter. Blue colour: Replace by a new filter or clean it, see 5 (washable filter).

tw

4. 抬高濾網並檢查外框顏色，以判定濾網類型。綠色：必須更換為新濾網。藍色：必須更換為新濾網或加以清潔，請參閱 5（耐洗的過濾器）。

ind

4. **Angkat saringan dan periksa warna dari rangka untuk menentukan tipe saringan.** Warna hijau: Harus diganti dengan saringan baru. Warna biru: Ganti dengan saringan baru atau bersihkan saringan, lihat nomor 5 (saringan bisa dicuci).

kor

4. 필터를 들어 내어 프레임의 색상을 확인하여 유형을 선택합니다. 녹색, 새로운 필터로 교체해야 합니다. 청색, 새로운 필터로 교체하거나 세척합니다. 5번을 참고하십시오 (세척가능한 필터).

mal

4. **Angkat keluar penapis dan periksa warna bingkainya untuk menentukan jenisnya.** Warna hijau: Mesti digantikan dengan penapis baharu. Warna biru: Gantikan dengan penapis baharu atau bersihkannya, lihat 5 (penapis boleh basuh).

thai

4. ยกไส้กรองออกและตรวจสอบสีของโครงเครื่องเพื่อระบุประเภท สีเขียว: ต้องเปลี่ยนไส้กรองใหม่สีน้ำเงิน: เปลี่ยนไส้กรองใหม่หรือทำความสะอาด ดูข้อ 5 (ไส้กรองแบบล้างได้)

viet

4. **Nhấc bộ lọc ra và kiểm tra màu của khung để xác định loại.** Màu xanh lá cây: Phải thay bằng bộ lọc mới. Màu xanh da trời: Thay bằng bộ lọc mới hoặc vệ sinh bộ lọc, xem mục 5 (bộ lọc có thể rửa).

ch

4. 抬起濾網并检查框架的颜色：绿色 = 必须用新的滤网更换。（不可冲洗的滤网）蓝色 = 用新的滤网进行更换或进行清洗，请参见第 5 点。（可冲洗滤网）

5. **Cleaning the washable exhaust filter.** Rinse the inside (dirty side) in lukewarm tap water & gentle water flow. Tap the filter frame to remove the water. Repeat the process four times.

5. 清潔耐洗的排氣濾網。以微溫的自來水清洗內部（髒污的一邊）。輕拍濾網外框，以去除水分。重複上述程序四次。

5. **Membersihkan saringan pembuangan yang bisa dicuci.** Bilas bagian dalam (sisi yang kotor) dengan air keran yang hangat. Ketuk rangka saringan untuk menghilangkan air. Ulangi proses ini sampai empat kali.

5. 세척가능한 배기 필터를 세척합니다. 내부(지저분한 면)를 따뜻한 수돗물로 씻어냅니다. 필터 프레임을 두드려 물기를 제거합니다. 이 과정을 4번 반복합니다.

5. **Membersihkan penapis ekzos boleh basuh.** Bilas bahagian dalam (bahagian yang kotor) di dalam air paip suam. Ketuk bingkai penapis untuk mengeluarkan airnya. Ulangi proses tersebut sebanyak empat kali.

5. การทำความสะอาดไส้กรองไอเสียแบบล้างได้ ล้างด้านใน (ด้านที่สกปรก) ด้วยน้ำที่อุ่น ๆ เคาะโครงไส้กรองเพื่อไล่น้ำออก ทวนซ้ำขั้นตอนสี่ครั้ง

5. Vệ sinh bộ lọc xả có thể rửa. Xả phần bên trong (mặt bẩn) trong nước máy ấm. Gõ lên khung bộ lọc để làm khô nước. Lặp lại quy trình này bốn lần.

5. 清洗可冲洗出风口滤网 在微温自来水下冲洗内部（脏污面）。轻拍滤网框架，去除水份。重复本流程四次。

Note: Do not use cleaning agents and avoid touching the filter surface
Let the filter dry completely (min.24 h In room temperature) before putting back! We recommend to change the washable filter also at least once in a year or when it is very dirty or damaged.

備註：請勿使用清潔劑並避免接觸濾網表面。將濾網裝回吸塵器之前，讓濾網完全乾燥（至少須放在室溫中 24 小時）！也建議您至少一年一次，或是在濾網非常髒或損壞的情況下，更換耐洗的濾網。

Catatan: Jangan menggunakan bahan pembersih dan hindari menyentuh permukaan saringan Biarkan saringan sepenuhnya kering (minimal 24 jam di suhu ruangan) sebelum dipasangkan kembali! Kami merekomendasikan untuk mengganti saringan yang bisa dicuci paling tidak satu kali dalam satu tahun atau ketika saringan sudah sangat kotor atau rusak.

참고: 세척제를 사용하지 마시고 필터 표면에 손대지 마십시오. 필터를 다시 끼우기 전에 완전히 건조하십시오(실온에서 최소 24 시간)! 계절가능한 필터도 최소 연 1회 또는 매우 지저분하거나 손상된 경우 교체할 것을 권장합니다.

Nota: Jangan gunakan agen pembersihan dan elakkan daripada menyentuh permukaan penapis Biarkan penapis mengering sepenuhnya (min.24 j Dalam suhu bilik) sebelum memasangnya semula! Kami mengesyorkan agar menukar penapis boleh basuh juga sekurang-kurangnya sekali setahun atau apabila penapisnya terlalu kotor atau rosak.

หมายเหตุ: อย่าใช้น้ำยาทำความสะอาด หลีกเลี่ยงการสัมผัสโดนพื้นผิวไส้กรอง ปล่อยให้ไส้กรองแห้งสนิท (อย่างน้อย 24 ชั่วโมงที่อุณหภูมิห้อง) ก่อนใส่กลับ! แนะนำให้เปลี่ยนไส้กรองแบบล้างได้อย่างน้อยปีละครั้ง หรือเมื่อสกปรกหรือพบความเสียหาย

Lưu ý: Không sử dụng các chất tẩy rửa và tránh chạm vào bề mặt bộ lọc. Để cho bộ lọc khô hoàn toàn (ít nhất 24 giờ ở nhiệt độ phòng) trước khi lắp lại! Chúng tôi đề nghị nên thay bộ lọc có thể rửa tối thiểu một năm một lần hoặc khi bộ lọc quá bẩn hoặc bị hư hỏng.

注意：切勿使用清洁剂，同时应避免碰触滤网表面。在放回滤网前，务必让滤网完全干燥（至少在室温下搁置 24 小时）！我们建议每年至少更换可冲洗滤网一次，或者在其变得很脏或者破损时进行更换。

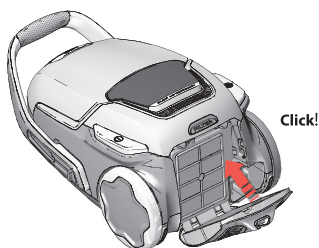

6. When the filter has been replaced, the filter lid can be pushed back until the filter lid is clicked back into place.

6. 更換濾網之後，推入濾網外蓋，直到濾網外蓋發出「喀嗒」聲定位為止。

6. Ketika saringan telah diganti, tutup saringan dapat didorong kembali sampai tutup saringan berbunyi klik dan kembali ke tempatnya.

6. 필터를 교체하면 필터가 제자리로 찰카하고 걸릴 때까지 필터 뚜껑을 다시 밀어넣습니다.

6. Apabila penapis telah diganti, penutup penapis boleh ditolak ke belakang sehingga penutup penapis berdetap semula ke tempatnya.

6. ขณะเปลี่ยนไส้กรองใหม่ สามารถดันฝาไส้กรองกลับเข้าไปจนกระทั่งฝาไส้กรองคลิกล๊อคเข้าที่

6. Khi thay xong bộ lọc, có thể đẩy nắp bộ lọc trở lại tới khi nắp bộ lọc khớp vào vị trí.

6. 在更換濾網之後，可將過濾網蓋推回，直至兩個按鈕咔嗒一聲接合到位。

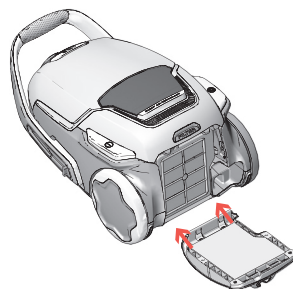

7. If the filter lid comes loose, restore by positioning the hinge part at the bottom and push the filter lid back until the filter lid is clicked back into place.

7. 如果濾網外蓋鬆脫，恢復方式是將絞鍊部分放在底部並推入濾網外蓋，直到濾網外蓋發出「喀嗒」聲定位為止。

7. Jika tutup saringan kendur, kembalikan dengan menempatkan bagian engsel di bawah dan dorong tutup filter kembali sampai tutup saringan berbunyi klik dan kembali ke tempatnya.

7. 필터 뚜껑이 느슨해지면 바닥에 힌지 부분을 향하게 하고 필터 뚜껑이 찰카하고 걸릴 때까지 필터 뚜껑을 다시 밀어 복원시킵니다.

7. Jika penutup penapis longgar, pulihkan dengan membetulkan kedudukan bahagian engsel di bahagian bawah dan tolak penutup penapis ke belakang sehingga penutup penapis berdetap semula ke dalam tempatnya.

7. หากฝาไส้กรองหลวม ให้แก้ไขโดยปรับบานพับที่ด้านล่างและดันฝาไส้กรองกลับจนกระทั่งฝาไส้กรองคลิกเข้าที่

7. Nếu nắp bộ lọc bị lỏng, hãy lắp lại bằng cách định vị phần bản lề ở phía dưới và đẩy nắp bộ lọc trở lại cho tới khi nắp bộ lọc khớp vào vị trí.

7. 如果滤网盖变得松动，可将两个枢纽置于底部并将滤网盖推回，直至两个按钮咔嗒一声接合到位，从而让盖子重新固定好。

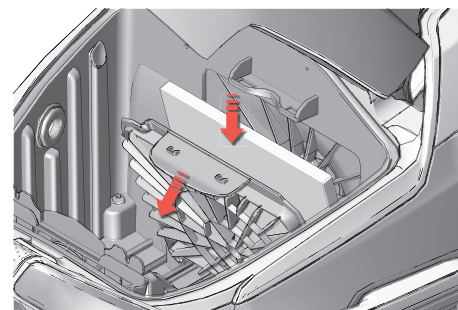

8. Replace the motor filter when dirty or after every 5th s-bag®. Push the filter holder down and pull it out. Exchange the filter and close the lid.

8. 如有髒污或更換 5 次 s-bag® 時，更換馬達濾網。將濾網把手往下推入，再將它拉提出來。更換濾網並關上外蓋。

8. Ganti motor saringan ketika kotor atau setelah s-bag® yang kelima. Dorong penahan saringan ke bawah dan tarik keluar. Tukar saringan dan tutup penutup.

8. 모터 필터는 지저분할 때 또는 s-bag®을 매 5번째 교체한 후에 교체합니다. 필터 홀더는 밀어내리고 당겨 빼냅니다. 필터를 교체하고 뚜껑을 닫습니다.

8. Gantikan penapis motor apabila kotor atau selepas setiap s-bag® yang ke-5. Tolak pemegang penapis ke bawah dan tariknya keluar. Tukar penapis dan tutup penutupnya.

8. เปลี่ยนไส้กรองมอเตอร์เมื่อสกปรกหรือทุก ๆ รอบที่ 5 ที่เปลี่ยน s-bag® กดที่ใส่ไส้กรองลงแล้วดึงออก เปลี่ยนไส้กรองและปิดฝา

8. Thay bộ lọc động cơ khi nó bị bẩn hoặc sau khi thay túi s-bag® 5 lần. Ấn giá đỡ bộ lọc xuống và kéo ra. Thay bộ lọc và đóng nắp.

8. 电机过滤网脏污或每更换 5 次 s-bag® 后，请更换电机过滤网。按下电机过滤网架并将其拉出。更换过滤网并合上盖子。

eng

tw

ind

kor

mal

thai

viet

ch

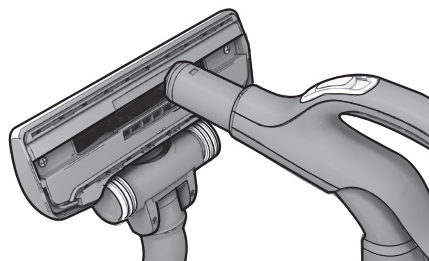

eng

1. Disconnect the nozzle from the tube. Use the hose handle to clean the nozzle.

tw

1. 從管子拔出吸頭。使用軟管把手來清潔吸頭。

ind

1. Lepaskan nosel dari tabung. Gunakan gagang selang untuk membersihkan nosel.

kor

1. 튜브에서 노즐을 분리합니다. 호스 손잡이를 사용하여 노즐을 청소합니다.

mal

1. Tanggalkan muncung daripada tiub. Gunakan pemegang hos untuk membersihkan muncung.

thai

1. ปลดหัวดูดออกจากท่ออ่อน ใช้มือจับสายเพื่อทำความสะอาดหัวดูด

viet

1. Tháo vòi hút khỏi ống. Dùng tay cầm ống để vệ sinh vòi hút.

ch

1. 从硬管上取下吸嘴。使用软管柄清洁吸嘴。

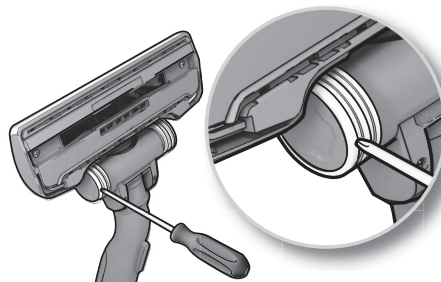

2. **If the wheels are stuck**, clean them by removing the wheel cap with a small screwdriver.

2. **如果輪子卡住了**,使用小型的螺絲起子,取出輪蓋並清潔輪子。

2. **Jika roda macet**, bersihkan dengan melepaskan tutup roda menggunakan obeng kecil.

2. 바퀴가 걸린 경우, 작은 스크류 드라이버를 사용해 바퀴 덮개를 제거하고 청소합니다.

2. **Jika roda tersekat**, bersihkan dengan menanggalkan penutup roda menggunakan pemutar skru yang kecil.

2. หากล้อค้าง ให้ทำความสะอาดโดยใช้ไขควงขนาดเล็กไขฝาครอบล้อออก

2. **Nếu bánh xe bị kẹt**, làm sạch bằng cách tháo nắp bánh xe bằng tua-vít nhỏ.

2. 如果轮子有滞涩感, 请用小螺丝刀卸下轮帽, 然后进行清洁。



3. Unscrew the wheel axis and clean all parts. Refit in reverse order.

3. 旋開輪軸並清理所有零件。接著依相反順序重新組裝。

3. Lepaskan poros roda dan bersihkan semua bagiannya. Pasang kembali dengan urutan terbalik.

3. 바퀴 축을 풀어내고 모든 부품을 청소합니다. 부품을 분리한 역순으로 재조립합니다.

3. Buka skru pada paksi roda dan bersihkan semua bahagian. Pasang semula dalam aturan songsang.

3. ถอดสกรูแกนล้อแล้วทำความสะอาดชิ้นส่วนทั้งหมด ประกอบเข้าไปใหม่ในลำดับย้อนหลัง

3. Tháo trục bánh xe và lau sạch mọi bộ phận. Lắp lại theo trình tự ngược lại.

3. 旋松轮轴, 清洁所有部件。按与拆卸相反的顺序将它们重新组装在一起。



- ⚠ Always disconnect the nozzle before cleaning it. / ⚠ 請務必先拔下電動強力吸頭，再行清潔吸頭。 / ⚠ Selalu putuskan nosel sebelum dibersihkan. /
 ⚠ 노즐은 청소 전에 항상 분리해야 합니다. / ⚠ Sentiasa tanggalkan muncung sebelum membersihkannya. / ⚠ นำหัวดูดออกก่อนทำความสะอาดทุกครั้ง /
 ⚠ Luôn ngắt kết nối vòi hút trước khi vệ sinh. / ⚠ 清潔吸嘴前，請務必將其從吸塵器上取下。

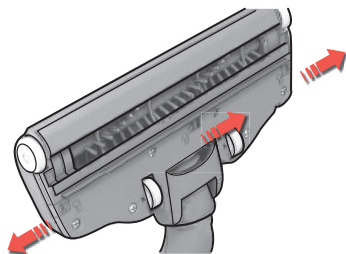

1. Open brush roll cover by pushing the latches. This will free the front wheels for cleaning.

1. 按下門門，打開滾刷外蓋。這可鬆開前輪，進行清潔。

1. Buka penutup rol sikat dengan menekan pengunci. Roda depan kemudian bisa dibersihkan.

1. 걸쇠를 눌러서 브러쉬 롤 덮개를 엽니다. 청소를 위해 전면 바퀴를 분리해 냅니다.

1. Buka penutup roda berus dengan menolak kancingnya. Ini akan membebaskan roda depan untuk membersihkannya.

1. เปิดฝาครอบแปรงลูกกลิ้งโดยดันที่ตัวล็อค เพื่อคลาย ล้อด้านหน้าสำหรับทำความสะอาด

1. Mở nắp con lăn của chổi bằng cách nhấn các chốt. Thao tác này sẽ nhả các bánh xe trước để vệ sinh.

1. 按下插销即可打开辊刷盖。这样将露出待清洁的前轮。

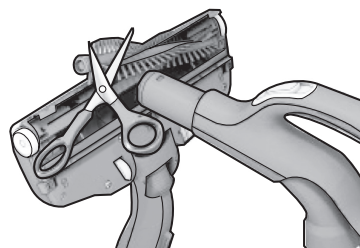

2. Pull out the brush roll and remove entangled threads by snipping them away with scissors. Use the hose handle to clean the nozzle. Refit in reverse order.

2. 拉出滾刷，利用剪刀剪除糾結的線頭。使用軟管把手來清潔吸頭。以反向順序重新裝回零件。

2. Tarik rol sikat dan hilangkan benang yang terjatag dengan memotong benang menggunakan gunting. Gunakan gagang selang untuk membersihkan nosel. Pasang kembali dengan urutan terbalik.

2. 브러시 롤을 빼내어 얽힌 실 등을 가위로 잘라내서 제거합니다. 호스 손잡이를 사용하여 노즐을 청소합니다. 부품을 분리한 역순으로 재조립합니다.

2. Tarik keluar roda berus dan keluarkan benang yang tersimpul dengan memotongnya menggunakan gunting. Gunakan pemegang hos untuk membersihkan muncung. Pasang semula dalam aturan songsang.

2. ดึงแปรงลูกกลิ้งและนำเส้นด้ายที่ติดอยู่ออกโดยใช้กรรไกรตัด ใช้มือจับสายเพื่อทำความสะอาดหัวดูด ประกอบเข้าไปใหม่ในลำดับย้อนหลัง

2. Kéo con lăn của chổi và gỡ bỏ các sợi vướng vào bằng cách dùng kéo cắt đi. Dùng tay cầm ống để vệ sinh vòi hút. Lắp lại theo trình tự ngược lại.

2. 拉出辊刷，用剪刀剪掉绞缠在一起的丝线等物，将其除去。使用软管柄清洁吸嘴。按与拆卸相反的顺序将它们重新组装在一起。

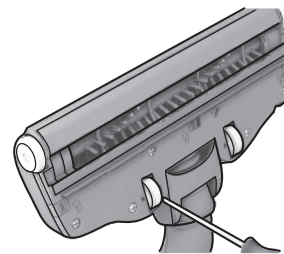

3. If the wheels are stuck, remove them carefully by using a small screwdriver and clean the wheels.

3. 如果輪子卡住了，使用小型的螺絲起子仔細取出輪子，然後清潔輪子。

3. Jika roda tertahan, lepaskan dengan hati-hati dengan menggunakan obeng kecil dan bersihkan roda.

3. 바퀴가 걸린 경우, 작은 스크류드라이버를 사용해 조심해서 걸린 부분을 제거하고 청소합니다.

3. Jika roda tersekat, keluarkan dengan berhati-hati menggunakan pemutar skru yang kecil dan bersihkan roda.

3. หากล้อค้าง ให้ใช้ไขควงเล็กค่อยๆ ไขน้อออก จากนั้น ทำความสะอาดล้อ

3. Nếu bánh xe bị kẹt, hãy cẩn thận tháo chúng ra bằng tua vít nhỏ và vệ sinh bánh xe.

3. 如果轮子有滞涩感，用小螺丝刀将它们小心地卸下。

eng

tw

ind

kor

mal

thai

viet

ch

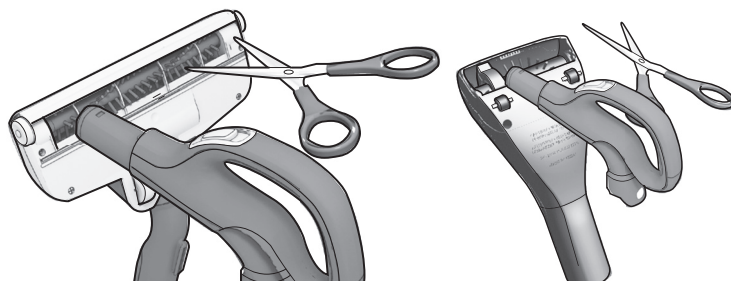

eng

1. **Cleaning the Turbo nozzle:** (certain models only) Disconnect the nozzle from the vacuum cleaner tube and remove entangled threads, etc. by snipping them away with scissors. Use the hose handle to clean the nozzle.

tw

1. **清理渦輪吸嘴。**（僅限特定機型）從吸塵器管子拔出吸嘴，利用剪刀剪除糾結的線頭等等。使用軟管把手來清潔吸嘴。

ind

1. **Membersihkan nosel Turbo:** (hanya model tertentu) Putuskan nosel dari pipa penghisap debu dan hilangkan benang yang terjerat, dsb. dengan memotong benang menggunakan gunting. Gunakan gagang selang untuk membersihkan nosel.

kor

1. **Turbo 노즐 청소:** (특정 모델만 해당) 진공 청소기에서 노즐을 분리하고 얽힌 실 등을 가위로 잘라내서 제거합니다. 호스 손잡이를 사용하여 노즐을 청소합니다.

mal

1. **Membersihkan muncung Turbo:** (model tertentu sahaja) Tanggalkan muncul daripada tiub pembersih vakum dan keluarkan benang yang tersimpul, dll. dengan memotongnya menggunakan gunting. Gunakan pemegang hos untuk membersihkan muncung.

thai

1. **การทำความสะอาดหัวดูด Turbo:** (เฉพาะบางรุ่น) ปลดหัวดูดจากท่อเครื่องดูดฝุ่น จากนั้นนำด้ายที่พันกัน ฯลฯ ออก โดยตัดเส้นด้วยกรรไกร ใช้มือจับสายเพื่อทำความสะอาดหัวดูด

viet

1. **Vệ sinh vòi hút Tuabin:** (chỉ ở một số model nhất định) Tháo vòi hút khỏi ống máy hút bụi và tháo những sợi dây bị vướng vào, v.v... bằng cách dùng kéo cắt. Dùng tay cầm ống để vệ sinh vòi hút.

ch

1. **清洁风动吸头:**（仅限特定型号）将风动吸头从吸尘器伸缩管上卸下，并用剪刀剪掉交缠的丝线等杂物。用软管手柄清洁吸嘴。*

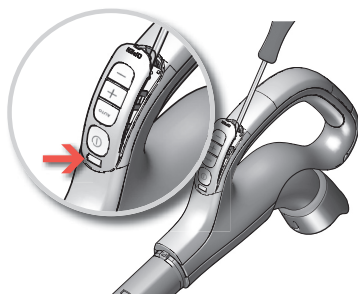

1. **Models with remote control:** Change battery when light indicator on handle turns red or is not responding when pressing any button.*

1. **具備遙控功能的機型：**當把手上的指示燈變成紅色，或是按下任何按鈕時都沒有回應時，請更換電池。*

1. **Model dengan pengendali:** Ganti baterai ketika lampu indikator pada gagang menjadi merah atau tidak ada respons ketika menekan salah satu tombol.*

1. 리모콘 조절 기능이 포함된 모델: 배터리 표시등이 적색으로 변하거나 어떤 버튼을 눌러도 반응이 없으면 배터리를 교체합니다.*

1. **Model dengan kawalan jauh:** Tukar bateri apabila lampu penunjuk pada pemegang berubah menjadi merah atau tidak memberikan tindak balas apabila menekan mana-mana butang.*

1. **รุ่นรีโมตคอนโทรล:** เปลี่ยนแบตเตอรี่เมื่อไฟสัญญาณที่มือจับเป็นสีแดงหรือไม่มีการตอบสนองเมื่อกดปุ่มใดๆ *

1. **Các model có điều khiển từ xa:** Thay pin khi đèn báo trên tay cầm nhấp nháy màu đỏ hoặc không sáng khi nhấn bất kỳ nút nào.*

1. 帶遙控功能的型号：当手柄上的指示灯变为红色或者按任何按钮均无反应时，请更换电池。*

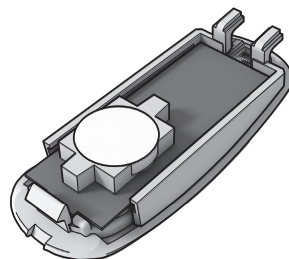

2. Use only batteries type LITHIUM CR2032. Batteries must be removed from the appliance before it is scrapped and are to be disposed of safely.

2. 僅使用鋰電池 CR2032。在將電池棄置前必須自機器中取出電池，而且必須以安全方式處理。

2. Hanya gunakan tipe baterai LITHIUM CR2032. Baterai harus dikeluarkan dari alat sebelum rusak dan harus dibuang dengan cara yang aman.

2. 배터리 유형 LITHIUM CR2032만 사용합니다. 배터리를 폐기하고 안전하게 처리하기 전에 전자 제품에서 분리해야 합니다.

2. Gunakan jenis bateri LITHIUM CR2032 sahaja. Bateri mesti ditanggalkan daripada perkakas sebelum ia dibuang dan perlu dilupuskan dengan selamat.

2. ใช้แบตเตอรี่ลิเทียม CR2032 เท่านั้น ต้องนำแบตเตอรี่ออกจากเครื่องก่อนแยกส่วนและทิ้งตามขั้นตอนที่ปลอดภัย

2. Chỉ dùng pin loại LITHIUM CR2032. Phải tháo pin khỏi thiết bị trước khi pin bị vỡ hỏng và phải được thái bỏ một cách an toàn.

2. 只能使用 CR2032 鋰電池。必須在設備廢棄前取出其中的電池，並進行安全處置。



⚠ The remote handle with motorized nozzle system DOES NOT have any batteries or light indicator. DO NOT try to open the motorized handle.

⚠ 具備電動吸嘴系統的遙控把手沒有任何電池或指示燈。請勿嘗試開啟電動把手。

⚠ Gagang pengendali dengan sistem nosel bermotor TIDAK mempunyai baterai atau indikator lampu. JANGAN mencuba untuk membuka gagang bermotor.

⚠ 모터 구동 노즐 시스템이 포함된 리모콘 조절 손잡이는 배터리 또는 표시등이 없습니다. 모터 구동 손잡이를 열려고 하지 마십시오.

⚠ Pemegang jauh dengan sistem muncung bermotor TIDAK mempunyai sebarang bateri atau penunjuk cahaya. JANGAN cuba untuk membuka pemegang bermotor.

⚠ เครื่องร่นมือจับระยะไกลพร้อมหัวดูดมอเตอร์ไม่มีแบตเตอรี่หรือไฟสัญญาณ อย่าพยายามเปิดมือจับมอเตอร์

⚠ Tay cầm từ xa có hệ thống vòi hút cơ giới KHÔNG có bất kỳ pin hoặc đèn báo nào. KHÔNG có mở tay cầm cơ giới.

⚠ 带电机传动吸嘴系统的遥控手柄没有任何电池或指示灯，所以不要尝试拆开电机传动手柄。

*Certain models only *適用部分機型 *Aksesori dapat bervariasi dari model ke model.

*부속품은 모델별로 다를 수 있습니다. *Aksesori mungkin berbeza-beza daripada satu model kepada model lain.

*อุปกรณ์เสริมอาจแตกต่างกันไปตามรุ่น *Phụ kiện có thể khác nhau theo từng model. *某些机型的配件可能不同。

The vacuum cleaner does not start

- Check that the cable is connected to the power outlet.
- Check that the plug and cable are not damaged.
- Check for a blown fuse.
- Check if the battery indicator lamp responds (certain models only).

The s-bag® indicator light is illuminated (only at specific models)

- Check if the s-bag® is full or blocked.
- If you have already changed the s-bag®, change the motor filter.

The filter indicator light is illuminated (only at specific models)

- Change the exhaust filter

The cleaner stops

The cleaner might be overheated: disconnect it from the power outlet; check if the nozzle, tube or hose are blocked. Let the cleaner cool down for 30 minutes before plugging it in again.

If the cleaner still does not work, contact an authorized Electrolux service centre.

eng

Clearing the hose

Clear the hose by "squeezing" it. However, be careful in case the obstruction has been caused by glass or needles caught inside the hose.

Note: The warranty does not cover any damage to the hose caused by cleaning it.

tw

Water has been sucked into the vacuum cleaner

It will be necessary to replace the motor at an authorized Electrolux service centre. Damage to the motor caused by the penetration of water is not covered by the warranty.

For any further problems, contact an authorized Electrolux service centre.

ind

Penghisap debu tidak menyala

- Periksa bahwa kabel tersambung ke sumber listrik.
- Periksa bahwa steker dan kabel tidak rusak.
- Periksa adanya sekering yang terbakar.
- Periksa jika lampu indikator baterai merespons. (hanya model tertentu).

Lampu indikator s-bag® menyala (hanya pada model khusus)

- Periksa jika s-bag® apakah sudah penuh atau tertahan.
- Jika Anda telah mengganti s-bag®, ganti saringan motor.

Lampu indikator saringan menyala (hanya pada model khusus)

- Ganti saringan pembuangan

Pembersihan terhenti

Pembersih mungkin terlalu panas, putuskan dari sumber listrik, periksa jika nosel, pipa atau selang tertahan. Biarkan pembersih mendingin selama 30 menit sampai dihubungkan ke sumber listrik kembali.

Jika pembersih masih tidak bekerja, hubungi pusat layanan resmi Electrolux.

Membersihkan selang

Bersihkan selang dengan "memeras"nya. Namun, hati-hati jika halangan disebabkan oleh kaca atau jarum yang ter hisap di dalam selang.

Catatan: Garansi tidak termasuk kerusakan pada selang akibat pembersihan.

Air terhisap ke dalam penghisap debu

Jika air masuk, motor perlu diganti di pusat layanan resmi Electrolux. Kerusakan pada motor akibat air yang masuk tidak termasuk dalam garansi.

ch

Untuk masalah lebih lanjut, hubungi pusat layanan resmi Electrolux.

無法使用吸塵器

- 確定電纜線已連接到電源。
- 確定插頭和電纜線並未損壞。
- 檢查保險絲是否熔斷。
- 檢查電池指示燈是否有回應 (僅限特定機型)。

s-bag® 指示燈已亮起 (僅限與特定機型)

- 檢查 s-bag® 是否已滿或阻塞。
- 如果您已經更換 s-bag®, 則請更換馬達過濾器。

過濾器指示燈已亮起 (僅限於特定機型)

- 更換排氣過濾器

吸塵器停止運作

吸塵器可能溫度過高: 拔除吸塵器連接到電源的電纜線; 檢查吸嘴、管子或軟管是否阻塞。讓吸塵器冷卻 30 分鐘, 然後再重新連接電源。如果吸塵器仍然無法運作, 請聯絡授權的 Electrolux 服務中心。

清潔軟管

「擠壓」軟管來清潔軟管。然而, 如果是因為氣體或軟管內部的針狀物造成阻塞狀況, 請務必小心。

備註: 保固不包含因為清潔軟管所導致的任何毀損狀況。

將水吸入吸塵器中

更換馬達必須在授權的 Electrolux 服務中心內進行。因為水分滲入而導致馬達毀損不屬於保固涵蓋範圍。

如有任何進一步的問題, 請聯絡授權的 Electrolux 服務中心。

진공 청소기가 작동하지 않습니다.

- 케이블이 전원 소켓에 연결되어 있는지 확인하십시오.
- 플러그와 케이블이 손상되지 않았는지 확인하십시오.
- 퓨즈가 끊어지지 않았는지 확인하십시오.
- 배터리 표시등의 램프가 반응하는지 확인하십시오 (특정 모델만 해당).

S-bag® 표시등이 켜집니다 (특정 모델만 해당).

- S-bag®이 꽉 차 있거나 막혔는지 확인합니다.
- 이미 s-bag®을 교체한 경우, 모터 필터를 교체합니다.

필터 표시등이 켜집니다 (특정 모델만 해당).

- 배기 필터를 교체합니다.

청소기가 멈추었습니다.

청소기가 과열되었을 수 있습니다. 코드를 뽑고 노즐, 튜브 또는 호스가 막혔는지 확인합니다. 청소기를 30분 동안 식게 놔둔 후 다시 플러그를 연결합니다. 그래도 청소하기가 작동하지 않는다면 공인 Electrolux 서비스 센터에 문의하십시오.

호스 청소하기

호스를 "짜서" 청소하십시오. 단, 유리나 바늘이 호스에 걸려 막힌 경우 주의하십시오.

참고: 청소 과정에서 손상된 호스에 대해서는 보증 수리를 받으실 수 없습니다.

물이 진공 청소기로 흡입되었습니다.

공인 Electrolux 서비스 센터에서 모터를 교체해야 합니다. 물의 유입으로 인해 손상된 모터에 대해서는 보증 수리가 적용되지 않습니다.

이외의 문제가 발생하는 경우, 공인 Electrolux 서비스 센터에 문의하십시오.

Pembersih vakum tidak hidup

- Periksa bahawa kabel disambungkan pada sesalur.
- Periksa bahawa palam dan kabel tidak rosak.
- Periksa sama ada terdapat fius yang terbakar.
- Periksa sama ada lampu penunjuk bateri memberikan tindak balas (model tertentu sahaja).

Lampu penunjuk s-bag® bernyala (pada model tertentu sahaja)

- Periksa sama ada s-bag® penuh atau tersekat.
- Jika anda sudah menukar s-bag®, tukar penapis motornya.

Lampu penunjuk penapis bernyala (pada model tertentu sahaja)

- Tukar penapis ekzos

Pembersih berhenti

Pembersih mungkin terlampau panas: tanggalkan pembersih daripada sesalur; periksa sama ada muncung, tiub atau hos tersumbat. Biarkan pembersih menjadi sejuk dahulu selama 30 minit sebelum memasang palamnya semula. Jika pembersih masih belum berfungsi, hubungi pusat servis Electrolux yang bertauliah.

Membersihkan hos

Bersihkan hos dengan "memicitnya". Walau bagaimanapun, berhati-hati kalau-kalau sekatan itu berpunca daripada kaca atau jarum yang tersangkut di dalam hos.

Nota: Waranti tidak meliputi apa-apa kerosakan pada hos yang disebabkan kerja-kerja pembersihannya.

Air telah tersedut ke dalam pembersih vakum

Motor akan perlu diganti di pusat servis Electrolux yang bertauliah. Kerosakan kepada motor yang disebabkan penembusan air tidak diliputi oleh waranti.

Untuk sebarang masalah lain, sila hubungi pusat servis Electrolux yang bertauliah.

Crevice tool does not work

- ตรวจสอบว่าต่อสายไฟเข้ากับเต้ารับไฟฟ้าถูกต้อง
- ตรวจสอบว่าปลั๊กและสายไม่เสียหาย
- ตรวจสอบว่าฟิวส์ขาดหรือไม่
- ตรวจสอบว่าไฟแสดงสถานะแบตเตอรี่ทำงานหรือไม่ (เฉพาะบางรุ่น)

s-bag® indicator light is on (เฉพาะบางรุ่น)

- ตรวจสอบว่า s-bag® เต็มหรืออุดตันหรือไม่
- หากเปลี่ยน s-bag® ไปแล้ว ให้เปลี่ยนไส้กรองมอเตอร์

Filter indicator light is on (เฉพาะบางรุ่น)

- เปลี่ยนไส้กรองไอเสีย

Motor stops

เครื่องอาจร้อนเกินไป: ปลดสายไฟ จากนั้นตรวจหัวดูด ท่อหรือท่ออ่อนต่าง ๆ ว่าอุดตันหรือไม่ ปล่อยให้เครื่องเย็นประมาณ 30 นาทีก่อนเสียบปลั๊กใหม่ หากเครื่องยังไม่ทำงาน ให้ติดต่อศูนย์บริการที่ได้รับอนุญาตจาก Electrolux

Power cord is plugged in but the motor does not start

ล้าางท่ออ่อนโดยการ "บีบ" ระวังหากเป็นการอุดตันเนื่องจากกระจกหรือเข็มอาจติดค้างในท่อ

หมายเหตุ: การรับประกันไม่ครอบคลุมความเสียหายของท่ออ่อนเนื่องจากการทำความสะอาด

Motor is overheating

จำเป็นต้องเปลี่ยนมอเตอร์กับศูนย์บริการที่ได้รับอนุญาตจาก Electrolux ความเสียหายของมอเตอร์เนื่องจากโดนน้ำไม่ครอบคลุมโดยการรับประกันผลิตภัณฑ์

หากมีปัญหาคือ ๆ กรุณาติดต่อศูนย์บริการที่ได้รับอนุญาตของ Electrolux

- eng
- tw
- ind
- kor
- mal
- thai
- viet
- ch

Máy hút bụi không khởi động

- Kiểm tra để đảm bảo rằng dây điện được kết nối với mạch điện chính.
- Kiểm tra để đảm bảo rằng phích cắm và dây điện không bị hỏng.
- Kiểm tra xem có đứt cầu chì không.
- Kiểm tra xem đèn báo pin có phản ứng không (chỉ ở một số model nhất định).

Đèn báo túi s-bag® phát sáng (chỉ ở một số model cụ thể)

- Kiểm tra xem túi s-bag® có đầy hay bị kẹt không.
- Nếu bạn đã thay túi s-bag®, hãy thay bộ lọc động cơ.

Đèn báo bộ lọc phát sáng (chỉ ở một số model cụ thể)

- Thay bộ lọc khí xả

Máy hút bụi ngừng chạy

Máy hút bụi có thể quá nóng: tháo máy khỏi mạch điện chính; kiểm tra xem vòi hút và các ống có bị kẹt không. Để máy hạ nhiệt trong 30 phút trước khi cắm điện lại. Nếu máy vẫn không làm việc, hãy liên hệ trung tâm dịch vụ được ủy quyền của Electrolux.

Thông ống hút

Thông ống hút bằng cách "vặn" ống. Tuy nhiên, hãy cẩn thận nếu ống hút bị tắc nghẽn do có thủy tinh hoặc kim mắc kẹt bên trong ống.

Lưu ý: Không bảo hành cho bất kỳ hư hỏng nào đối với ống hút do làm vệ sinh ống gây ra.

Nước bị hút vào máy hút bụi

Cần phải thay động cơ tại trung tâm dịch vụ được ủy quyền của Electrolux. Hư hỏng động cơ gây ra do nước thấm nhập vào không được bảo hành.

Nếu có thêm bất kỳ vấn đề nào, hãy liên hệ với trung tâm dịch vụ được ủy quyền của Electrolux.

吸尘器无法启动

- 检查电缆是否与主电源相连。
- 检查插头和电缆是否未受损。
- 检查保险丝是否熔断。
- 检查电池指示灯是否能正常响应 (仅限特定型号)。

s-bag® 指示灯亮起 (仅限特定型号)

- 检查 s-bag® 是否已装满或被堵塞。
- 如已更换 s-bag®, 请更换电机过滤网。

过滤网指示灯亮起 (仅限特定型号)

- 更换出风口过滤网

吸尘器停止

吸尘器可能过热: 断开主电源; 检查地刷、伸缩管或软管是否被堵塞。待吸尘器冷却 30 分钟后, 再重新插入主电源。如果吸尘器仍然无法工作, 请联系获得授权的伊莱克斯服务中心。

清理软管

以“推挤”方式对软管进行清理。但是, 如果阻塞是由玻璃或针在管中卡塞而引起, 则需要十分小心。

注意: 对于因清洁软管而导致的任何损伤, 均不在保修范围内。

吸尘器中吸入了水。

必须送至获得授权的伊莱克斯服务中心更换电机。因进水而导致的电机损坏, 不在保修范围之内。

有关任何进一步的问题, 请联系得到授权的伊莱克斯服务中心。





The symbol  on the product or on its packaging indicates that this product may not be treated as household waste. Instead it shall be handed over to the applicable collection point for the recycling of electrical and electronic equipment. By ensuring this product is disposed of correctly, you will help prevent potential negative consequences for the environment and human health, which could otherwise be caused by inappropriate waste handling of this product. For more detailed information about recycling of this product, please contact your local city office, your household waste or disposal service.

Simbol  pada produk atau pembungkusannya menunjukkan bahawa produk ini tidak boleh diperlakukan sebagai bahan buangan di rumah. Ia sebaliknya dibawa ke pusat pusat pemungutan yang sesuai untuk mengitar semula perkakasan elektrik dan elektronik. Dengan memastikan produk di lupus dengan betul, anda boleh membantu menghindarkan akibat negatif mungkin terhadap persekitaran dan kesihatan manusia, yang boleh berlaku sekiranya bahan buangan produk ini tidak dikendalikan sewajarnya. Untuk maklumat lanjut mengenai kitar semula produk ini, sila hubungi pejabat bandar tempatan anda, khidmat pembuangan sampah di rumah atau di kedai anda telah membeli produk ini.

Simbol  pada produk atau pembungkusannya menunjukkan bahawa produk ini tidak boleh diperlakukan sebagai bahan buangan di rumah. Ia sebaliknya dibawa ke pusat pusat pemungutan yang sesuai untuk mengitar semula perkakasan elektrik dan elektronik. Dengan memastikan produk di lupus dengan betul, anda boleh membantu menghindarkan akibat negatif mungkin terhadap persekitaran dan kesihatan manusia, yang boleh berlaku sekiranya bahan buangan produk ini tidak dikendalikan sewajarnya. Untuk maklumat lanjut mengenai kitar semula produk ini, sila hubungi pejabat bandar tempatan anda, khidmat pembuangan sampah di rumah atau di kedai anda telah membeli produk ini.

Biểu tượng  trên sản phẩm hoặc trên bao bì của sản phẩm chỉ ra rằng sản phẩm này không thể được coi là phế thải gia dụng. Thay vào đó, sản phẩm sẽ được giao đến điểm thu phế liệu phù hợp để tái chế cho các dụng cụ điện và điện tử. Khi đảm bảo rằng sản phẩm này được phế thải một cách hợp lý, quý vị sẽ giúp tránh được khả năng xảy ra những hậu quả xấu cho môi sinh và sức khỏe con người mà nếu xử lý thải bỏ không phù hợp sẽ gây ra. Để biết thông tin chi tiết hơn về cách tái chế cho sản phẩm này, xin vui lòng liên hệ với văn phòng thị pháp địa phương của quý vị, dịch vụ phế thải gia dụng hoặc cửa hàng bạn đã mua sản phẩm này.

产品上或其包装上的  标记表示不能把该产品作为家庭垃圾般处理。应该将其弃置在电气和电子设备的废品回收站点。为了确保本品得到正确弃置和避免由于不当处理废品而给环境和人类健康带来潜在的负面效果，您也可以尽一分力。对于本品回收的更详细信息，请联系您当地的废物回收部门、您的家庭垃圾处理服务点或您产品的商店。

제품 또는 포장 박스의  표시는 이 제품을 일반 가정용 폐기물로 처리해서는 안됨을 나타냅니다. 이러한 제품은 전기 또는 전자 제품의 재활용 수거 센터로 인도해야 합니다. 이 제품의 올바른 폐기는 부적합한 폐기물 처리로 인해 발생할 수 있는 환경 및 인체 건강에 대한 부정적 결과를 예방하는데 도움이 됩니다. 이 제품의 재활용에 대한 자세한 정보는 해당 지역 동사무소나 가까운 가정용 폐기물 처리 센터 또는 제품 구매처로 문의하시기 바랍니다.

สัญลักษณ์  ที่กำกับอยู่บนผลิตภัณฑ์หรือบรรจุภัณฑ์แสดงว่าท่านไม่สามารถทิ้งผลิตภัณฑ์ดังกล่าวรวมกับขยะในครัวเรือนได้ และควรนำส่งศูนย์รวบรวมเครื่องใช้ไฟฟ้าและอุปกรณ์อิเล็กทรอนิกส์ เพื่อผ่านกระบวนการนำกลับมาใช้ใหม่ การทิ้งผลิตภัณฑ์นี้โดยไม่ถูกต้องจะส่งผลต่อสภาพแวดล้อมและสุขภาพ หากท่านทิ้งผลิตภัณฑ์นี้โดยไม่ถูกต้องเหมาะสม จะก่อให้เกิดผลเสียต่อสภาพแวดล้อมและสุขภาพ

หากท่านต้องการข้อมูลเพิ่มเติมเกี่ยวกับกระบวนการนำผลิตภัณฑ์นี้กลับมาใช้ใหม่ โปรดติดต่อสอบถามจากหน่วยงานที่มีหน้าที่รับผิดชอบในท้องถิ่นของท่าน, ศูนย์บริการจัดเก็บขยะในครัวเรือน หรือร้านค้าที่ท่านซื้อผลิตภัณฑ์ของท่าน

产品上或其包装上的  标记表示不能把该产品作为家庭垃圾般处理。应该将其弃置在电气和电子设备的废品回收站点。为了确保本品得到正确弃置和避免由于不当处理废品而给环境和人类健康带来潜在的负面效果，您也可以尽一分力。对于本品回收的更详细信息，请联系您当地的废物回收部门、您的家庭垃圾处理服务点或您产品的商店。







Share more of our thinking at www.electrolux.com

 Printed on recycled paper



219389040

