



**Electrolux**



**Toaster ETS5604S**

**EN** Instruction book

Before using the machine for the first time, please read the safety advice carefully

**CNS** 说明书

初次使用前，请阅读安全建议

**CNT** 說明手冊

第一次使用本機之前，請先閱讀安全建議

**KR** 설명서

제품을 처음 사용하기 전 안전 지침을 읽어 보십시오

**ID** Buku petunjuk

Sebelum menggunakan mesin ini untuk pertama kalinya, harap baca saran keselamatan

**TH** คู่มือแนะนำการใช้งาน

ก่อนใช้อุปกรณ์เป็นครั้งแรก กรุณาอ่านคำแนะนำด้านความปลอดภัย

**VN** Sách hướng dẫn

Trước khi sử dụng thiết bị lần đầu, vui lòng đọc kỹ lời khuyên về sự an toàn

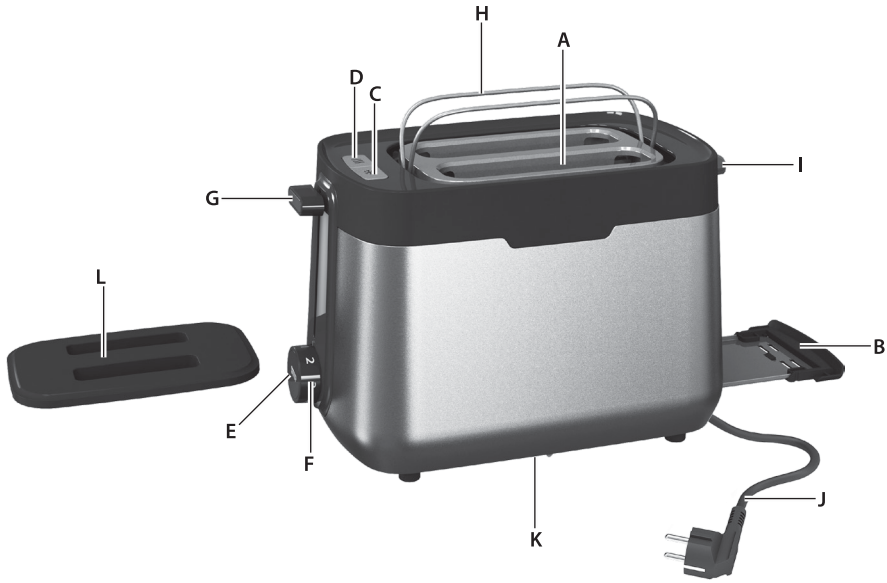

EN

## Components

- A. Toasting slot
- B. Crumb tray
- C. Defrost button with indicator light
- D. Reheat button with indicator light
- E. Stop button with indicator light
- F. Browning control
- G. Start lever
- H. Bun warming rack for warming up buns and rolls
- I. Bun warmer lever
- J. Power cord and plug
- K. Cord storage (on the underside of the toaster)
- L. Dust cover \*

CNS

## 部件图

- A. 烘烤槽
- B. 集屑盘
- C. 解冻按钮及指示灯
- D. 加热按钮及指示灯
- E. 中断按钮及指示灯
- F. 烘烤程度设置
- G. 启动把手
- H. 餐包加热铁架
- I. 餐包热架把手
- J. 电源线及插头
- K. 电线收纳空间 (位于机器下方)
- L. 防尘盖\*

CNT

## 零組件

- A. 烘烤槽
- B. 集屑盤
- C. 解凍按鈕及指示燈
- D. 加熱按鈕及指示燈
- E. 中斷按鈕及指示燈
- F. 烘烤程度設置
- G. 啟動把手
- H. 餐包加熱鐵架
- I. 餐包熱架把手
- J. 電源線及插頭
- K. 電線收納空間 (位於機器下方)
- L. 防塵蓋\*

KR

## 구성요소

- A. 토스팅 슬롯
- B. 부스러기 쟁반
- C. 표시등이 있는 해동 버튼
- D. 표시등이 있는 재가열 버튼
- E. 표시등이 있는 정지 버튼
- F. 브라우닝 조절기
- G. 시작 레버
- H. 번과 롤을 굽기 위한 번 굽기 선반
- I. 번 굽기장치 레버
- J. 전원 코드 및 플러그
- K. 코드 보관소 (토스터 하단)
- L. 먼지 덮개 \*

\*Specifications vary by model / 格按型号而定 / 規格因型號而異 / 사양은 모델에 따라 다름

## Safety Advice / 安全建议

EN

### Read the following instructions carefully before using the appliance for the first time.

- This appliance is not intended for use by persons (including children) with reduced physical, sensory or mental capabilities, or lack of experience and knowledge, unless they have been given supervision or instruction concerning use of the appliance by a person responsible for their safety.
- Children should be supervised to ensure that they do not play with the appliance.
- The appliance may only be connected to a power supply whose voltage and frequency comply with the specifications on the rating plate!
- Never use or pick up the appliance if
  - the supply cord is damaged,
  - the housing is damaged.
- The appliance must only be connected to an earthed socket. If necessary an extension cable suitable for 10 A can be used.

- If the appliance or the supply cord is damaged, it must be replaced by the manufacturer, its service agent or similarly qualified person, in order to avoid hazard.
- Always place the appliance on a flat, level surface.
- The appliance must be switched off and the mains plug withdrawn before cleaning and maintenance.
- The appliance and accessories become hot during operation. Use only designated handles and knobs.
- Allow to cool down before cleaning or storage.
- The mains cable must not come into contact with any hot parts of the appliance.
- Do not immerse the appliance in water or any other liquid.
- Crumbs can burn, clean crumb tray regularly. Never use the appliance without crumb tray.

- Do not reach into the toasting slot with your fingers or metal utensils. There is a risk of injury and damaging the appliance.
- Bread can burn. Do not use the toaster underneath or near inflammable objects (e.g. curtains). The toaster must not be left unattended while it's running.
- Do not use or place the appliance on a hot surface or near a source of heat.
- Do not cover the toasting slot when toasting.
- This appliance is not intended to be operated by means of an external timer or separate remote control system.
- Appliance is for indoor use only.
- This appliance is intended for domestic use only. The manufacturer cannot accept any liability for possible damage caused by improper or incorrect use.

CNS

### 首次使用本烤面包机之前，请仔细阅读下列说明。

- 本烤面包机不适合身体、感官或精神机能有障碍或缺乏相关经验和知识的人（包括儿童）使用，除非在其安全负责人的看管或指导下才可使用。
- 应该看管儿童以确保他们没有玩耍烤面包机。
- 本烤面包机只能连接电压和频率符合额定功率标签上所做规定的电源。
- 下列情况下，切勿使用或拿起本烤面包机：
  - 电源线受损，
  - 外壳受损。
- 必须将本烤面包机连接到已接地的插座。如有必要，可使用适用于 10 A 电流的延长电缆。

- 如果本烤面包机或电源线受损，必须由制造商、维修代理或具备类似资格的人员进行更换，以避免发生危险。
- 务必将本烤面包机置于平整，水平的表面。
- 每次清洁和维护之前，必须关闭本烤面包机并将电源插头拔出。
- 本烤面包机在工作时内部及附件会变热。只能使用指定的把手和旋钮。待冷却后再进行存放或者清洁。
- 电源电缆不得接触本烤面包机的任何加热部件。
- 不得将本烤面包机浸入水中或任何其他液体中。
- 面包屑可能燃烧，请定期清理面包屑托盘。切勿在没有面包屑托盘的情况下使用本烤面包机。

- 请勿将手指或者金属器皿伸入烤面包槽。因为存在人身伤害和损坏本烤面包机的风险。
- 面包可能燃烧。请勿在易燃物品（如窗帘）下方或者附近使用该烤面包机。该烤面包机不得在无人看管的情况下工作。
- 不得在高温表面上或者热源附近使用或放置本烤面包机。
- 烤制食品时请勿覆盖烤面包槽。
- 不能使用外部计时器或者独立的遥控系统操作本烤面包机。
- 本烤面包机仅供室内使用。
- 本烤面包机仅供家庭使用。制造商对因不适当或不正确使用本烤面包机所导致的可能的损害不负任何责任。

## 安全建議 / 안전 지침

### 首次使用本機時，請詳閱下列說明。

- 本機設計不適合體格，感官或精神能力不健全，或者是缺少經驗和知識的人士（包括兒童）使用，除非他們已透過負責他們安全的人士獲得有關使用本機的監督或說明。
- 請監督兒童確保他們不會玩耍本機。
- 本機僅可連接至電壓及頻率符合額定表規格的電源供應器！
- 在下列情況中，請勿使用或抬起本機：
  - 電源線已損壞時，
  - 外殼已損壞時。
- 本機僅可連接至已接地的電源插座。如有必要，可使用 10 A 適用的延長線。

- 如果本機或電源線損壞，必須由製造商，其服務代理商或類似持證服務人員進行更換，以避免發生危險。
- 永遠將本機放置於平坦表面上。
- 進行清潔及維修時，務必將本機電源關閉並拔除電源插頭。
- 使用過程中，本機和配件會變得灼燙。僅使用指定的把手和旋鈕。清潔或存放前讓本機冷卻。
- 不得將電源電纜與本機的任何灼熱元件接觸。
- 切勿將本機浸泡在水中或任何其他液體中。
- 麵包屑會燃燒，請定期清潔麵包屑盤。切勿在不含麵包屑盤的情形下使用本機。

- 切勿以手指或金屬器具接近烤槽。這麼做會有破壞和損害本機的風險。
- 麵包會燃燒。切勿在易燃物體（如窗簾）下方或附近使用烤麵包機。切勿在無人監管的情況下操作烤麵包機。
- 切勿使用或將本機放到灼熱表面或接近熱源處。
- 切勿在烤麵包時蓋住烤槽。
- 本機並非作為外部計時器或個別的遠端控制系統。
- 本機僅供室內使用。
- 本機僅供一般家庭使用。製造商對於任何因不當或錯誤使用而導致之損失概不負責。

CNT

### 本 제품을 처음 사용하기 전 다음 설명서를 자세히 읽어 보십시오.

- 이 제품은 신체적, 감각적, 또는 정신적 능력이 축소되거나 경험과 지식이 부족한 사람(어린이포함)의 사용이 제한되어 있습니다. 그렇지 않을 경우, 이 제품 사용에 대한 안전을 책임질 수 있는 사람의 감독 또는 주의가 요구됩니다.
- 어린이가 제품을 가지고 장난하지 않도록 세심한 주의를 기울여야 합니다.
- 본 가전제품은 명판의 사양을 준수하는 전압과 주파수를 가진 전원 공급 장치에만 연결할 수 있습니다.
- 다음과 같은 경우 본 제품을 사용하거나 들어 올리지 마십시오.
  - 전원 코드가 손상된 경우
  - 외장이 손상된 경우
- 제품은 접지 소켓에만 연결해야 합니다. 필요한 경우 10A에 적합한 연장 케이블을 이용할 수 있습니다.

- 제품 또는 전원 코드가 손상된 경우 위험을 방지하려면 제조사, 서비스 대리점 또는 자격을 갖춘 전문가가 교환해야 합니다.
- 본 제품은 항상 수평으로 평평한 표면에 두십시오.
- 세척과 유지보수 전에는 스위치를 끄고 플러그도 빼십시오.
- 제품과 부속품은 작동 시 뜨거울 수 있습니다. 지정된 핸들과 스위치만 이용하십시오. 세척하거나 보관하기 전에 식히십시오.
- 전선은 제품의 뜨거운 부분에 닿지 않아야 합니다.
- 제품을 물이나 다른 액체에 담그지 마십시오.
- 빵가루는 탈 수 있습니다. 빵가루를 정기적으로 제거하십시오. 빵가루 트레이를 분리한 상태에서 제품을 사용하지 마십시오.
- 손이나 금속 기구를 토스트 슬롯에 넣지 마십시오. 부상을 입거나 제품이 손상될 위험이 있습니다.

- 빵이 탈 수 있습니다. 토스터를 가연성 물체(예를 들어, 커튼) 근처에서 사용하지 마십시오. 작동 중일 때 토스터를 그냥 두고 자리를 뜨지 마십시오.
- 뜨거운 표면 또는 열 근처에 본 제품을 두거나 사용하지 마십시오.
- 빵을 구울 때는 토스트 슬롯을 덮지 마십시오.
- 제품은 외부 타이머 또는 별도의 원격 제어 시스템을 통해 작동하지 않게 되어 있습니다.
- 제품은 실내 전용입니다.
- 본 제품은 가정용으로만 사용하도록 제작되었습니다. 제조업체는 부적절하거나 잘못된 사용으로 인한 손상에 대해 책임을 지지 않습니다.

KR

Getting started / 使用说明 / 使用說明 / 시작하기



EN

1. **Before you start using the toaster,** place it in an area with good ventilation such as a stove vent hood that is turned on or an open window. Set the browning setting to 8 and turn the toaster on without any bread in it. Repeat for a total of 2 to 3 times as this will help remove any odors that can occur during the first few uses.



2. **How to use the toaster:** Plug the cord into the mains, insert bread and select browning setting (1-8). Press down the start lever.



3. **When the bread has reached the desired degree of browning,** the toaster switches off automatically and the bread is lifted up.

CNS

1. **使用烤面包机之前。**请将机器置于通风处，例如通风良好的房间或是抽油烟机下。将烘烤程度设置调到烘烤程度8后开始加热，槽内不放置任何面包。由于初次使用时可能会产生异味，重复此步骤2至3次即可消除异味。

2. **如何使用烤面包机：**将插头插入电源插座，槽内放入面包并进行烘烤程度设置（1~8）。压下启动把手。

3. **当面包烤到指定程度后，**机器会自动断电并将烤好的面包弹出。

CNT

1. **使用烤麵包機之前。**將機器置於通風處，例如通風良好的房間或是抽油煙機下。將烘烤程度設置調到8度後開始加熱，槽內不放置任何麵包。由於初次使用時可能會產生異味，重複此步驟2至3次即可消除異味。

2. **如何使用烤麵包機：**將插頭插入電源插座，槽內放入麵包並進行烘烤程度設置（1~8）。壓下啟動把手。

3. **當麵包烤到指定程度後，**機器會自動斷電並將烤好的麵包彈出。

KR

1. **토스터 사용을 시작하기 전에:** 스토브 환기 후드가 켜져 있거나 창문이 열려 있는 환기가 잘되는 곳에 둡니다. 브라우닝 설정을 8로 맞추고 빵을 넣지 않은 상태로 토스터를 켵니다. 이 동작을 2~3회 반복합니다. 처음 몇 번 동안 사용할 때 발생할 수 있는 냄새를 제거하는데 도움이 됩니다.

2. **토스터 사용 방법:** 코드를 전원에 연결한 다음 빵을 넣고 브라우닝 설정(1-8)을 선택합니다. 시작 레버를 내립니다.

3. **빵이 원하는 브라우닝 온도에 도달하면** 토스터가 자동으로 꺼지며 빵이 올라옵니다.

Features and cleaning / 功能及清潔須知 / 功能及清潔須知 / 기능 및 청소

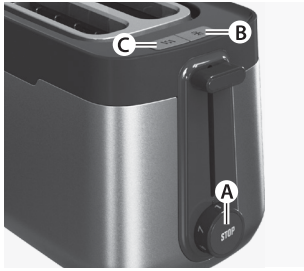

**1. Operating features:** to interrupt toasting, press the stop button (A). To toast frozen bread, press the defrost button (B) and to warm up already toasted bread, press the reheat button (C).

**1. 操作功能:** 烘烤过程中若需中断, 只要按下中断钮 (A) 即可。若需烘烤冷冻面包, 请按解冻钮 (B); 若要将烤过的面包重新加热, 请按加热钮 (C)。

**1. 操作功能:** 烘烤过程中若需中断, 只要按下中断钮 (A) 即可。若需烘烤冷冻麵包, 請按解凍鈕 (B); 若要将烤过的麵包重新加热, 請按加热鈕 (C)。

**1. 기능 조작:** 토스트 동작을 중단하려면 정지 버튼(A)을 누릅니다. 언 빵으로 토스트를 하려면 해동 버튼(B)을 누르고 이미 토스트가 된 빵을 구우려면 재가열 버튼(C)을 누릅니다.



**2. To warm buns, rolls, or other bread, use the bun warmer rack.** Press the bun warmer rack lever down to lift the rack and then place the bun on the rack. Select browning setting 2 and then start the toaster by pressing down the start lever. Once finished, turn the bread over and repeat if necessary.  
**Caution – Do NOT touch the rack since it becomes very hot during use!**

**2. 若需加热餐包、卷饼或其它类型的面包, 请使用餐包加热铁架。** 首先将餐包热架把手压下, 待加热铁架升起后将餐包置于铁架上方。将烘烤程度调至2度, 压下启动把手即可开始加热。完成后, 可视情况将面包翻面并重复以上步骤。  
**请注意 – 铁架温度非常高, 请勿接触!**

**2. 若需加热餐包、捲餅或其它類型的麵包, 請使用餐包加熱鐵架。** 首先將餐包熱架把手壓下, 待加熱鐵架升起後將餐包置於鐵架上方。將烘烤程度調至2度, 壓下啟動把手即開始加熱。完成後, 可視情況將麵包翻面並重複以上步驟。**請注意 – 鐵架溫度非常高, 請勿接觸!**

**2. 번, 롤 또는 다른 빵을 구우려면 번 굽기 선반을 사용합니다.** 번 굽기 랙 레버를 아래로 내려 랙을 올린 다음 번을 선반 위에 놓습니다. 브라우닝 설정 2를 선택한 다음 시작 레버를 내려 토스트를 시작합니다. 완료되면 필요한 경우 빵을 뒤집고 이 작업을 반복합니다. 주의 - 사용 중에는 선반이 매우 뜨거우므로 만지지 마십시오!



**3. Cleaning and care:** unplug the toaster and allow it to cool down. Empty the crumb tray. Wipe the outer surfaces with a slightly moist cloth. **Never use caustic or abrasive cleaners, and never immerse the machine in liquid!**

**3. 清潔與保養須知:** 將插頭拔離插座, 讓機器經過一段時間冷卻。清空集屑盤。用微微沾濕的布擦拭機器表面。**避免使用具腐蝕性或磨蝕性的清潔工具, 並切記千萬不要將機器浸泡於任何液體中!**

**3. 清潔與保養須知:** 將插頭拔離插座, 讓機器經過一段時間冷卻。清空集屑盤。用微微沾濕的布擦拭機器表面。**避免使用具腐蝕性或磨蝕性的清潔工具, 並切記千萬不要將機器浸泡於任何液體中!**

**3. 청소 및 관리:** 토스터의 플러그를 뽑고 식을 때까지 둡니다. 부스러기 쟁반을 비웁니다. 살짝 젖은 천으로 외부 표면을 닦습니다. **부식성 클리너나 연마성 클리너를 사용하지 마시고 장비를 액체에 담그지 마십시오!**

EN

CNS

CNT

KR

## Disposal / 弃置 / 廢棄處理 / 폐기

<p><b>EN</b></p> <p><b>Disposal</b> <b>Packaging materials</b> The packaging materials are environmentally friendly and can be recycled. The plastic components are identified by markings, e.g. &gt;PE&lt;, &gt;PS&lt;, etc. Please dispose the packaging materials in the appropriate container at the community waste disposal facilities.</p>	<p><b>Old appliance</b></p>  <p>The symbol  on the product or on its packaging indicates that this product may not be treated as household waste. Instead it shall be handed over to the applicable collection point for the recycling of electrical and electronic equipment. By ensuring this product</p>	<p>is disposed of correctly, you will help prevent potential negative consequences for the environment and human health, which could otherwise be caused by inappropriate waste handling of this product. For more detailed information about recycling of this product, please contact your local city office, your household waste disposal service or the shop where you purchased the product.</p>
<p><b>CNS</b></p> <p><b>弃置</b> <b>包装材料</b> 包装材料符合环保要求并可回收利用。塑料部件都使用标记识别，例如 &gt;PE&lt;、&gt;PS&lt; 等。请将包装材料丢弃在社区废物弃置设施的适当容器内。</p>	<p><b>旧器具</b></p>  <p>产品或包装上的符号  表示该产品不能作为家庭废弃物来弃置。而是应该将它送到相应的收集站以进行电气和电子设备的回收利用。本产品弃置方式错误</p>	<p>可能会对环境和人类健康产生潜在的不良后果，通过确保对本产品进行正确的弃置您避免此情况的发生。有关回收利用本产品的更多详细信息，请联系您当地的城市办事处、生活垃圾弃置服务站或您购买产品的商店。</p>
<p><b>CNT</b></p> <p><b>廢棄處理</b> <b>包裝材料</b> 包裝材料符合環保要求並可循環使用。塑膠元件以 &gt;PE&lt;、&gt;PS&lt; 等標記識別。請將包裝材料棄置在公共廢品處理設施的適當回收容器中。</p>	<p><b>舊設備</b></p>  <p>產品上或其包裝上的  標記表示不能把該產品作為家庭垃圾般處理。應該將其棄置在電氣與電子設備廢品的適當回收站點。透過確保正確棄置本產品，</p>	<p>您也可以幫助避免由於不適當處理廢品而為環境和人類健康帶來潛在的負面影響。如需關於回收本品的更詳細資訊，請聯絡您當地的廢物回收部門、您的家庭垃圾處理服務點，或您購買產品的商店。</p>
<p><b>KR</b></p> <p><b>폐기 처분</b> <b>포장재</b> 포장재는 환경 친화적인 것을 사용하였기 때문에 재활용이 가능합니다. 플라스틱 부품에 &gt;PE&lt;, &gt;PS&lt; 등의 표시가 되어 있습니다. 포장재는 적합한 용기에 넣어 각 지역의 폐기물 처리 장소에 버립니다.</p>	<p><b>오래된 제품</b></p>  <p>제품이나 포장 박스에 있는  표시는 이 제품을 일반 가정용 폐기물로 처리해서는 안됨을 나타냅니다. 그 대신 전기 및 전자 장비 재활용을 담당하는 해당 수집소에 보내서 처리하도록 해야 합니다. 제품을 올바르게 폐기 처분하면 제품을 적절하게 처리하지 못해서 발생할 수 있는 환경과 인류에 미치는</p>	<p>잠재적인 부정적 영향을 방지할 수 있습니다. 이 제품의 재활용에 관한 자세한 설명은 가까운 동사무소, 가정용 폐기물 서비스 센터 또는 제품 구입처로 문의하시기 바랍니다. 방지할 수 있습니다. 이 제품의 재활용에 관한 자세한 설명은 가까운 동사무소, 가정용 폐기물 서비스 센터 또는 제품 구입처로 문의하시기 바랍니다.</p>

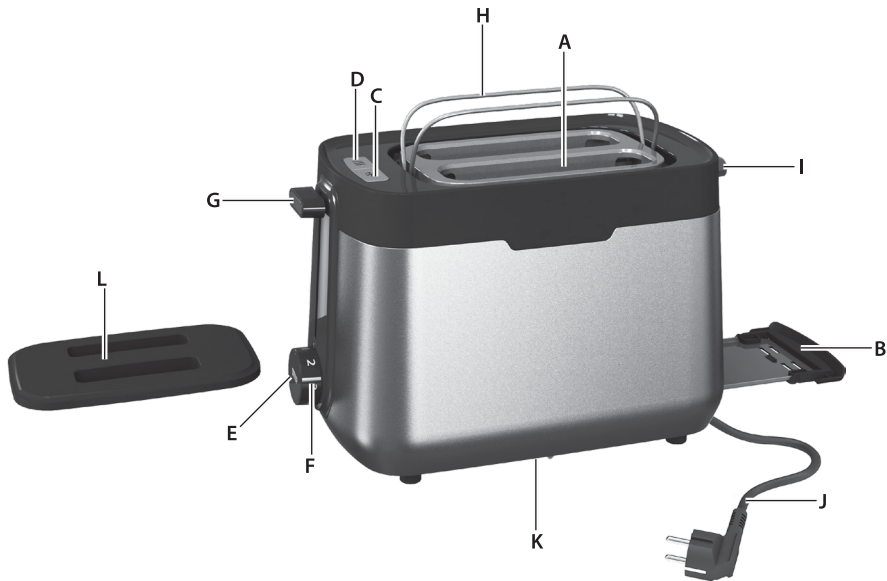

ID

## Komponen

- A. Slot pemanggang
- B. Baki remah
- C. Tombol defrost dengan lampu indikator
- D. Tombol reheat dengan lampu indikator
- E. Tombol stop dengan lampu indikator
- F. Browning control
- G. Tombol start
- H. Rak pemanas roti untuk memanaskan roti
- I. Tombol pemanas roti
- J. Kabel listrik
- K. Penggulung kabel (pada bagian bawah panggang)
- L. Penutup \*

TH

## ส่วนประกอบ

- A. ช่องปิ้งขนมปัง
- B. ถาดรองเศษขนมปัง
- C. ปุ่มละลายน้ำแข็งพร้อมไฟแสดงสถานะ
- D. ปุ่มอุ่นขนมปังพร้อมไฟแสดงสถานะ
- E. ปุ่มหยุดทำงานพร้อมไฟแสดงสถานะ
- F. เป็นควบคุมระดับความเกรียม
- G. คันโยกเริ่มทำงาน
- H. ตะแกรงอุ่นขนมปังสำหรับอุ่นขนมปังก่อนและขนมปังโรล
- I. คันโยกอุ่นขนมปังก่อน
- J. สายไฟและปลั๊ก
- K. ส่วนเก็บสายไฟ (ด้านล่างของเครื่องปิ้งขนมปัง)
- L. ฝาครอบกันฝุ่น\*

VN

## Các bộ phận

- A. Khe nướng
- B. Khay chứa vụn bánh mì
- C. Nút rã đông có đèn báo
- D. Nút hâm nóng có đèn báo
- E. Nút dừng có đèn báo
- F. Núm điều khiển chế độ nướng
- G. Cần gạt khởi động
- H. Giá hâm nóng bánh sữa nhỏ dùng để hâm nóng bánh sữa nhỏ và ổ bánh mì
- I. Cần gạt hâm nóng bánh sữa nhỏ
- J. Dây nguồn và phích cắm
- K. Khoang chứa dây (nằm ở mặt dưới của máy nướng bánh mì)
- L. Nắp chắn bụi \*

\*Spesifikasi berbeda-beda sesuai model / ข้อมูลรายละเอียดอาจแตกต่างกันไปในแต่ละรุ่น / Thông số kỹ thuật khác nhau tùy từng kiểu máy

## Panduan Keselamatan / คำแนะนำด้านความปลอดภัย

ID

### Baca petunjuk berikut dengan seksama sebelum menggunakan pertama sekali

- Panggang roti ini tidak boleh digunakan oleh mereka (termasuk anak-anak) yang menderita cacat fisik, indra atau mental serta mereka yang tidak memiliki pengalaman atau pengetahuan kecuali pengguna tersebut telah mendapatkan petunjuk keselamatan dari orang yang bertanggung-jawab.
- Anak-anak harus diawasi dalam menggunakan panggang roti agar tidak menggunakan dengan sembarangan.
- Panggang roti ini harus digunakan pada tegangan listrik dan frekuensi seperti yang tertera pada spesifikasi
- Jangan gunakan atau mengangkat panggang roti jika
  - kabel telah rusak,
  - bagian luar panggang roti telah rusak.
- Panggang roti ini harus digunakan pada soket yang telah dibumikan. Kabel sambungan yang cocok untuk 10 A juga dapat digunakan jika perlu.

- Jika panggang roti atau kabel listrik rusak, komponen yang rusak tersebut harus diganti oleh pabrik, agen service atau seseorang yang telah terlatih untuk menghindarkan bahaya.
- Selalu letakkan panggang roti pada permukaan yang rata.
- Matikan panggang roti dan tarik kabel dari soket sebelum membersihkan atau memperbaiki.
- Panggang roti dan komponen lainnya akan menjadi panas saat digunakan. Gunakanlah hanya pegangan dan tombol yang telah dimaksud. Biarkan panggang roti beberapa saat agar suhunya turun sebelum panggang roti dibersihkan atau disimpan.
- Kabel tidak boleh bersentuhan dengan komponen lain yang panas.
- Panggang roti tidak boleh direndam dalam air atau cairan lain.
- Remah roti dapat terbakar. Buang semua remah pada baki remah secara berkala. Jangan gunakan panggang tanpa baki remah.

- Jangan masukkan jari atau benda logam pada slot panggang. Hal ini dapat menyebabkan luka atau kerusakan pada panggang.
- Roti dapat terbakar. Jangan gunakan panggang dibawah atau dekat benda mudah terbakar (contoh: gorden). Jangan biarkan panggang menyala tanpa diawasi.
- Jangan gunakan atau meletakkan panggang pada permukaan panas atau dekat dengan api.
- Slot panggang tidak boleh ditutup saat anda menggunakan panggang.
- Panggang ini tidak dimaksudkan untuk digunakan dengan timer eksternal atau sistem remote control terpisah.
- Panggang roti ini hanya untuk digunakan dalam rumah.
- Panggang roti ini dimaksudkan untuk penggunaan dalam rumah. Kami tidak akan bertanggung-jawab atas kerusakan yang diakibatkan oleh penggunaan yang salah atau tidak wajar.

TH

### อ่านคำแนะนำต่อไปนี้โดยละเอียดก่อนใช้เครื่องเป็นครั้งแรก

- อุปกรณ์นี้ไม่ได้ออกแบบมาสำหรับการใช้งานโดยผู้ใหญ่ (และเด็ก) ที่มีความบกพร่องทางร่างกาย ทางประสาทรับรู้ หรือทางจิตใจ รวมถึง ผู้ที่ขาดประสบการณ์ และควรมี เว้นแต่จะมีผู้ดูแล หรือมีผู้ให้คำแนะนำในการใช้อุปกรณ์อย่างปลอดภัย
- เด็กควรมีผู้ดูแลในการใช้งาน เพื่อให้แน่ใจว่าจะไม่เล่นกับเครื่อง
- ต่ออุปกรณ์กับแหล่งจ่ายไฟที่แรงดันไฟและความถี่ที่ติดตามรายละเอียดทางเทคนิคในแผ่นข้อมูลเท่านั้น!
- ห้ามใช้หรือหยิบตัวเครื่องหาก
  - พบว่าสายไฟเสียหาย
  - หรือตัวเรือนมีความเสียหาย
- ต่ออุปกรณ์เข้ากับเต้ารับไฟฟ้าที่มีสายดินเท่านั้น ในกรณีที่ทำเป็น สามารถใช้ปลั๊กพ่วงขนาด 10 แอมป์

- หากอุปกรณ์หรือสายไฟเสียหาย ให้ส่งซ่อมกับผู้ผลิต ตัวแทนให้บริการหรือบุคลากรผู้เชี่ยวชาญเพื่อป้องกันอันตรายที่อาจเกิดขึ้น
- วางเครื่องบนพื้นผิวเรียบได้ระนาบ ทุกครั้ง
- ปิดเครื่องและถอดปลั๊กก่อนทำความสะอาดและดูแลรักษา
- เครื่องและอุปกรณ์เสริมต่าง ๆ อาจเกิดความร้อนระหว่างทำงาน จับที่ส่วนมือจับและเบ้าจับเท่านั้น รอให้เย็นลงก่อนทำความสะอาดหรือจัดเก็บ
- สายไฟจะต้องไม่สัมผัสกับส่วนใดของตัวเครื่อง
- ห้ามจุ่มเครื่องลงในน้ำหรือของเหลว
- เศษขนมปังอาจไหม้ได้ ทำความสะอาดถาดเศษขนมปังเป็นประจำ อย่าใช้เครื่องโดยไม่มีใส่ถาดรองเศษขนมปัง
- อย่าใช้นิ้วจิ้มเข้าไปในช่องขนมปังหรือสอดเข้าไปโดยใช้ช้อนส้อม เนื่องจากอาจทำให้เกิดการบาดเจ็บและทำให้เครื่องเสียหายได้

- ขนมปังอาจไหม้ได้ อย่าใช้เครื่องบีงขนมปังได้หรือใกล้กับวัตถุไวไฟ (เช่น ผ้าปูโต๊ะ) อย่าเปิดเครื่องบีงขนมปังทิ้งไว้โดยไม่มีคนดูแล
- อย่าใช้หรือวางเครื่องบนพื้นผิวที่มีความร้อนหรือใกล้กับแหล่งความร้อน
- อย่าปิดช่องขนมปังขณะบีงขนมปังอยู่
- เครื่องไม่ได้ผลิตขึ้นสำหรับใช้งานกับระบบตั้งเวลาต่อพ่วงหรือระบบควบคุมระยะไกล
- เครื่องผลิตขึ้นสำหรับใช้ภายในอาคารเท่านั้น
- อุปกรณ์ออกแบบมาสำหรับใช้งานภายในครัวเรือนเท่านั้น ผู้ผลิตจะไม่รับผิดชอบใด ๆ ต่อความเสียหายที่อาจเกิดขึ้นเนื่องจากการใช้งานอย่างไม่เหมาะสมหรือไม่ถูกต้อง

## Lời Khuyên An Toàn

### **Đọc kỹ các hướng dẫn sau đây trước khi sử dụng thiết bị lần đầu tiên.**

- Thiết bị này không được thiết kế để sử dụng bởi các cá nhân (kể cả trẻ em) có khuyết tật về thể chất, cảm giác hoặc thần kinh, hoặc thiếu kinh nghiệm và kiến thức, trừ phi họ được giám sát hoặc chỉ dẫn sử dụng thiết bị bởi một người chịu trách nhiệm về sự an toàn của họ.
- Trẻ em phải được giám sát để đảm bảo chúng không nghịch phá thiết bị này.
- Thiết bị chỉ có thể được cắm vào nguồn điện có điện thế và tần số tuân thủ các thông số kỹ thuật trên biển thông số!
- Không bao giờ sử dụng hoặc cầm vào thiết bị nếu
  - dây dẫn bị hỏng,
  - vỏ bọc bị hỏng.
- Chỉ được kết nối thiết bị với ổ cắm tiếp đất. Nếu cần, có thể sử dụng dây dẫn kéo dài thích hợp cho 10 A.
- Nếu thiết bị hoặc dây dẫn bị hỏng thì phải được thay bởi nhà sản xuất, đại lý dịch vụ của nhà sản xuất hoặc nhân viên đủ năng lực tương tự, để tránh nguy hiểm.
- Luôn đặt thiết bị trên bề mặt phẳng, bằng phẳng.
- Phải tắt thiết bị và rút phích cắm điện trước khi làm sạch và bảo trì.
- Thiết bị và phụ kiện sẽ nóng lên trong quá trình hoạt động. Chỉ sử dụng tay cầm và núm được chỉ định để ảm nguội trước khi làm sạch hoặc cất đi.
- Không để cáp điện tiếp xúc với bất kỳ phần nóng nào của thiết bị.
- Không nhúng thiết bị vào nước hoặc bất kỳ chất lỏng nào khác.
- Vụn bánh mì có thể cháy, làm sạch khay chứa vụn bánh mì thường xuyên. Không bao giờ sử dụng thiết bị mà không có khay chứa vụn bánh mì.
- Không chạm ngón tay hoặc đồ dùng kim loại vào khe nướng. Làm như vậy sẽ có nguy cơ bị chấn thương và làm hư hại thiết bị.
- Bánh mì có thể cháy. Không sử dụng máy nướng bánh mì bên dưới hoặc gần các vật dễ cháy (ví dụ như rèm cửa). Không rời mắt khỏi máy nướng bánh mì trong khi máy đang hoạt động.
- Không sử dụng hoặc đặt thiết bị trên bề mặt nóng hoặc gần nguồn nhiệt.
- Không đậy khe nướng lại khi đang nướng.
- Thiết bị này không được thiết kế để vận hành bằng thiết bị hẹn giờ bên ngoài hoặc hệ thống điều khiển từ xa riêng biệt.
- Chỉ sử dụng thiết bị trong nhà.
- Thiết bị này chỉ dành cho sử dụng trong gia đình. Nhà sản xuất không chịu trách nhiệm pháp lý về bất kỳ hư hỏng nào có thể xảy ra do sử dụng không phù hợp hoặc sai cách.

VN

## Memulai penggunaan / เริ่มต้นใช้งาน / Bắt đầu sử dụng



ID

- 1. Sebelum menggunakan panggang roti pertama sekali.** Letakkan pada tempat dengan ventilasi yang baik seperti ventilator kompor atau jendela terbuka. Browning harus terpasang pada ukuran 8 dan nyalakan panggang tanpa roti pada slot. Ulangi langkah ini 2 atau 3 kali untuk menghilangkan bau tidak sedap pada pemakaian pertama.



- 2. Bagaimana menggunakan panggang roti:** Pasang kabel pada soket dinding, masukkan roti dan pilih pengaturan yang tepat (1-8). Tekan tombol start.



- 3. Apabila roti telah berubah warna seperti yang diinginkan, panggang akan mati seketika dan roti akan melompat keluar.**

TH

- 1. ก่อนเริ่มใช้งานเครื่องปิ้งขนมปัง** วางเครื่องปิ้งขนมปังในบริเวณที่อากาศถ่ายเทได้ดี เช่น เปิดเครื่องระบายควันหรือเปิดหน้าต่าง ตั้งค่าความเกรียมเป็น 8 จากนั้นเปิดเครื่องปิ้งขนมปังโดยไม่ต้องใส่ขนมปัง ทำซ้ำเช่นนี้ 2 ถึง 3 ครั้ง วิธีนี้จะช่วยขจัดกลิ่นเหม็นที่อาจเกิดขึ้นระหว่างการใช้งานสองสามครั้งแรก

- 2. วิธีใช้เครื่องปิ้งขนมปัง:** เสียบปลั๊กเข้ากับเมน ใส่ขนมปังลงในช่องและตั้งค่าระดับความเกรียม (1-8) กดคันโยกเริ่มทำงานลง

- 3. เมื่อขนมปังเกรียมได้ระดับที่ต้องการแล้ว เครื่องปิ้งขนมปังจะปิดทำงานโดยอัตโนมัติ ขนมปังจะถูกยกขึ้นมา**

VN

- 1. Trước khi quý vị bắt đầu sử dụng máy nướng bánh mì, hãy đặt máy ở khu vực thông gió tốt như tủ thông gió cho bếp lò được bật hoặc cửa sổ đang mở. Thiết lập chế độ nướng đến mức số 8 và bật máy nướng bánh mì lên mà không cho bánh mì vào đó. Lặp lại tổng cộng 2 đến 3 lần như thế này sẽ giúp loại bỏ bất kỳ mùi hôi nào có thể có trong vài lần sử dụng đầu tiên.**

- 2. Cách sử dụng máy nướng bánh mì:** Cắm dây điện vào nguồn điện, cho bánh mì vào và chọn thiết lập nướng (1-8). Nhấn cần gạt khởi động nướng.

- 3. Khi bánh mì đã đạt đến mức độ nướng mong muốn, máy nướng bánh mì sẽ tự động tắt và bánh mì bật lên.**



**1. Fitur-fitur pengoperasian:** untuk mematikan panggangan saat sedang menyala, tekan tombol stop (A). Untuk memanggang roti yang telah beku, tekan tombol defrost (B) dan untuk menghangatkan kembali roti, tekan tombol reheat (C).



**2. Untuk menghangatkan roti atau kue, gunakan rak pemanas roti.** Tekan tombol pemanas roti ke bawah untuk mengangkat rak dan letakkan roti pada rak. Pilih pengaturan browning no. 2 dan nyalakan panggangan dengan menekan tombol start. Kalau sudah selesai, balikkan roti dan ulangi jika perlu. **Perhatian – JANGAN sentuh rak dengan tangan. Saat digunakan, rak akan menjadi sangat panas!**



**3. Pembersihan dan perawatan:** cabut kabel dari soket dinding dan biarkan panggangan beberapa saat agar dingin. Kosongkan baki remah roti. Bersihkan bagian luar panggangan dengan kain basah. **Jangan gunakan larutan pembersih dan jangan rendam panggangan dalam cairan!**

ID

**1. คุณสมบัติการทำงาน:** หากต้องการหยุดปิ้งขนมปัง กดปุ่มหยุดทำงาน (A) หากต้องการปิ้งขนมปังแช่แข็ง กดปุ่มละลายน้ำแข็ง (B) และหากต้องการอุ่นขนมปังที่ปิ้งแล้ว กดปุ่มอุ่นขนมปัง (C)

**2. หากต้องการอุ่นขนมปังก่อน ขนมปังโรลหรือขนมปังชนิดอื่นๆ ให้ใช้ตะแกรงอุ่นขนมปัง** กดคั่นโยกตะแกรงอุ่นขนมปังลงเพื่อยกตะแกรงขึ้น จากนั้นวางขนมปังลงบนตะแกรง เลือกระดับความเกรียม 2 และเริ่มการทำงานของเครื่องปิ้งขนมปังโดยกดคั่นโยกเริ่มทำงานลง เสร็จแล้ว กลับขนมปังและทำซ้ำอีกครั้งถ้าจำเป็น ค่าเตือน - ห้ามสัมผัสตะแกรงเนื่องจากตะแกรงจะร้อนมากระหว่างการใช้งาน!

**3. การทำความสะอาดและการดูแลรักษา:** ถอดปลั๊กออกและปล่อยให้เครื่องปิ้งขนมปังเย็นลง เฉพาะขนมปังในถาดรองทิ้ง เช็ดด้านนอกของเครื่องปิ้งขนมปังด้วยผ้าชุบน้ำหมาดๆ **ห้ามใช้สารทำความสะอาดที่มีฤทธิ์กัดกร่อนหรือทำลายและห้ามจุ่มเครื่องปิ้งขนมปังลงในของเหลวเด็ดขาด!**

TH

**1. Các tính năng hoạt động:** để ngừng nướng giữa chừng, bấm nút dừng (A). Để nướng bánh mì đông lạnh, nhấn nút rã đông (B) và để hâm nóng bánh mì đã nướng, nhấn nút hâm nóng (C).

**2. Để hâm nóng bánh sữa nhỏ, ổ bánh mì hoặc loại bánh mì khác, hãy sử dụng giá hâm nóng bánh.** Nhấn cần gạt giá hâm nóng bánh xuống để nâng giá lên và sau đó đặt bánh vào giá. Chọn thiết lập nướng số 2 và sau đó nhấn cần gạt khởi động xuống để khởi động máy nướng. Sau khi hoàn tất, lật bánh trở lại và lặp lại nếu cần thiết. **Thận trọng – KHÔNG chạm vào giá vì giá trở nên rất nóng trong khi sử dụng!**

**3. Làm sạch và bảo trì:** rút phích cắm của máy nướng bánh mì ra và để máy nguội. Để sạch khay chứa vụn bánh mì. Lau các bề mặt bên ngoài bằng miếng vải hơi ẩm. **Không bao giờ sử dụng chất tẩy rửa ăn da hay ăn mòn và không bao giờ nhúng máy vào chất lỏng!**

VN

## Pembuangan barang bekas / การกำจัดทิ้ง / Vứt bỏ

ID

### Pembuangan barang bekas Bahan kemasan

Bahan kemasan bersifat ramah lingkungan dan dapat didaur ulang. Komponen-komponen plastik memiliki tanda, seperti >PE<, >PS<, dan sebagainya. Harap buang bahan kemasan ke tempat yang sesuai di fasilitas pembuangan sampah umum.

### Peralatan yang tidak digunakan lagi



Simbol  pada produk atau kemasannya menunjukkan bahwa produk ini tidak dapat diperlakukan sebagai limbah rumah tangga. Namun produk ini harus diserahkan kepada titik pengumpulan yang sesuai untuk daur ulang peralatan listrik dan elektronik. Dengan memastikan bahwa produk

ini dibuang dengan benar, Anda dapat membantu mencegah akibat negatif pada lingkungan dan kesehatan manusia, yang disebabkan oleh penanganan limbah produk yang tidak tepat. Untuk informasi lebih terinci mengenai daur ulang produk ini, harap hubungi kantor kota setempat, layanan pembuangan sampah rumah tangga Anda atau toko tempat Anda membeli produk ini.

TH

### การทิ้ง วัสดุบรรจุภัณฑ์

วัสดุบรรจุภัณฑ์ที่ใช้ไม่มีอันตรายต่อสิ่งแวดล้อม และสามารถนำมารีไซเคิลได้ ชิ้นส่วนพลาสติกมีสัญลักษณ์กำกับ เช่น >PE<, >PS< เป็นต้น โปรดกำจัดวัสดุบรรจุภัณฑ์ทิ้งในภาชนะที่เหมาะสม ตามสถานที่จัดทิ้งขยะของชุมชน

### เครื่องใช้เก่า



สัญลักษณ์  ที่ตัวผลิตภัณฑ์หรือบรรจุภัณฑ์ใช้เพื่อแจ้งว่าห้ามทิ้งแบบขยะในครัวเรือนตามปกติ โดยให้นำไปทิ้ง ณ จุดจัดเก็บที่เหมาะสมเพื่อทำการรีไซเคิล ส่วนประกอบทางไฟฟ้าและอุปกรณ์อิเล็กทรอนิกส์ การทิ้งผลิตภัณฑ์อย่างถูกต้องถือเป็นการป้องกันผลกระทบต่อสิ่งแวดล้อม

และสุขภาพของเพื่อนร่วมโลก ผลกระทบเหล่านี้อาจเกิดขึ้นได้เนื่องจากการทิ้งผลิตภัณฑ์อย่างไม่ถูกต้อง สอบถามข้อมูลเพิ่มเติมเกี่ยวกับการรีไซเคิลผลิตภัณฑ์ได้จากหน่วยงานในพื้นที่ ผู้ให้บริการจัดเก็บขยะประจำพื้นที่ของคุณ หรือร้านค้าที่จำหน่ายผลิตภัณฑ์นี้

VN

### Vứt bỏ Vật liệu đóng gói

Các vật liệu đóng gói không gây ô nhiễm môi trường và có thể tái chế. Các bộ phận nhựa có đánh dấu, ví dụ >PE<, >PS<, v.v. Vui lòng vứt bỏ vật liệu đóng gói trong đồ chứa thích hợp tại cơ sở xử lý chất thải địa phương.

### Thiết bị cũ



Biểu tượng  trên sản phẩm hoặc bao bì cho biết rằng không được xử lý sản phẩm này như rác thải gia đình. Thay vào đó, phải chuyển thiết bị đến điểm thu gom tái chế thiết bị điện và điện tử. Bằng cách vứt bỏ sản phẩm này đúng quy cách, bạn sẽ giúp tránh

tạo ra hậu quả xấu cho môi trường và sức khỏe con người, mà việc xử lý chất thải sai quy cách đối với sản phẩm này có thể gây ra. Để biết thêm thông tin chi tiết về việc tái chế sản phẩm này, vui lòng liên hệ văn phòng thành phố địa phương của bạn, cơ quan phụ trách vứt bỏ rác thải gia đình hoặc cửa hàng nơi bạn đã mua sản phẩm.

## 中国

伊萊克斯 ( 中国 ) 电器有限公司 上海小家电分公司  
中国, 上海, 闸北区共和新路1968号8号楼  
1107/1108室  
办公电话: +86 21 6095 8300  
传真: +86 21 2603 5234  
售后服务: +86 800 820 0096  
网站: www.electrolux.com.cn

## 台灣

伊萊克斯股份有限公司 台灣分公司  
22065新北市板橋區縣民大道2段68號9F  
免付費客服專線: 0800-888-259  
傳真: 886-2-8964-5269  
電郵: service@electrolux.com.tw  
網站: www.electrolux.com.tw

## KOREA

Electrolux Korea limited  
East Tower 11F Signature Towers Seoul,  
99 Supyo-dong, Jung-gu, Seoul, 100-230  
Korea  
Tel: +(82) 2 6020-2200  
Fax: +(82) 2 6020-2271~3  
Customer Care Services: +(82) 1566-1238  
Email: homecare@electrolux.co.kr  
Website: www.electrolux.co.kr

## INDONESIA

PT Electrolux Indonesia  
Gedung Plaza Kuningan  
Menara Utara 2nd Floor, Suite 201.  
Jl. HR Rasuna Said kav C 11-14, Karet Setiabudi  
Jakarta Selatan 12940  
Indonesia  
Tel: +(62) 21 522 7099  
Fax: +(62) 21 522 7097  
Customer Care Services: +(62) 21 522 7180  
Email: customercare@electrolux.co.id  
Website: www.electrolux.co.id

## PHILIPPINES

Electrolux Philippines Inc.  
25th Floor Equitable Bank Tower  
8751 Paseo De Roxas,  
Makati City 1226  
Philippines  
Tel: +(63) 2 845 4510  
Fax: +(63) 2 845 4548  
Customer Care Services: +(63 2) 845-CARE (2273)  
Email: wecare@electrolux.com  
Website: www.electrolux.com.ph

## THAILAND

Electrolux Thailand Co Ltd  
Electrolux Building  
14th Floor 1910 New Petchburi Road  
Bangkapi, Huay Kwang  
Bangkok 10310  
Thailand  
Tel: +(66) 2 725 9100  
Fax: +(66) 2 725 9299  
Customer Care Services: +(66) 2 725 9000  
Email: customercarethai@electrolux.co.th  
Website: www.electrolux.co.th

## VIETNAM

Electrolux Vietnam Ltd  
Floor 9th, A&B Tower  
76 Le Lai Street  
Ben Thanh Ward - District 1  
Ho Chi Minh City  
Vietnam  
Tel: +(84) 8 3910 5465  
Fax: +(84) 8 3910 5470  
Customer Care Services: 1800-58-8899  
Email: vncare@electrolux.com  
Website: www.electrolux.vn

## MALAYSIA

Electrolux Home Appliances Sdn Bhd  
Unit T2-7, 7th Floor, Tower 2,  
Jaya33 Hyperoffice  
No. 3, Jalan Semangat, Seksyen 13,  
46100 Petaling Jaya, Selangor  
Malaysia  
Tel: +(60) 3 7843 5999  
Fax: +(60) 3 7955 5511  
Customer Care Services: 1300-88-1122  
Email: malaysia.customercare@electrolux.com  
Website: www.electrolux.com.my

## SINGAPORE

Electrolux SEA Pte Ltd  
No. 11, Lorong 3,  
Toa Payoh, #01-13/14/15,  
Jackson Square Block B,  
Singapore 319579  
Tel: +(65) 6507 8900  
Fax: +(65) 6356 5489  
Customer Care Services: +(65) 6507 8699  
Email: customer-care.sin@electrolux.com  
Website: www.electrolux.com.sg



**Electrolux**

Share more of our thinking at  
[www.electrolux.com](http://www.electrolux.com)

Product specifications and colours are subject to changes and vary from country to country

APAC-ETS5604S-IFU-AP-1