

Thinking of you

 **Electrolux**



rapido.

WET & DRY

English

4-10

Thank you for choosing an Electrolux Rapido vacuum cleaner. Rapido is a rechargeable hand-held vacuum cleaner intended for use of light dry household debris. These Operating Instructions cover most Rapido models. This means that with your specific model, some accessories/features may not be included. In order to ensure the best results, always use original Electrolux accessories. They have been designed especially for your vacuum cleaner.

한국

12-18

Electrolux Rapido Wet & Dry 청소기를 선택해 주셔서 감사합니다. Rapido Wet & Dry는 젖은 먼지에도 사용할 수 있는 충전 가능한 핸디형 청소기입니다. 제품을 최상의 상태로 사용하려면 항상 Electrolux의 정품 부속품을 사용하십시오. 해당 정품 부속품은 사용하는 청소기에 가장 잘 맞게 특별 제작된 것입니다.

ไทย

4-10

ขอขอบคุณที่เลือกใช้เครื่องดูดฝุ่น Rapido Wet & Dry ของอีเลคโทรลักซ์ Rapido Wet & Dry เป็นเครื่องดูดฝุ่นแบบมือถือที่สามารถชาร์จแบตเตอรี่ได้ เหมาะสำหรับดูดฝุ่นแห้งและเปียกภายในครัวเรือน เพื่อรับประกันถึงประสิทธิภาพสูงสุดในการทำงาน ท่านควรใช้อุปกรณ์ประกอบของแท้ของอีเลคโทรลักซ์เสมอ อุปกรณ์ประกอบเหล่านี้ออกแบบมาเป็นพิเศษสำหรับเครื่องดูดฝุ่นของท่าน

Tiếng Việt

12-18

Cảm ơn quý khách đã chọn sản phẩm máy hút bụi Rapido ướt và khô của Electrolux. Rapido Ướt & Khô là máy hút bụi cầm tay dùng pin sạc được sử dụng trong gia đình để hút các mảnh vụn, vụn nhẹ ướt và khô. Để bảo đảm kết quả sử dụng tốt nhất, hãy luôn sử dụng phụ tùng của chính hãng Electrolux. Chúng được thiết kế đặc biệt dành riêng cho chiếc máy hút bụi của quý vị.

简体中文

5-11

感谢您选择 Electrolux Rapido 干湿两用真空吸尘器。Rapido 干湿两用真空吸尘器是可充电的手提式真空吸尘器，用于清除少量的干湿生活碎屑。为确保获得最佳的使用效果，请始终使用原装 Electrolux 配件。它们是专为您的真空吸尘器精心设计的配套产品。

Bahasa Indonesia

13-19

Terima kasih telah memilih penghisap debu Electrolux Rapido Wet & Dry. Rapido Wet & Dry adalah penghisap debu genggam dengan daya yang dapat diisi ulang dan ditujukan untuk menangani debu kering dan basah rumah tangga. Untuk mendapatkan hasil terbaik, gunakan selalu aksesoris asli Electrolux. Aksesoris tersebut telah dirancang khusus untuk penghisap debu Anda.

繁體中文

5-11

感謝您選用 Electrolux Rapido 乾、濕兩用型吸塵器。Rapido 乾、濕兩用型吸塵器是一種可充電手提式吸塵器，用來清除細小、潮濕和乾燥的家庭灰塵碎屑。為了確保最佳的使用效果，請一律使用原廠的 Electrolux 配件。這些配件專門針對您的吸塵器而設計。

English

Features/Accessories

1. On/off button
2. Dust filter
3. Liquid collector
4. Dust container
5. Release button
6. Charging indicator light
7. Wheels
8. Wet vacuuming nozzle
9. Crevice nozzle
10. Adaptor
- 11a. Charging station, wall unit
- 11b. Charging station, table unit

Safety precautions

Rapido Wet & Dry should only be used by adults and only for vacuuming in a domestic environment. Make sure the vacuum cleaner is stored in a dry place. All servicing and repairs must be carried out by an authorised Electrolux service centre.

Young children should be supervised to ensure that they do not play with the appliance. Close attention is necessary when used near children. The appliance is not intended for use by young children and infirm persons without supervision.

Each vacuum cleaner is designed for a specific voltage. Check that your supply voltage is the same as that stated on the rating plate. Use only the original charger adaptor designed for this model.

Never use the vacuum cleaner:

- Close to flammable gases etc.
- When housing shows visible signs of damage.
- On sharp objects.
- On hot or cold cinders, lighted cigarette butts, etc.
- On fine dust, for instance from plaster, concrete, flour, hot or cold ashes.
- Do not leave the vacuum cleaner in direct sunlight.
- Never expose batteries or charging station to water.
- Always remove liquids after usage.
- Avoid exposing the vacuum cleaner or battery to strong heat.
- The battery must not be dismantled, short-circuited, placed against a metal surface or exposed to strong heat.

Using the vacuum cleaner in the above circumstances may cause serious damage to the product. Such damage is not covered by the warranty. Never use the vacuum cleaner without its filters.

ไทย

คุณลักษณะ/อุปกรณ์ประกอบ

1. ปุ่มเปิด/ปิด
2. แผ่นกรองฝุ่น
3. ที่ดักเก็บของเหลว
4. ที่เก็บฝุ่น
5. ปุ่มปลดล็อค
6. ไฟแสดงสถานะการชาร์จแ
7. ล้อ
8. หัวดูดฝุ่นเปียก
9. หัวดูดสำหรับซอกมุม
10. อะแดปเตอร์
- 11ก. แทนชาร์จแบบติดกับผนัง
- 11ข. แทนชาร์จแบบวางบนโต๊ะ

ข้อควรระวังเพื่อความปลอดภัย

เครื่องดูดฝุ่น Rapido Wet & Dry เหมาะสำหรับใช้โดยผู้ใหญ่และควรใช้เพื่อดูดฝุ่นภายในบ้านเท่านั้น ควรเก็บเครื่องดูดฝุ่นไว้ในที่แห้งเสมอ การบริการและการซ่อมแซมทั้งหมดต้องดำเนินการโดยศูนย์บริการที่ได้รับอนุญาตของอีเลคโตรลักซ์

เครื่องดูดฝุ่นแต่ละเครื่องออกแบบมาให้ใช้กับแรงดันไฟฟ้าที่กำหนด ตรวจสอบว่าแรงดันไฟฟ้าจากแหล่งจ่ายไฟตรงกับที่ระบุไว้บนแผ่นป้ายระบุกำลังไฟฟ้า ใช้เฉพาะอะแดปเตอร์ชาร์จไฟของแท้ที่ออกแบบมาสำหรับรุ่นนี้เท่านั้น

ห้ามใช้เครื่องดูดฝุ่น:

- ในบริเวณที่ใกล้กับก๊าซติดไฟ หรือสารไวไฟอื่น ๆ
- เมื่อตัวเครื่องดูดฝุ่นมีร่องรอยชำรุดเสียหาย
- ดุดวัตถุมีคม
- ดุดซีเมนต์หรือเยื่อ กัมหรือหินไฟ และอื่น ๆ
- ดุดฝุ่นเนื้อละเอียด เช่น จากปูนพลาสเตอร์ คอนกรีต แป้งซีเมนต์หรือเยื่อ
- ระวังไม่ให้เครื่องดูดฝุ่นโดนแสงแดดโดยตรง
- ระวังไม่ให้แบตเตอรี่หรือแทนชาร์จจมน้ำ
- เทของเหลวในเครื่องทิ้งภายหลังจากใช้งานทุกครั้ง
- ระวังไม่ให้เครื่องดูดฝุ่นหรือแบตเตอรี่สัมผัสกับสิ่งที่มีอุณหภูมิสูง
- ห้ามแกะ ทำการลัดวงจร หรือวางแบตเตอรี่ไว้บนพื้นผิวที่ทำด้วยโลหะ หรือสัมผัสกับสิ่งที่มีอุณหภูมิสูง

การใช้เครื่องดูดฝุ่นในลักษณะที่กล่าวมาข้างต้นอาจทำให้เกิดอุบัติเหตุร้ายแรงได้ ความเสียหายที่เกิดขึ้นไม่อยู่ในการรับประกัน ห้ามใช้เครื่องดูดฝุ่นที่ไม่มีแผ่นกรองฝุ่น

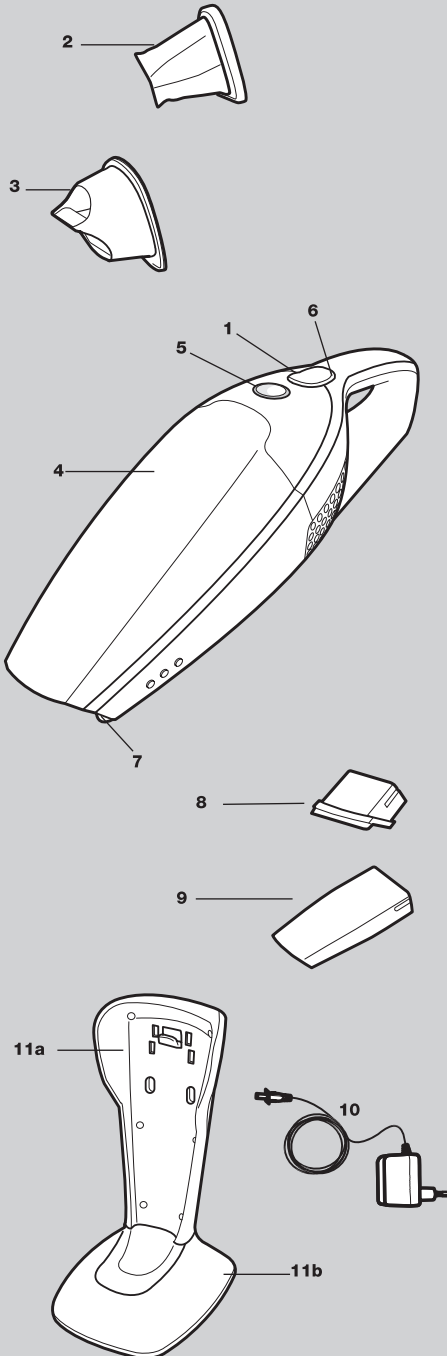

简体中文

功能/配件

1. 开/关按钮
2. 滤尘网
3. 储水盒
4. 集尘盒
5. 释放按钮
6. 充电指示灯
7. 轮子
8. 湿真空吸嘴
9. 缝隙清洁嘴
10. 适配器
- 11a. 充电站（壁式装置）
- 11b. 充电站（台式装置）

安全注意事项

Rapido 干湿两用真空吸尘器仅供成人使用，且只用于家居环境的日常清洁。务必将真空吸尘器放置在干燥的地方。所有服务和修理必须由授权的 Electrolux 服务中心提供。

每台真空吸尘器都有特定的电压。请确保电源电压与标牌上的电压相同。请使用适用于此型号的原配充电器适配器。

下列情况下切勿使用真空吸尘器：

- 在靠近易燃气体等地方
- 当外壳出现明显的破损痕迹时。
- 在锐利的物体上。
- 对于热或冷的灰烬、燃着的烟头等。
- 对于细尘，例如石膏、混凝土、面粉、热或冷的灰烬中的粉尘。
- 切勿将真空吸尘器置于阳光直射下。
- 切勿使电池或充电站沾水。
- 每次使用后要清除内部的液体。
- 避免将真空吸尘器或电池置于过热的环境中。
- 不要拆解电池，或使其短路、接触金属表面或暴露于过热的环境中。

在上述环境中使用真空吸尘器可能会对产品造成严重损坏。此类损坏不在保修范围之内。使用真空吸尘器时，务必搭配滤网一起使用。

繁體中文

功能/配件

1. 開/關按鈕
2. 灰塵過濾網
3. 液體收集器
4. 集塵盒
5. 釋放按鈕
6. 充電指示燈
7. 輪子
8. 濕式吸嘴
9. 縫隙吸嘴
10. 充電變壓器
- 11a. 壁式充電座
- 11b. 桌上型充電座

安全措施

Rapido 乾、濕兩用型吸塵器僅能由成人操作使用，而且僅適用於居家環境的一般吸塵打掃。請務必將吸塵器存放在乾燥處。所有的服務與維修必須經由 Electrolux 的授權服務中心處理。

孩童僅能在有成人監督的情形下使用，以確保他們不會將電器當作玩具。當在孩童附近使用吸塵器時，必須謹慎小心。此吸塵器不應讓幼兒或老弱在無成人監督下操作使用。

每部吸塵器都設計使用特定的電壓。請檢查您的電源電壓是否和產品規格標上標示的額定電壓相同。只能使用針對這型產品設計的原廠充電器。

不可於以下情況使用本吸塵器：

- 靠近可燃氣體等。
- 外殼有明顯的損壞跡象時。
- 在有尖銳表面的物品上。
- 在有高溫或低溫的灰燼、點燃的煙蒂等的地點。
- 在有細塵，例如：來自石膏、混凝土、粉末、高溫或低溫灰燼的地點。
- 不要讓吸塵器直接被陽光照射。
- 絕對不要讓電池或者充電座沾到水。
- 請務必在使用後清除液體。
- 避免讓吸塵器或電池接觸劇熱。
- 不得分解電池、使其短路、放在金屬表面上或接觸劇熱。

在上述環境中使用吸塵器可能造成產品的嚴重損壞。產品的保固條款並未涵蓋此種損害。尚未裝上濾網前請勿使用吸塵器。

English

Unpacking and assembly

Check that all parts are in the box.

Charging

- Place Rapido Wet & Dry in the charging station.
Always make sure that Rapido Wet & Dry is switched off when placed in the charging station. An indicator light (12a) will come on once Rapido Wet & Dry makes contact with the charging station.
It takes 16-20 hours to fully charge the batteries before the first use. When Rapido Wet & Dry is totally discharged, approximately 16 hours charging is required to regain full capacity.
In order to ensure that it is always ready for use, Rapido Wet & Dry should be left on charge when not being used.
The adaptor may become warm during charging – this is normal.
- Underneath the charging station there is a hollow space where redundant cable can be wound (13a). The wall unit can be mounted on a wall etc (13b).
* Please note that screws are not provided.
Detach the wall unit by unscrewing the screw underneath the floor unit (13c). Always ensure that the wall can bear the weight of the Rapido Wet & Dry.

Vacuuming

- Remove your vacuum cleaner from the charging station by lifting it straight upwards.
- Dry vacuuming
- Start/stop Rapido Wet & Dry by pushing the start button once.
 - The crevice nozzle and wet vacuuming nozzle are positioned in the charging station. Attach the crevice tool to the vacuum cleaner to facilitate cleaning of areas difficult to reach.
- Wet vacuuming
- Remove all dry dust from the dust container. Insert the wet vacuuming nozzle (17a). When in use, always hold the vacuum cleaner with the suction opening downwards.
The dust container can hold approx. 1.2 dl of liquid. Always remove liquids after usage.

ไทย

การถอดและการประกอบอุปกรณ์ประกอบ
ตรวจสอบว่ามีอุปกรณ์ประกอบทั้งหมดอยู่ในกล่องผลิตภัณฑ์

การชาร์จไฟ

- วางเครื่องดูดฝุ่น Rapido Wet & Dry ลงในแท่นชาร์จ ต้องปิดเครื่องดูดฝุ่น Rapido Wet & Dry ก่อนที่จะวางลงในแท่นชาร์จทุกครั้ง ไฟแสดงสถานะ (12ก) บนเครื่องจะติดสว่าง เมื่อเครื่องดูดฝุ่น Rapido Wet & Dry สัมผัสกับแท่นชาร์จ และจะใช้เวลา 16-20 ชั่วโมงเพื่อชาร์จแบตเตอรี่ในเครื่องจนเต็ม ก่อนเปิดใช้เครื่องเป็นครั้งแรก เมื่อแบตเตอรี่ในเครื่องดูดฝุ่น Rapido Wet & Dry ถูกใช้จนหมด จำเป็นต้องชาร์จแบตเตอรี่ใหม่ประมาณ 16 ชั่วโมงเพื่อให้เครื่องกลับมาทำงานได้อย่างเต็มประสิทธิภาพ เพื่อให้เครื่องดูดฝุ่นพร้อมใช้งานอยู่เสมอ แนะนำให้ชาร์จเครื่องดูดฝุ่น Rapido Wet & Dry ค้างไว้เมื่อไม่ได้ใช้ดูดฝุ่น
- ใต้แท่นชาร์จจะมีช่องสำหรับม้วนเก็บสายไฟที่ไม่ใช้ (13ข) แท่นชาร์จแบบติดกับผนังสามารถยึดไว้กับผนังได้ (13ข) * สกรูไม่ได้อยู่ในชุด ให้ถอดแยกแท่นชาร์จแบบติดกับผนัง โดยคลายสกรูใต้แท่นชาร์จแบบวางกับพื้น (13ค) แต่ต้องแน่ใจว่าผนังสามารถรับน้ำหนักของเครื่องดูดฝุ่น Rapido Wet & Dry ได้

การดูดฝุ่น

- ถอดเครื่องดูดฝุ่นออกจากแท่นชาร์จด้วยการยกขึ้นตรงๆ

การดูดฝุ่นแห้ง

- เปิด/ปิดเครื่องดูดฝุ่น Rapido Wet & Dry ด้วยการกดปุ่มเปิดหนึ่งครั้ง
- หัวดูดสำหรับซอกมุมและหัวดูดฝุ่นเปียกวางอยู่ในแท่นชาร์จ ประกอบหัวดูดสำหรับซอกมุมเข้ากับเครื่องดูดฝุ่นเพื่อช่วยทำความสะอาดบริเวณที่เข้าถึงได้ยาก

การดูดฝุ่นเปียก

- เทฝุ่นแห้งทั้งหมดในที่เก็บฝุ่นทิ้งไป ใส่หัวดูดฝุ่นเปียก (17ก) เมื่อใช้งาน ให้ถือเครื่องดูดฝุ่นโดยหันหัวดูดลง ที่เก็บฝุ่นสามารถเก็บของเหลวได้ประมาณ 0.25 ลิตร เทของเหลวในเครื่องทิ้งภายหลังจากการใช้งานทุกครั้ง

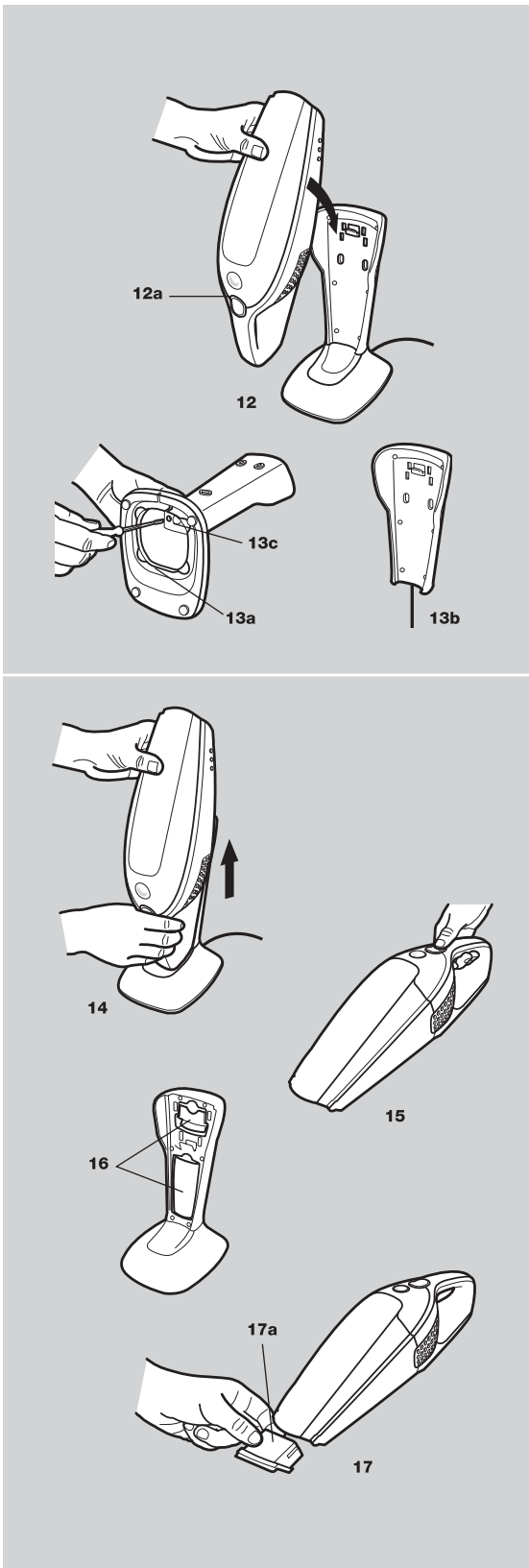

简体中文

拆包和装配

检查箱中部件是否齐全。

充电

12. 将 Rapido 干湿两用真空吸尘器放入充电站中。确保 Rapido 干湿两用真空吸尘器在充电站中时为关闭状态。Rapido 干湿两用真空吸尘器连接到充电站后，指示灯 (12a) 会立即亮起。
首次使用之前，将电池完全充满需要 16-20 小时。Rapido 干湿两用真空吸尘器的电完全用光后，重新充满电大约需要 16 小时。
要确保 Rapido 干湿两用真空吸尘器随时可用，请在不使用时，对其进行充电。
适配器在充电过程中会变热，这是正常现象。
13. 充电站下面有一个空腔，可以将电线盘绕在此处 (13a)。壁式装置可以安装在墙壁上 (13b)。*请注意：安置过程中的螺丝钉不在本产品提供的范畴之内。
旋出壁板装置 (13c) 下的螺钉，卸下壁式装置。
务必确保墙壁能够承受 Rapido 干湿两用真空吸尘器的重量。

清洁作业

14. 将真空吸尘器向上拔起，将其从充电站拔出。

干真空

15. 每按“开始”按钮一次，即可打开/关闭 Rapido 干湿两用真空吸尘器。
16. 缝隙清洁嘴和湿真空吸嘴放置在充电站中。将缝隙清洁嘴连接到真空吸尘器，以便清理缝隙、死角。

湿真空

17. 除去集尘盒中的全部干尘。插入湿真空吸嘴 (17a)。使用真空吸尘器时，始终将吸口向下。
集尘盒大约可以盛装 2.5 dl 的液体。
每次使用后要清除内部的液体。

繁體中文

拆封及組合

檢查是否所有的零件都在包裝箱內。

充電

12. 將 Rapido 乾、濕兩用型吸塵器放在充電座上。請務必確定先關閉 Rapido 乾、濕兩用型吸塵器的電源，才放到充電座上。當 Rapido 乾、濕兩用型吸塵器接觸到充電座的接點時，指示燈 (12a) 就會亮起。
第一次使用前，需花費 16 - 20 小時才能將電池充飽電。在 Rapido 乾、濕兩用型吸塵器完全放電後，需要花費大約 16 小時才能將電池充飽電。
為了讓 Rapido 乾、濕兩用型吸塵器隨時都能夠馬上使用，不用的時候就應該要充電。
電源供應器在充電時可能會變熱，這是正常現象。
13. 在充電座下面有一個中空的地方，可將多餘的電線捲起並收藏其中 (13a)。壁式充電座可以安裝在牆上等地方 (13b)。* 請注意：我們不提供螺絲釘。
把底板 (13c) 下方的螺絲卸下，就可拆卸壁式充電座。
請務必確定牆壁可承受 Rapido 乾、濕兩用型吸塵器的重量。

使用吸塵器

14. 從充電座垂直向上提，就可取下您的吸塵器。

乾式吸塵清理

15. 只需要按一下啟動按鈕，即可啟動/停止 Rapido 乾、濕兩用型吸塵器。
16. 縫隙吸嘴和濕式吸嘴均放置在充電座中。把縫隙吸塵工具裝上吸塵器，就可以清理難以構到的地方。

濕式吸塵清理

17. 清除吸塵槽中所有的乾灰塵。插入濕式吸嘴 (17a)。在使用吸塵器時，請務必保持吸塵器的吸入開口向下。
吸塵槽能夠容納大約 2.5 dl 的液體。
請務必在使用後清除液體。

English

Emptying/cleaning

Rapido Wet & Dry's dust container must be emptied when it's reaching the mark indicating "max", and the liquid collector must be emptied after each time used for liquids. Every now and then the dust container, liquid collector and the filter need to be cleaned to maintain a high suction power.

A. Emptying of the dust container

18. Release the whole dust container by pushing the release button (18a), remove the filter and empty the contents into a wastepaper basket or sink (18b). Return the liquid collector and the filter and press back the dust container until it clicks into place.

B. Thorough cleaning of the dust container, liquid collector and filter (recommended every third cleaning)

19. Release the whole dust container by pushing the release button (18a). Take out the liquid collector and the filter.
20. Separate the liquid collector and the filter (20a). Rinse the liquid collector in luke warm water. The dust container and the filter can be shaken clean or cleaned and rinsed using luke warm water (20b). Make sure that the parts are dry before they are reassembled. Reassemble in reverse order.

Never wash dust container, liquid collector or filter in a dishwasher.

ไทย

การเทฝุ่น/การทำความสะอาด

ต้องเทฝุ่นในที่เก็บฝุ่นของเครื่องดูดฝุ่น Rapido Wet & Dry ที่ถึงเมื่อปริมาณฝุ่นถึงระดับ "max" และต้องเทของเหลวในถังเก็บของเหลวทิ้งหลังจากการดูดฝุ่นเปียกทุกครั้ง หมั่นทำความสะอาดที่เก็บฝุ่น ที่ดักเก็บของเหลว และแผ่นกรองเป็นประจำเพื่อรักษาแรงดูดของเครื่องดูดฝุ่น

A. การเทฝุ่นออกจากที่เก็บฝุ่น

18. ถอดที่เก็บฝุ่นออกด้วยการกดปุ่มคลายล็อก (18ก) ถอดแผ่นกรองและเทสิ่งสกปรกที่อยู่ภายในลงในถังขยะหรืออ่างล้างจาน (18ข) ประกอบที่ดักเก็บของเหลวและแผ่นกรองกลับเข้าที่ และกดที่เก็บฝุ่นกลับเข้าที่ตำแหน่งเดิมจนกระทั่งล็อกเข้าที่

B. การทำความสะอาดที่เก็บฝุ่น ที่ดักเก็บของเหลว และแผ่นกรองอย่างหมดจด (ควรทำหลังจากการใช้งานทุกสามครั้ง)

19. ถอดที่เก็บฝุ่นออกด้วยการกดปุ่มคลายล็อก (18ก) ถอดที่ดักเก็บของเหลวและแผ่นกรองออก
20. แยกที่เก็บของเหลวและแผ่นกรองออก (20ข) ล้างที่ดักเก็บของเหลวในน้ำอุ่น ทำความสะอาดที่เก็บฝุ่นและแผ่นกรองด้วยการเคาะเบาๆ หรือล้างด้วยน้ำอุ่น (20ข) ชิ้นส่วนเหล่านี้ต้องแห้งสนิทก่อนประกอบกลับเข้าไปใหม่ ประกอบเข้าใหม่ในลำดับย้อนหลัง

ห้ามทำความสะอาดที่เก็บฝุ่น ที่ดักเก็บของเหลว หรือแผ่นกรองในเครื่องล้างจาน

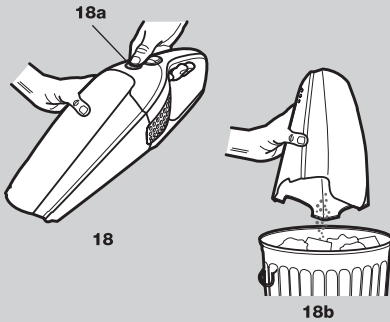

18

18b

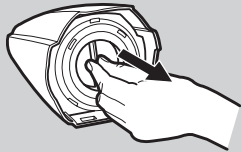

19

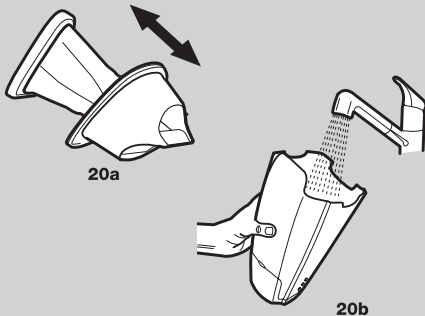

20a

20b

简体中文

清空/清洁

Rapido 干湿两用真空吸尘器的集尘盒达到“最大”标记后，必须清空；每次清洁过液体后，必须清空储水盒。要不时清理集尘盒、储水盒和滤网，以确保吸尘器始终保持最大吸力。

A. 清空集尘盒

18. 按下“拆卸”按钮（18a），卸下整个集尘盒，然后卸下滤网，请积存物倒入废纸篓或污水池（18b）。重新安装储水盒和滤网，然后向内推入集尘盒，直到听到喀哒声，表示安装成功。

B. 彻底清洁集尘盒、储水盒和滤网（建议每使用三次后清理一次）

19. 按下“拆卸”按钮（18a），卸下整个集尘盒。取出储水盒和滤网。

20. 将储水盒和滤网（20a）分开。用温水冲洗储水盒。集尘盒和滤网可以通过震动进行清洗，也可使用温水（20b）进行清洁和冲洗。务必在这些部件干燥后再进行组装。

按与拆卸相反的顺序将它们重新组装在一起。

切勿使用洗碗机清洗集尘盒、储水盒或滤网。

繁體中文

清除 / 清理

當 Rapido 乾、濕兩用集塵盒, 到達標記 “max” 處時, 就需要清空, 而液體收集器也必須在每次抽吸過液體後清理乾淨。記得集塵盒、液體收集器和過濾網需要隨時加以清理, 才能維持強大的吸力。

A. 清空集塵盒

18. 按下釋放按鈕（18a）就可鬆開整個集塵盒, 卸下過濾網並且將內容物倒入廢紙桶或者水槽內（18b）。裝回液體收集器和過濾網, 並且把集塵盒按照原來位置裝回, 直到它卡入定位為止。

B. 徹底清理集塵盒、液體收集器和過濾網（建議每使用三次, 就徹底清理一次）

19. 按下釋放按鈕（18a）就可分離整個集塵盒。取出液體收集器和過濾網。

20. 將液體收集器和過濾網（20a）分開。以溫水清洗液體收集器。集塵盒和過濾網可以用手抖動方式清理, 或者使用溫水（20b）清洗。在將零件重新組裝之前, 需先確定所有零件都已弄乾。

依相反順序重新組裝。

切勿在洗碗機裡清洗集塵盒、液體收集器或過濾網。

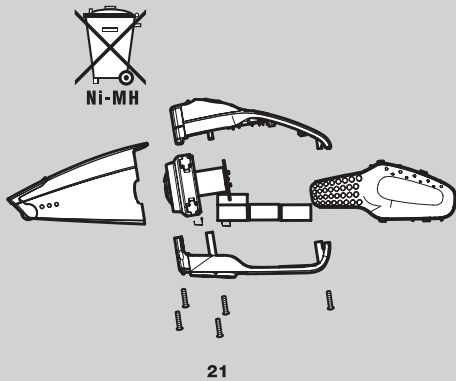

English

Disposal

If a Rapido Wet & Dry is to be disposed of, the batteries should be removed. Used batteries should never be disposed of with household waste. These should always be taken to a recycling station.

Removing batteries

Run batteries flat before removing them.

21. NB – Rapido Wet & Dry must not be connected to the charging station while you are removing the batteries.

- Undo the five screws.
- Carefully lift the hood.
- Unclip the connecting cables and lift out the batteries.

Servicing or repairs

In cases of breakdown or faults, your Rapido Wet & Dry must be taken to an authorised Electrolux service centre. If the supply cord is damaged, it must be replaced by Electrolux or its service agent or a similarly qualified person in order to avoid a hazard.

Consumer information

Share more of our thinking at www.electrolux.com

ไทย

การกำจัด

หากต้องนำเครื่องดูดฝุ่น Rapido Wet & Dry ไปทิ้ง ควรถอดแบตเตอรี่ออกก่อน ไม่ควรทิ้งแบตเตอรี่ที่ใช้แล้วรวมกับขยะปกติตามบ้าน ควรนำไปมอบให้กับโรงงานรีไซเคิล

การถอดแบตเตอรี่

ใช้แบตเตอรี่ให้หมดก่อนถอดออก

21. หมายเหตุ – ห้ามต่อเครื่องดูดฝุ่น Rapido Wet & Dry เข้ากับแท่นชาร์จในขณะที่ท่านกำลังแกะแบตเตอรี่ออกจากเครื่อง

- คลายสกรูทั้งห้าตัวออกก่อน
- ค่อยๆ ยกฝาครอบขึ้น
- แกะคลิปที่สายยึดออกก่อน แล้วจึงยกแบตเตอรี่ขึ้น

การให้บริการหรือการซ่อมแซม

ในกรณีที่เครื่องดูดฝุ่น Rapido Wet & Dry เสียหรือทำงานผิดปกติ ท่านต้องติดต่อศูนย์บริการที่ได้รับอนุญาตของอีเลคโตรลักซ์ หากสายไฟเสียหาย ให้ทำการเปลี่ยนโดยอีเลคโตรลักซ์ ตัวแทนให้บริการ หรือบุคคลที่ได้รับอนุญาตเท่านั้น เพื่อป้องกันอันตรายที่อาจเกิดขึ้น

ข้อมูลสำหรับผู้บริโภค

ดูแนวคิดอื่นๆ ของเราได้ที่ www.electrolux.com

简体中文

废弃处理

如果要对 Rapido 干湿两用真空吸尘器进行废弃处理，请先取出电池。切勿将废旧电池与生活垃圾一起处理。废旧电池应送到回收站。

拆装电池

请先将电池的电量用完，然后再拆装。

21. 注意 - 拆装电池时，必须断开 Rapido 干湿两用真空吸尘器与充电站的连接。

- 拧下 5 个螺钉。
- 小心地提起盖板。
- 卸下连接电缆，取出电池。

维护或修理

如果 Rapido 干湿两用真空吸尘器出现故障或问题，必须将其送到授权的 Electrolux 服务中心进行修理。

如果电源线受损，则必须有 Electrolux、其服务代理或具有类似资格的人替换，以避免发生危险。

用户信息

体验更多新鲜创意，尽在 www.electrolux.com

繁體中文

廢棄處理

如果要丟棄 Rapido 乾、濕兩用式集塵器，就要取出電池。用過的電池決不可以混入家庭垃圾丟棄。一定要送到資源回收站回收。

拆除電池

必須將電池的電力用盡，才可以將它們拆除。

21. 請注意 - 在拆除電池時，不可把 Rapido 乾、濕兩用式集塵器接到充電座。

- 旋開五個螺絲。
- 小心取下蓋子。
- 把接線鬆開，取出電池。

服務與維修

如果發生故障或出現問題，必須把 Rapido 乾、濕兩用式集塵器送到 Electrolux 授權的服務中心。

如果電源線損壞，必須交由 Electrolux、它的服務代理商或者同等資格的人員更換，以避免發生危險。

用戶訊息

欲知詳情，請光臨我們的網站：www.electrolux.com。

한국

기능/부속품

- | | |
|--------------|---------------|
| 1. On/off 버튼 | 9. 틈새형 노즐 |
| 2. 먼지 필터 | 10. 어댑터 |
| 3. 집수통 | 11a. 벽걸이용 충전기 |
| 4. 먼지통 | 11b. 탁상용 충전기 |
| 5. 분리 버튼 | |
| 6. 충전 표시 램프 | |
| 7. 바퀴 | |
| 8. 습식 진공 노즐 | |

주의사항

Rapido Wet & Dry는 반드시 성인이 사용해야 하며, 가정용으로 진공 청소에 사용해야 합니다. 진공 청소기는 항상 건조한 곳에 보관하십시오. 모든 서비스와 수리는 공인 Electrolux 서비스 센터에 문의하십시오.

진공 청소기는 특정 전압을 사용하도록 설계되었습니다. 공급 전압이 정격 전압과 같은지 확인하십시오. 이 모델에 맞게 설계된 정품 충전기 어댑터만 사용하십시오.

다음의 경우 청소기를 사용하지 마십시오.

- 인화성 기체가 차 있는 곳이나 그 부근
- 청소기 본체가 손상된 경우
- 날카로운 물체
- 불씨가 있거나 젖은 석탄재, 불이 붙어 있는 담배 공초 등
- 석회, 콘크리트, 밀가루, 재와 같은 미세 먼지
- 진공 청소기를 직사광선에 비치하지 마십시오.
- 배터리나 충전기에 물이 닿지 않도록 하십시오.
- 사용 후 항상 물기를 제거하십시오.
- 강한 열원에 청소기 또는 배터리를 노출시키지 마십시오.
- 배터리를 분해, 단락시키거나, 금속면에 위에 놓거나 강한 열원에 노출시키지 마십시오.

위와 같은 경우 진공 청소기를 사용하면 제품에 심각한 손상이 발생할 수 있습니다. 이때 발생한 손상에는 보증이 적용되지 않습니다. 절대로 필터 없이 진공 청소기를 사용하지 마십시오.

Tiếng Việt

Đặc điểm/Phụ kiện

- | | |
|-------------------------------|--------------------------------------|
| 1. Nút bật/tắt | 7. Các bánh xe. |
| 2. Phin lọc bụi. | 8. Đầu hút âm. |
| 3. Bộ phận thu giữ chất lỏng. | 9. Đầu hút khe/kế |
| 4. Thùng chứa bụi | 10. Bộ biến điện |
| 5. Nút nhấn | 11a. Chân đế sạc, phần treo tường. |
| 6. Đèn hiển thị đang sạc pin. | 11b. Chân đế sạc, phần đặt trên bàn. |

Những lưu ý về an toàn

Rapido Ướt và Khô chỉ nên được sử dụng bởi người lớn và chỉ dành để hút bụi trong nhà. Đảm bảo rằng máy được cất giữ ở nơi khô ráo. Tất cả dịch vụ bảo hành và sửa chữa phải được thực hiện bởi trung tâm bảo hành ủy quyền của Electrolux.

Mỗi loại máy hút bụi đều được thiết kế với nguồn điện áp riêng biệt. Hãy kiểm tra để đảm bảo rằng nguồn điện áp cung cấp của bạn có cùng tần số với các thông số được ghi trên bảng thông số kỹ thuật. Chỉ dùng bộ nạp điện gốc đã được thiết kế cho kiểu máy này.

Máy hút bụi không bao giờ được sử dụng :

- Gần các nguồn khí đốt dễ cháy, v.v...
- Khi vỏ máy cho thấy có các dấu hiệu hư hỏng.
- Trên các vật nhọn sắc.
- Trên than nóng hoặc nguội, đầu thuốc lá còn cháy, v.v...
- Bụi nhôm mịn từ thạch cao, bê tông, bột, tàn tro nóng hoặc nguội...
- Không để máy hút bụi trực tiếp dưới ánh sáng mặt trời.
- Không bao giờ đặt pin hay chân đế sạc vào nước..
- Luôn luôn giữ bỏ các loại chất lỏng sau khi sử dụng.
- Tránh phơi máy hút bụi hoặc pin dưới nhiệt độ cao.
- Pin không được tháo, chập mạch, đặt dựa vào mặt kim loại hoặc phơi dưới nhiệt độ cao.

Sử dụng máy hút bụi trong những điều kiện nêu trên có thể gây hư hỏng nghiêm trọng đến máy. Những hư hỏng này không được kể đến trong việc bảo hành. Đừng bao giờ sử dụng máy hút bụi mà không có (các) bộ lọc.

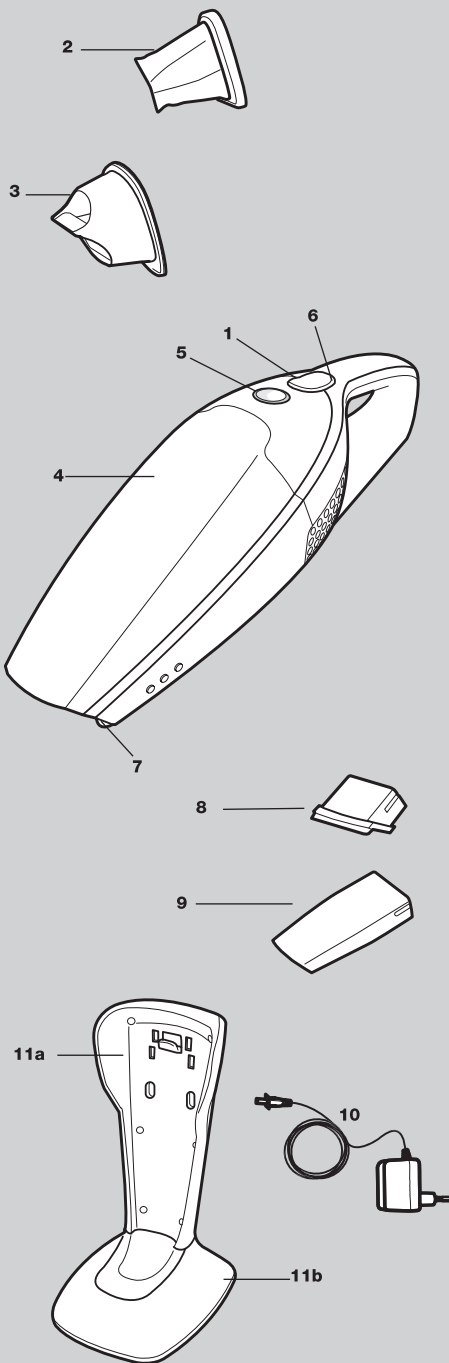

Bahasa Indonesia

Fitur/Aksesori

- | | |
|-----------------------------------|--|
| 1. Tombol hidup/mati | 8. Nosel penghisap basah |
| 2. Penyaring debu | 9. Nosel celah |
| 3. Pengumpul cairan | 10. Adaptor |
| 4. Wadah debu | 11a. Tempat pengisi daya, unit dinding |
| 5. Tombol pembuka | 11b. Tempat pengisi daya, unit meja |
| 6. Lampu indikator pengisian daya | |
| 7. Roda | |

Tindakan pengamanan

Rapido Wet & Dry hanya boleh digunakan oleh orang dewasa dan hanya untuk menghisap debu di lingkungan rumah. Pastikan penghisap debu ini disimpan di tempat yang kering. Semua servis dan perbaikan harus dilakukan oleh pusat servis Electrolux resmi.

Setiap penghisap debu dirancang untuk tingkat tegangan listrik tertentu. Pastikan bahwa tegangan listrik di rumah Anda sama dengan yang tertera pada pelat penanda tingkat arus listrik. Gunakan selalu adaptor pengisi daya listrik yang asli, yang dirancang untuk model ini.

Jangan gunakan penghisap debu ini:

- Di dekat gas yang mudah terbakar, dll.
- Bila stopkontak menunjukkan tanda kerusakan.
- Pada benda tajam.
- Pada sisa abu api yang panas atau dingin, puntung rokok yang menyala, dll.
- Pada debu halus, misalnya dari bahan kapur, beton, tepung, abu panas atau dingin.
- Jangan letakkan penghisap debu di bawah sinar matahari langsung.
- Jauhkan baterai atau tempat pengisi daya dari air.
- Keringkan selalu penghisap debu ini setelah digunakan.
- Jauhkan penghisap debu atau baterai dari sumber panas.
- Baterai tidak boleh dibongkar, mengalami hubungan arus pendek, ditempatkan pada permukaan logam, atau diletakkan di dekat sumber panas.

Penggunaan penghisap debu dalam kondisi di atas dapat menyebabkan produk mengalami kerusakan serius. Kerusakan karena hal-hal tersebut tidak tercakup dalam jaminan. Jangan gunakan penghisap debu tanpa penyaringnya.

한국

포장 풀기와 조립

상자에 모든 부품이 들어 있는지 확인하십시오.

충전

12. Rapido Wet & Dry를 충전기에 놓습니다. Rapido Wet & Dry를 충전기에 둘 때에는 스위치를 항상 고십시오. Rapido Wet & Dry를 충전기에 접촉되면 표시 램프(12a)가 켜집니다.

처음 사용 전 배터리를 완전히 충전시키려면 16~20시간이 걸립니다. Rapido Wet & Dry가 완전히 방전되고 난 후, 약 16시간동안 충전을 해야 완전히 충전됩니다.

Rapido Wet & Dry를 항상 사용할 수 있도록 하려면 청소기를 사용하지 않을 때 충전기에 꽂아 두어야 합니다.

충전 중에는 어댑터가 따뜻해 지는데, 이는 정상입니다.

13. 충전기 아래에는 불필요한 케이블을 감아 둘 수 있는 빈 공간이 있습니다(13a). 벽걸이용 충전기는 벽에 설치할 수 있습니다(13b). * 벽면 설치를 위한 나사는 제공되지 않습니다. 바닥용 충전기 아래에 있는 나사를 풀어 벽걸이용 충전기를 분리합니다(13c). 벽이 Rapido Wet & Dry의 무게를 지탱할 수 있는지 항상 확인하십시오.

청소하기

14. 청소기를 위쪽으로 들어 올려 충전기와 분리합니다.

건식 진공

15. 시작 단추를 한 번 눌러 Rapido Wet & Dry를 시작하고 중지하십시오.

16. 틈새 노즐 및 습식 진공 노즐은 충전기에 있습니다. 청소기에 틈새 노즐을 부착하여 손이 닿지 않는 곳을 청소할 수 있습니다.

습식 진공

17. 먼지통에 있는 먼지를 완전히 제거합니다. 습식 진공 노즐을 삽입합니다(17a). 진공 청소기 사용 시 항상 흡입구가 아래로 가도록 잡으십시오. 먼지통에는 약 250ml의 액체를 담을 수 있습니다. 사용 후 항상 물기를 제거하십시오.

Tiếng Việt

Tháo ráp máy

Hãy kiểm tra để chắc chắn rằng tất cả các phụ kiện đều có trong thùng.

Sạc pin

12. Đặt máy Rapido hút ẩm & khô vào đế sạc pin. Luôn chắc chắn rằng máy phải được tắt nguồn khi đặt vào đế sạc pin. Đèn hiển thị (12a) sẽ sáng khi máy tiếp xúc với đế sạc. Mất khoảng 16-20 giờ để sạc đầy pin trước khi sử dụng lần đầu. Khi máy đã hoàn toàn hết pin, ta cần phải sạc pin lại cần khoảng 16 giờ cho đến khi sạc đầy. Để đảm bảo có thể sử dụng máy vào bất cứ lúc nào, máy nên được sạc pin khi không sử dụng. Bộ biến điện có thể nóng trong quá trình sạc - điều này là bình thường.

13. Dưới chân đế sạc, có một phần rỗng để cuộn dây điện thừa (13a). Phần treo tường của chân đế sạc có thể treo lên tường (13b). * Chú ý: các đinh ốc không được cung cấp kèm theo. Tháo gỡ phần treo tường bằng cách tháo bỏ ốc vít bên dưới phần đặt trên sàn (13c). Luôn đảm bảo rằng tường có thể chịu được trọng lượng của máy hút bụi.

Hút bụi

14. Để lấy máy ra khỏi đế sạc pin, hãy nhấc máy thẳng lên phía trên.

Hút khô

15. Để khởi động/tạm ngưng máy, hãy nhấn nút khởi động.

16. Ống hút khe và ống hút ẩm được đặt trong đế sạc pin. Gắn dụng cụ hút khe vào máy để hút ở những nơi khó hút.

Hút ẩm

17. Đổ tất cả bụi khô từ khoang chứa bụi ra. Lắp ống hút ẩm vào (17a). Khi sử dụng, luôn giữ máy với miệng hút mở ra và hướng xuống dưới. Khoang chứa bụi có thể chứa khoảng 2.5 dl chất lỏng. Luôn đổ bỏ chất lỏng sau khi sử dụng.

Bahasa Indonesia

Membuka kemasan dan merakit

Pastikan semua komponen tersedia dalam kemasannya.

Mengisi daya

12. Letakkan Rapido Wet & Dry di tempat pengisi daya. Pastikan bahwa Rapido Wet & Dry selalu dalam kondisi mati saat diletakkan di dalam tempat pengisi daya. Lampu indikator (12a) akan menyala setelah Rapido Wet & Dry menyentuh tempat pengisi daya. Pengisian daya hingga penuh akan berlangsung selama 16-20 jam agar dapat digunakan untuk pertama kalinya. Bila daya Rapido Wet & Dry telah kosong, pengisian daya akan berlangsung selama 16 jam untuk mendapatkan kapasitas penuh. Untuk memastikan agar selalu siap digunakan, daya Rapido Wet & Dry harus tetap terisi meskipun sedang tidak digunakan. Adaptor mungkin akan menjadi hangat selama proses pengisian daya – hal ini normal.
13. Di bawah tempat pengisi daya terdapat ruang kosong untuk menggulung kabel yang terlalu panjang (13a). Unit pengisi daya di dinding dapat dipasang ke dinding, dll (13b). *Perlu diingat bahwa baut tidak termasuk di dalam kemasan produk. Lepaskan unit dinding dengan cara membuka sekrup di bawah unit lantai (13c). Pastikan dinding selalu dapat menahan berat Rapido Wet & Dry.

Menghisap debu

14. Lepaskan penghisap debu dari tempat pengisi daya dengan cara mengangkatnya lurus ke atas.

Menghisap debu kering

15. Mulai/hentikan Rapido Wet & Dry dengan cara menekan sekali tombol mulai.
16. Nosel celah dan nosel penghisap basah diletakkan di tempat pengisi daya. Pasang alat penghisap celah pada penghisap debu untuk membantu membersihkan area yang sulit dijangkau.

Menghisap basah

17. Keluarkan semua debu kering dari wadah debu. Pasang nosel penghisap basah (17a). Saat digunakan, pegang selalu penghisap debu dengan bagian penghisap yang terbuka menghadap ke bawah. Wadah debu dapat menampung cairan sekitar 2,5 dl. Kosongkan selalu pengumpul cairan setelah penghisap debu ini digunakan.

한국

비우기/청소하기

Rapido Wet & Dry의 먼지통의 “max” (최대) 표시 부분 까지 먼지가 차면 반드시 비워야 합니다. 습식 청소가 끝날 때마다 집수통을 비워 주십시오. 흡입력을 강하게 유지하려면 가끔씩 먼지통, 집수통 그리고 필터를 청소해야 합니다.

A. 먼지 봉투 비우기

18. 릴리스 단추(18a)를 눌러 먼지통 전체를 분리하여, 필터를 분리하고, 쓰레기통 등에 대고 먼지를 비웁니다(18b). 집수통과 필터를 제자리에 넣고 찰칵하고 제대로 들어가도록 먼지통을 눌러 장착합니다.

B. 먼지통, 집수통 및 필터 집중 청소(매 3회 청소기 사용 후 권장)

19. 릴리스 단추를 눌러 먼지통 전체를 분리합니다(18a). 집수통과 필터를 꺼냅니다.
20. 집수통과 필터를 분리합니다(20a). 집수통을 미온수로 행굽니다. 먼지통과 필터를 흔들어 청소하거나 미온수를 사용하여 청소하고 행굼 수 있습니다(20b). 부품을 결합하기 전에 완벽하게 말랐는지 확인합니다. 꺼낼 때와는 반대 순서로 다시 집어넣습니다.

절대 식기 세척기에 먼지통, 집수통 또는 필터를 넣어 세척하지 마십시오.

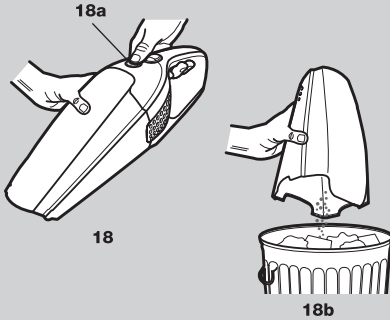

18

18b

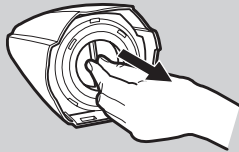

19

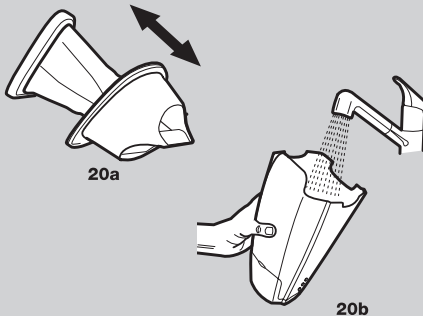

20a

20b

Tiếng Việt

Làm sạch/vệ sinh

Ngăn chứa bụi của máy Rapido ướt và khô phải được vệ sinh sạch sẽ khi đèn hiển thị đến điểm “max” (tối đa), và bộ phận thu hồi chất lỏng cũng phải sạch sẽ sau mỗi lần sử dụng. Thành thạo sau mỗi lần hút khô, bộ phận thu hồi chất lỏng và phin lọc cần phải được vệ sinh để duy trì công suất hút ở mức cao nhất.

A. Làm sạch ngăn chứa bụi.

18. Tháo rời hoàn toàn ngăn chứa bụi bằng cách đẩy nút tháo rời (18a), lấy phin lọc và đổ bỏ bụi vào thùng rác hoặc chậu rửa bát (18b). Gắn lại bộ phận thu hồi chất lỏng, phin lọc và ngăn chứa bụi cho đến khi khớp vào vị trí.

B. Vệ sinh hoàn toàn ngăn chứa bụi, ngăn chứa chất lỏng và phin lọc (khuyến khích sau 3 lần vệ sinh).

19. Tháo rời ngăn chứa bụi bằng cách nhấn nút tháo rời (18a). Lấy bộ phận thu hồi chất lỏng và phin lọc ra.
20. Tách rời giữa bộ phận thu hồi chất lỏng và phin lọc (20a). Rửa bộ phận thu hồi chất lỏng bằng nước ấm. Ngăn chứa bụi và phin lọc có thể vệ sinh và rửa bằng nước ấm (20b). Đảm bảo rằng tất cả các bộ phận phải được sấy khô trước khi được lắp lại. Lắp vào lại theo thứ tự ngược lại.

Không bao giờ rửa ngăn chứa bụi, bộ phận thu hồi chất lỏng hay phin lọc bằng máy rửa chén.

Bahasa Indonesia

Mengosongkan/membersihkan

Wadah debu Rapido Wet & Dry harus dikosongkan bila mencapai tanda yang menunjukkan "max" dan pengumpul cairan harus dikosongkan setiap kali digunakan untuk cairan. Untuk mempertahankan daya penghisap yang tinggi, wadah debu, pengumpul cairan, dan penyaring harus dibersihkan secara rutin.

A. Mengosongkan wadah debu

18. Keluarkan seluruh wadah debu dengan cara menekan tombol pembuka (18a), kemudian lepaskan penyaring dan kosongkan isinya dengan memasukkannya ke keranjang sampah atau ke tempat pembuangan air kotor (18b). Pasang kembali pengumpul cairan dan penyaring, kemudian tekan lagi wadah debu ke tempatnya hingga terdengar bunyi klik.

B. Bersihkan wadah debu, wadah cairan, dan penyaring secara menyeluruh (disarankan setiap tiga kali penghisapan)

19. Keluarkan seluruh wadah debu dengan cara menekan tombol pembuka (18a). Keluarkan pengumpul cairan dan penyaring.
20. Pisahkan pengumpul cairan dan penyaring (20a). Cuci pengumpul cairan dengan air yang cukup hangat. Wadah debu dan penyaring dapat dikocok hingga bersih atau dibersihkan dan dicuci dengan air yang cukup hangat (20b). Pastikan komponen tersebut telah kering sebelum dipasang kembali. Pasang kembali dengan urutan terbalik.

Jangan cuci wadah debu, pengumpul cairan, atau penyaring dalam mesin pencuci piring.

한국

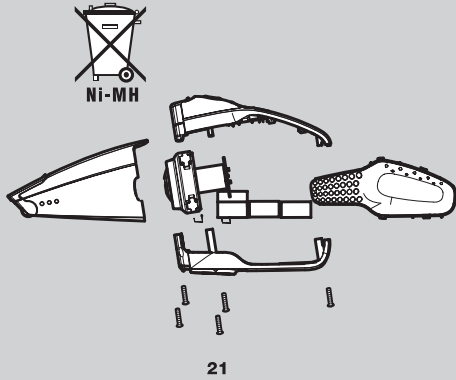

폐기

Rapido Wet & Dry를 폐기할 때에는 배터리를 제거해야 합니다. 다 쓴 배터리는 가정용 쓰레기와 함께 버리지 마십시오. 항상 재활용 기관으로 보내야 합니다.

배터리 제거

배터리를 완전히 방전시킨 다음 제거하십시오.

21. 주의 - 배터리를 제거할 때 Rapido Wet & Dry가 충전기에 연결되어 있으면 안 됩니다.

- 다섯 개의 나사를 풀니다.
- 뚜껑을 조심스럽게 듭니다.
- 연결 케이블의 클립을 풀고 배터리를 들어내십시오.

서비스 또는 수리

고장이나 오작동 시에는 Rapido Wet & Dry를 공인 Electrolux 서비스 센터에 맡겨야 합니다.

전선이 손상된 경우 위험하므로 Electrolux나 서비스 대리점 직원 또는 이에 준하는 전문 기술자에게 전선 교체를 의뢰하십시오.

애프터 서비스

www.electrolux.com에서 더 많은 정보를 확인하십시오

Tiếng Việt

Vứt bỏ

Nếu vứt bỏ máy Rapido Ướt & Khô, ta cần tháo bỏ pin. Pin đã sử dụng không nên bỏ vào thùng rác gia đình, mà nên đem đến trung tâm xử lý chất thải tái sử dụng.

Tháo rời pin ra khỏi máy.

Chạy cho hết pin trước khi tháo rời chúng.

21. NB – Không nối máy Rapido Ướt và Khô với chân đế sạc trong khi bạn tháo gỡ pin ra.

- Tháo gỡ 5 ốc vít.
- Cần thận nâng nắp đậy lên.
- Tháo kẹp dây cáp kết nối và lấy pin ra.

Bảo hành hoặc sửa chữa

Trong trường hợp hư hỏng hay có lỗi, máy phải được sửa chữa bởi Trung tâm dịch vụ ủy quyền Electrolux. Nếu dây nguồn bị hư, để hạn chế rủi ro, chúng phải được thay thế bởi Electrolux, trung tâm dịch vụ ủy quyền của Electrolux hoặc bởi những kỹ sư có tay nghề.

Thông tin tiêu dùng

Hãy đóng góp thêm ý kiến trên www.electrolux.com

Bahasa Indonesia

Pembuangan

Keluarkan baterai jika Rapido Wet & Dry akan dibuang. Baterai bekas tidak boleh dibuang bersama limbah rumah tangga. Baterai tersebut harus dibawa ke tempat daur ulang.

Mengeluarkan baterai

Kosongkan baterai sebelum mengeluarkannya.

21. Catatan – Rapido Wet & Dry tidak boleh dihubungkan ke tempat pengisi daya saat Anda mengeluarkan baterai.

- Buka kelima sekrup.
- Angkat penutupnya dengan hati-hati.
- Lepas kabel yang tersambung, kemudian keluarkan baterai.

Menservis atau memperbaiki

Jika terjadi kerusakan atau gangguan, Rapido Wet & Dry Anda harus dibawa ke pusat servis Electrolux resmi.

Untuk menghindari bahaya, kabel catu daya yang rusak harus diganti oleh Electrolux, perwakilan servisnya, atau petugas resmi lainnya.

Informasi konsumen

Berbagi pemikiran kami lebih lanjut di www.electrolux.com

English

The symbol  on the product or on its packaging indicates that this product may not be treated as household waste. Instead it shall be handed over to the applicable collection point for the recycling of electrical and electronic equipment. By ensuring this product is disposed of correctly, you will help prevent potential negative consequences for the environment and human health, which could otherwise be caused by inappropriate waste handling of this product. For more detailed information about recycling of this product, please contact your local city office, your household waste disposal service or the shop where you purchased the product.

ไทย

สัญลักษณ์  บนเครื่องดูดฝุ่นหรือบนกล่องบรรจุแสดงให้ทราบว่า เครื่องดูดฝุ่นนี้ไม่สามารถกำจัดในลักษณะเดียวกับขยะภายในครัวเรือน แต่ควรส่งไปที่จุดรวบรวมขยะเพื่อการรีไซเคิลอุปกรณ์ไฟฟ้าและอิเล็กทรอนิกส์ ทั้งนี้ การกำจัดผลิตภัณฑ์อย่างเหมาะสมจะช่วยป้องกันผลกระทบในแง่ลบที่อาจเกิดขึ้นกับสิ่งแวดล้อมและสุขภาพอนามัยของผู้อื่น ซึ่งอาจมีสาเหตุมาจากการจัดการเครื่องดูดฝุ่นที่ไม่ใช้แล้วโดยไม่เหมาะสม หากต้องการข้อมูลเพิ่มเติมละเอียดเกี่ยวกับวิธีการรีไซเคิลเครื่องดูดฝุ่น โปรดติดต่อเจ้าหน้าที่ในพื้นที่ของท่าน ศูนย์บริการกำจัดขยะภายในครัวเรือน หรือร้านค้าที่ท่านซื้อเครื่องดูดฝุ่น

简体中文

产品上或其包装上的  标记表示不能把该产品作为家庭垃圾般处理。应该将其弃置在电气和电子设备的废品回收站点。

为了确保本品得到正确弃置和避免由于不当处理废品而给环境和人类健康带来潜在的负面效果，您也可以尽一分力。

对于本品回收的更详细信息，请联系您当地的废物回收部门、您的家庭垃圾处理服务点或您产品的商店。

繁體中文

產品或包裝上的  標誌，表示本產品不能當作家庭廢棄物處理。一定要拿到適當的收集點，回收電器或電子裝置。請確保以正確的方式棄置本產品，從而幫忙避免對本產品不當的處理可能為環境和人類健康帶來的潛在負面影響。如需更多有關回收本產品的資訊，請聯絡您當地的市政府、家居垃圾收集服務或購買本產品的商店。

한국

제품 또는 포장 박스의  표시는 이 제품을 일반 가정용 폐기물로 처리해서는 안됨을 나타냅니다. 이러한 제품은 전기 또는 전자 제품의 재활용 수거 센터로 인도해야 합니다. 이 제품의 올바른 폐기는 부적절한 폐기물 처리로 인해 발생할 수 있는 환경 및 인체 건강에 대한 부정적 결과를 예방하는 데 도움이 됩니다. 이 제품의 재활용에 대한 자세한 정보는 해당 지역 동사무소나 가까운 가정용 폐기물 처리 센터 또는 제품 구매처로 문의하시기 바랍니다.

Tiếng Việt

Biểu tượng  trên sản phẩm hoặc trên bao bì của sản phẩm chỉ ra rằng sản phẩm này không thể được coi là phế thải gia dụng. Thay vào đó, sản phẩm sẽ được giao đến điểm thu phế liệu phù hợp để tái chế cho các dụng cụ điện và điện tử.

Khi đảm bảo rằng sản phẩm này được phế thải một cách hợp lý, quý vị sẽ giúp tránh được khả năng xảy ra những hậu quả xấu cho môi sinh và sức khỏe con người mà nếu xử lý thải bỏ không phù hợp sẽ gây ra. Để biết thông tin chi tiết hơn về cách tái chế cho sản phẩm này, xin vui lòng liên hệ với văn phòng thị pháp địa phương của quý vị, dịch vụ phế thải gia dụng hoặc cửa hàng bạn đã mua sản phẩm này.

Bahasa Indonesia

Simbol  pada produk ini atau kemasannya adalah tanda bahwa produk ini tidak boleh diperlakukan sebagai limbah rumah tangga. Melainkan, produk ini harus diserahkan ke tempat pengumpulan limbah daur-ulang untuk perangkat listrik dan elektronik.

Dengan memastikan bahwa produk ini dibuang dengan benar, Anda membantu mencegah timbulnya konsekuensi negatif terhadap lingkungan dan kesehatan manusia yang bisa muncul jika limbah produk ini ditangani secara tidak benar.

Untuk informasi lebih jauh mengenai daur-ulang produk ini, hubungi kantor pemda setempat, layanan pembuangan limbah rumah tangga atau toko tempat membeli produk ini.

Thinking of you
 **Electrolux**

Share more of our thinking at www.electrolux.com

IN-ZB404WD-2-rev2